

## WO.00.00

### WYMAGANIA OGÓLNE

#### 1. WSTĘP

##### 1.1. Przedmiot Specyfikacji Technicznej

Niniejsza Specyfikacja Techniczna (ST) odnosi się do wymagań wspólnych dla poszczególnych wymagań technicznych dotyczących wykonania i odbioru robót w ramach zadania:

**„Rozbudowa dróg gminnych ul. Jana Pawła II i odc. ul. Jedności Narodowej  
w Golczewie , łączących drogę woj. nr 106 ze skrzyżowaniem dróg wojewódzkich  
nr 106 i 108”**

##### 1.2. Za stosowania ST

Specyfikacja Techniczna (ST) jest stosowana jako dokument przetargowy i kontraktowy przy zlecaniu i realizacji robót wymienionych w p. 1.1.

##### 1.3. Zakres robót objętych ST

Wymagania ogólne należy rozumieć i stosować w powiązaniu z niżej wymienionymi ST:

WO-00.00.	Wymagania ogólne
DR-01.01.	Otworzenie trasy i punktów wysokości
DR-01.02.	Rozbiórka elementów dróg
DR-01.03.	Wycinka drzew i krzaków
DR-02.01.	Roboty ziemne - wymagania ogólne
DR-03.02.01a	Regulacja pionowa urządzeń obcych
DR-04.01.	Koryto z profilowaniem i zagęszczeniem podłoża
DR-04.02.	Warstwa odsączająca i odcinająca
DR-04.04 a	Podbudowa z kruszyw nie związanych mechanicznie
DR-04.05	Podbudowa z gruntocementu
DR-05.01.	Nawierzchnia z betonowej kostki brukowej betonowej
DR-05.02.	Nawierzchnia z kostki kamiennej
DR-04.03.01	Oczyszczenie i skropienie warstw konstrukcyjnych
DR-05.03.	Nawierzchnia z betonu asfaltowego (AC W) - warstwa wiążąca
DR-05.03.05b	Wyrównanie podbudowy mieszanką mineralno – asfaltową
DR-05.04.01.	Zabezpieczenie nawierzchni bitumicznych przed spękaniem
DR-05.04.	Nawierzchnie z betonu asfaltowego ( AC S ) - warstwa ścieralna
DR-06.01.	Ustawienie krawężników betonowych
DR-06.02.	Ustawienie obrzeży betonowych
DR-08.01.	Oznakowanie poziome dróg
DR-08.02.	Oznakowanie pionowe dróg
DR-09.01.	Humusowanie z obsianiem

##### 1.4. Określenia podstawowe

Użyte w ST wymienione poniżej określenia należy rozumieć w każdym przypadku następująco:

- 1.4.1. Budowla drogowa - obiekt budowlany, nie będący budynkiem, stanowiący całość techniczno-użytkową (drogę) albo jego część stanowiącą odrębny element konstrukcyjny lub technologiczny (obiekt mostowy, korpus ziemny, węzeł).
- 1.4.2. Chodnik - wyznaczony pas terenu przy jezdni lub odsunięty od jezdni, przeznaczony do ruchu pieszych i odpowiednio utwardzony.
- 1.4.3. Droga - wydzielony pas terenu przeznaczony do ruchu lub postoju pojazdów oraz ruchu pieszych wraz z wszelkimi urządzeniami technicznymi związanymi z prowadzeniem i zabezpieczeniem ruchu.
- 1.4.4. Droga tymczasowa (montażowa) - droga specjalnie przygotowana, przeznaczona do ruchu pojazdów obsługujących zadanie budowlane na czas jego wykonania, przewidziana do usunięcia po jego zakończeniu.
- 1.4.5. Dziennik budowy - dziennik, wydany zgodnie z obowiązującymi przepisami, stanowiący urzędowy dokument przebiegu robót budowlanych oraz zdarzeń i okoliczności zachodzących w toku wykonywania robót.

**„Rozbudowa dróg gminnych ul. Jana Pawła II i odc. ul. Jedności Narodowej  
w Golczewie , łączących drogę woj. nr 106 ze skrzyżowaniem dróg wojewódzkich  
nr 106 i 108”**

- 1.4.6.** Inspektor Nadzoru - osoba wyznaczona przez Zamawiającego, odpowiedzialna za prawidłowe funkcjonowanie nadzoru inwestorskiego oraz pełniąca obowiązki opisane w niniejszej SST, o której wyznaczeniu poinformowany został Wykonawca.
- 1.4.7.** Jezdnia - część korony drogi przeznaczona do ruchu pojazdów.
- 1.4.8.** Kierownik budowy - osoba wyznaczona przez Wykonawcę, upoważniona do kierowania robotami i do występowania w jego imieniu w sprawach realizacji kontraktu.
- 1.4.9.** Korona drogi - jezdnia (jezdnie) z poboczami lub chodnikami, zatokami, pasami awaryjnego postoju i pasami dzielącymi jezdnie.
- 1.4.10.** Konstrukcja nawierzchni - układ warstw nawierzchni wraz ze sposobem ich połączenia.
- 1.4.11.** Korpus drogowy - nasyp lub ta część wykopu, która jest ograniczona koroną drogi i skarpami rowów.
- 1.4.12.** Koryto - element uformowany w korpusie drogowym w celu ułożenia w nim konstrukcji nawierzchni.
- 1.4.13.** Książka obmiarów - akceptowany przez Inspektora Nadzoru zeszyt z ponumerowanymi stronami, służący do wpisywania przez Wykonawcę obmiaru dokonywanych robót w formie wyliczeń, szkiców i ew. dodatkowych załączników. Wpisy w rejestrze obmiarów podlegają potwierdzeniu przez Inspektora Nadzoru.
- 1.4.14.** Laboratorium - drogowe lub inne laboratorium badawcze, zaakceptowane przez Zamawiającego, niezbędne do przeprowadzenia wszelkich badań i prób związanych z oceną jakości materiałów oraz robót.
- 1.4.15.** Materiały - wszelkie tworzywa niezbędne do wykonania robót, zgodne z SIWZ, dokumentacją projektową i specyfikacjami technicznymi, zaakceptowane przez Inspektora Nadzoru.
- 1.4.16.** Nawierzchnia - warstwa lub zespół warstw służących do przyjmowania i rozkładania obciążeń od ruchu na podłoże gruntowe i zapewniających dogodne warunki dla ruchu.
- Warstwa ścieralna - górna warstwa nawierzchni poddana bezpośrednio oddziaływaniu ruchu i czynników atmosferycznych.
  - Warstwa wiążąca - warstwa znajdująca się między warstwą ścieralną a podbudową, zapewniająca lepsze rozłożenie naprężeń w nawierzchni i przekazywanie ich na podbudowę.
  - Warstwa wyrównawcza - warstwa służąca do wyrównania nierówności podbudowy lub profilu istniejącej nawierzchni.
  - Podbudowa - dolna część nawierzchni służąca do przenoszenia obciążeń od ruchu na podłoże. Podbudowa może składać się z podbudowy zasadniczej i podbudowy pomocniczej.
  - Podbudowa zasadnicza - górna część podbudowy spełniająca funkcje nośne w konstrukcji nawierzchni. Może ona składać się z jednej lub dwóch warstw.
  - Podbudowa pomocnicza - dolna część podbudowy spełniająca, obok funkcji nośnych, funkcje zabezpieczenia nawierzchni przed działaniem wody, mrozu i przenikaniem cząstek podłoża. Może zawierać warstwę mrozochronną, odsączającą lub odcinającą.
  - Warstwa mrozochronna - warstwa, której głównym zadaniem jest ochrona nawierzchni przed skutkami działania mrozu.
  - Warstwa odcinająca - warstwa stosowana w celu uniemożliwienia przenikania cząstek drobnych gruntu do warstwy nawierzchni leżącej powyżej.
  - Warstwa odsączająca - warstwa służąca do odprowadzenia wody przedostającej się do nawierzchni.
- 1.4.17.** Niweleta - wysokościowe i geometryczne rozwinięcie na płaszczyźnie pionowego przekroju w osi drogi lub obiektu mostowego.
- 1.4.18.** Objazd tymczasowy - droga specjalnie przygotowana i odpowiednio utrzymana do przeprowadzenia ruchu publicznego na okres budowy.
- 1.4.19.** Odpowiednia (bliska) zgodność - zgodność wykonywanych robót z dopuszczonymi tolerancjami, a jeśli przedział tolerancji nie został określony - z przeciętnymi tolerancjami, przyjmowanymi zwyczajowo dla danego rodzaju robót budowlanych.
- 1.4.20.** Pas drogowy - wydzielony liniami rozgraniczającymi pas terenu przeznaczony do umieszczania w nim drogi oraz drzew i krzewów. Pas drogowy może również obejmować teren przewidziany do rozbudowy drogi i budowy urządzeń chroniących ludzi i środowisko przed uciążliwościami powodowanymi przez ruch na drodze.
- 1.4.21.** Pobocze - część korony drogi przeznaczona do chwilowego zatrzymywania się pojazdów, umieszczenia urządzeń bezpieczeństwa ruchu i wykorzystywana do ruchu pieszych, służąca jednocześnie do bocznego oparcia konstrukcji nawierzchni.
- 1.4.22.** Podłoże nawierzchni - grunt rodzimy lub nasypowy, leżący pod nawierzchnią do głębokości przemarzania.
- 1.4.23.** Podłoże ulepszone nawierzchni - górna warstwa podłoża, leżąca bezpośrednio pod nawierzchnią, ulepszona w celu umożliwienia przejęcia ruchu budowlanego i właściwego wykonania nawierzchni.

- 1.4.24. Polecenie Inspektora Nadzoru - wszelkie polecenia przekazane Wykonawcy przez Inspektora Nadzoru w formie pisemnej, dotyczące sposobu realizacji robót lub innych spraw związanych z prowadzeniem budowy.
- 1.4.25. Projektant - uprawniona osoba prawna lub fizyczna będąca autorem dokumentacji projektowej.
- 1.4.26. Przedsięwzięcie budowlane - kompleksowa realizacja nowego połączenia drogowego lub całkowita modernizacja (zmiana parametrów geometrycznych trasy w planie i przekroju podłużnym) istniejącego połączenia.
- 1.4.27. Przeszkoda naturalna - element środowiska naturalnego, stanowiący utrudnienie w realizacji zadania budowlanego, na przykład dolina, bagno, rzeka, szlak wędrówek dzikich zwierząt itp.
- 1.4.28. Przeszkoda sztuczna - dzieło ludzkie, stanowiące utrudnienie w realizacji zadania budowlanego, na przykład droga, kolej, rurociąg, kanał, ciąg pieszy lub rowerowy itp.
- 1.4.29. Przetargowa dokumentacja projektowa - część dokumentacji projektowej, która wskazuje lokalizację, charakterystykę i wymiary obiektu będącego przedmiotem robót.
- 1.4.30. Rekultywacja - roboty mające na celu uporządkowanie i przywrócenie pierwotnych funkcji terenom naruszonym w czasie realizacji zadania budowlanego.
- 1.4.31. Ślepy kosztorys - wykaz robót z podaniem ich ilości (przedmiarem) w kolejności technologicznej ich wykonania.
- 1.4.32. Teren budowy - teren udostępniony przez Zamawiającego dla wykonania na nim robót oraz inne miejsca wymienione w kontrakcie, jako tworzące część terenu budowy.
- 1.4.33. Zadanie budowlane - część przedsięwzięcia budowlanego, stanowiąca odrębną całość konstrukcyjną lub technologiczną, zdolną do samodzielnego spełnienia przewidywanych funkcji techniczno-użytkowych. Zadanie może polegać na wykonywaniu robót związanych z budową, modernizacją, utrzymaniem oraz ochroną budowli drogowej lub jej elementu.

#### 1.5. Ogólne wymagania dotyczące robót

Wykonawca robót jest odpowiedzialny, za jakość ich wykonania, bezpieczeństwo wszelkich czynności na terenie budowy, metody użyte przy budowie oraz za ich zgodność z Dokumentacją Projektową, ST i poleceniami Inspektora Nadzoru.

- Przekazanie terenu budowy

Zamawiający w terminie określonym w dokumentach kontraktowych przekazuje Wykonawcy teren budowy wraz ze wszystkimi wymaganymi uzgodnieniami prawnymi i administracyjnymi, lokalizację i współrzędne punktów głównych trasy oraz reperów, dziennik budowy.

Na Wykonawcy spoczywa odpowiedzialność za ochronę przekazanych mu punktów pomiarowych do chwili odbioru ostatecznego robót. Uszkodzone lub zniszczone znaki geodezyjne Wykonawca odtworzy i utrwali na własny koszt.

- Zgodność robót z SIWZ i SST

SIWZ, SST i wszystkie dodatkowe dokumenty przekazane Wykonawcy przez Inspektora Nadzoru stanowią część umowy, a wymagania określone w choćby jednym z nich są obowiązujące dla Wykonawcy tak jakby zawarte były w całej dokumentacji.

W przypadku rozbieżności w ustaleniach poszczególnych dokumentów obowiązuje kolejność ich ważności wymieniona w Warunkach Umowy.

Wykonawca nie może wykorzystywać błędów lub opuszczeń w dokumentach kontraktowych, a o ich wykryciu winien natychmiast powiadomić Inspektora Nadzoru, który podejmie decyzję o wprowadzeniu odpowiednich zmian i poprawek.

W przypadku rozbieżności, wymiary podane na piśmie są ważniejsze od wymiarów określonych na podstawie odczytu ze skali rysunku.

Wszystkie wykonane roboty i dostarczone materiały będą zgodne z SIWZ i SST.

Dane określone w SIWZ i w SST będą uważane za wartości docelowe, od których dopuszczalne są odchylenia w ramach określonego przedziału tolerancji. Cechy materiałów i elementów budowli muszą wykazywać zgodność z określonymi wymaganiami, a rozrzuty tych cech nie mogą przekraczać dopuszczalnego przedziału tolerancji.

W przypadku, gdy materiały lub roboty nie będą w pełni zgodne z dokumentacją projektową lub SST i wpłynie to na niezadowalającą, jakość elementu budowli, to takie materiały zostaną zastąpione innymi, a elementy budowli rozebrane i wykonane ponownie na koszt Wykonawcy.

- Zabezpieczenie terenu budowy

- a) Roboty modernizacyjne/ przebudowa i remontowe („pod ruchem”)

Wykonawca jest zobowiązany do utrzymania ruchu publicznego oraz utrzymania istniejących obiektów (jezdnie, ścieżki rowerowe, ciągi piesze, znaki drogowe, bariery ochronne, urządzenia odwodnienia itp.) na terenie budowy, w okresie trwania realizacji kontraktu, aż do zakończenia i odbioru ostatecznego robót.

**„Rozbudowa dróg gminnych ul. Jana Pawła II i odc. ul. Jedności Narodowej  
w Golczewie, łączących drogę woj. nr 106 ze skrzyżowaniem dróg wojewódzkich  
nr 106 i 108”**

W czasie wykonywania robót Wykonawca dostarczy, zainstaluje i będzie obsługiwał wszystkie tymczasowe urządzenia zabezpieczające takie jak: zapory, światła ostrzegawcze, sygnały, itp., zapewniając w ten sposób bezpieczeństwo pojazdów i pieszych.

Wykonawca zapewni stałe warunki widoczności w dzień i w nocy tych zapór i znaków, dla których jest to nieodzowne ze względów bezpieczeństwa.

Wszystkie znaki, zapory i inne urządzenia zabezpieczające będą akceptowane przez Inspektora Nadzoru.

Fakt przystąpienia do robót Wykonawca obwieści publicznie przed ich rozpoczęciem w sposób uzgodniony z Inspektorem Nadzoru oraz przez umieszczenie, w miejscach i ilościach określonych przez Inspektora Nadzoru, tablic informacyjnych, których treść będzie zatwierdzona przez Inspektora Nadzoru. Tablice informacyjne będą utrzymywane przez Wykonawcę w dobrym stanie przez cały okres realizacji robót.

Koszt zabezpieczenia terenu budowy nie podlega odrębnej zapłacie i przyjmuje się, że jest włączony w cenę kontraktową.

b) Roboty o charakterze inwestycyjnym

Wykonawca jest zobowiązany do zabezpieczenia terenu budowy w okresie trwania realizacji kontraktu aż do zakończenia i odbioru ostatecznego robót.

Wykonawca dostarczy, zainstaluje i będzie utrzymywać tymczasowe urządzenia zabezpieczające, w tym: ogrodzenia, poręcze, oświetlenie, sygnały i znaki ostrzegawcze oraz wszelkie inne środki niezbędne do ochrony robót, wygody społeczności i innych.

W miejscach przylegających do dróg otwartych dla ruchu, Wykonawca ogrodzi lub wyraźnie oznakuje teren budowy, w sposób uzgodniony z Inspektorem Nadzoru.

Wjazdy i wyjazdy z terenu budowy przeznaczone dla pojazdów i maszyn pracujących przy realizacji robót, Wykonawca odpowiednio oznakuje w sposób uzgodniony z Inspektorem Nadzoru.

Fakt przystąpienia do robót Wykonawca obwieści publicznie przed ich rozpoczęciem w sposób uzgodniony z Inspektorem Nadzoru oraz przez umieszczenie, w miejscach i ilościach określonych przez Inspektora Nadzoru, tablic informacyjnych, których treść będzie zatwierdzona przez Inspektora Nadzoru. Tablice informacyjne będą utrzymywane przez Wykonawcę w dobrym stanie przez cały okres realizacji robót.

Koszt zabezpieczenia terenu budowy nie podlega odrębnej zapłacie i przyjmuje się, że jest włączony w cenę kontraktową.

• **Ochrona środowiska w czasie wykonywania robót**

Wykonawca ma obowiązek znać i stosować w czasie prowadzenia robót wszelkie przepisy dotyczące ochrony środowiska naturalnego.

W okresie trwania budowy i wykańczania robót Wykonawca będzie:

- a) utrzymywać teren budowy i wykopy w stanie bez wody stojącej,
- b) podejmować wszelkie uzasadnione kroki mające na celu stosowanie się do przepisów i norm dotyczących ochrony środowiska na terenie i wokół terenu budowy oraz będzie unikać uszkodzeń lub uciążliwości dla osób lub dóbr publicznych i innych, a wynikających z nadmiernego hałasu, wibracji, zanieczyszczenia lub innych przyczyn powstałych w następstwie jego sposobu działania.

Stosując się do tych wymagań będzie miał szczególny wzgląd na:

- 1) lokalizację baz, warsztatów, magazynów, składowisk, ukopów i dróg dojazdowych,
- 2) środki ostrożności i zabezpieczenia przed:
  - a) zanieczyszczeniem zbiorników i cieków wodnych pyłami lub substancjami toksycznymi,
  - b) zanieczyszczeniem powietrza pyłami i gazami,
  - c) możliwością powstania pożaru.

• **Ochrona przeciwpożarowa**

Wykonawca będzie przestrzegać przepisy ochrony przeciwpożarowej.

Wykonawca będzie utrzymywać, wymagany na podstawie odpowiednich przepisów sprawny sprzęt przeciwpożarowy, na terenie baz produkcyjnych, w pomieszczeniach biurowych, mieszkalnych, magazynach oraz w maszynach i pojazdach.

Materiały łatwopalne będą składowane w sposób zgodny z odpowiednimi przepisami i zabezpieczone przed dostępem osób trzecich.

Wykonawca będzie odpowiedzialny za wszelkie straty spowodowane pożarem wywołanym jako rezultat realizacji robót albo przez personel Wykonawcy.

• **Materiały szkodliwe dla otoczenia**

Materiały, które w sposób trwały są szkodliwe dla otoczenia, nie będą dopuszczone do użycia.

Nie dopuszcza się użycia materiałów wywołujących szkodliwe promieniowanie o stężeniu większym od dopuszczalnego, określonego odpowiednimi przepisami.

**„Rozbudowa dróg gminnych ul. Jana Pawła II i odc. ul. Jedności Narodowej  
w Golczewie, łączących drogę woj. nr 106 ze skrzyżowaniem dróg wojewódzkich  
nr 106 i 108”**

Wszelkie materiały odpadowe użyte do robót będą miały aprobatę techniczną wydaną przez uprawnioną jednostkę, jednoznacznie określającą brak szkodliwego oddziaływania tych materiałów na środowisko.

Materiały, które są szkodliwe dla otoczenia tylko w czasie robót, a po zakończeniu robót ich szkodliwość zanika (np. materiały pylaste) mogą być użyte pod warunkiem przestrzegania wymagań technologicznych w budownictwie. Jeżeli wymagają tego odpowiednie przepisy Wykonawca powinien otrzymać zgodę na użycie tych materiałów od właściwych organów administracji państwowej.

- **Ochrona własności publicznej i prywatnej**

Wykonawca odpowiada za ochronę instalacji na powierzchni ziemi i za urządzenia podziemne, takie jak rurociągi, kable itp. oraz uzyska od odpowiednich władz będących właścicielami tych urządzeń potwierdzenie informacji dostarczonych mu przez Zamawiającego w ramach planu ich lokalizacji. Wykonawca zapewni właściwe oznaczenie i zabezpieczenie przed uszkodzeniem tych instalacji i urządzeń w czasie trwania budowy.

Wykonawca zobowiązany jest umieścić w swoim harmonogramie rezerwę czasową dla wszelkiego rodzaju robót, które mają być wykonane w zakresie przełożenia instalacji i urządzeń podziemnych na terenie budowy i powiadomi Inspektora Nadzoru i władze lokalne o zamiarze rozpoczęcia robót. O fakcie przypadkowego uszkodzenia tych instalacji Wykonawca bezzwłocznie powiadomi Inspektora Nadzoru i zainteresowane władze oraz będzie z nimi współpracował dostarczając wszelkiej pomocy potrzebnej przy dokonywaniu napraw. Wykonawca będzie odpowiadać za wszelkie spowodowane przez jego działania uszkodzenia instalacji na powierzchni ziemi i urządzeń podziemnych wykazanych w dokumentach dostarczonych mu przez Zamawiającego.

Jeżeli teren budowy przylega do terenów z zabudową mieszkaniową, Wykonawca będzie realizować roboty w sposób powodujący minimalne niedogodności dla mieszkańców. Wykonawca odpowiada za wszelkie uszkodzenia zabudowy mieszkaniowej w sąsiedztwie budowy, spowodowane jego działalnością.

Inspektor Nadzoru będzie na bieżąco informowany o wszystkich umowach zawartych pomiędzy Wykonawcą a właścicielami nieruchomości i dotyczących korzystania z własności i dróg wewnętrznych. Jednakże, ani Inspektor Nadzoru ani Zamawiający nie będzie ingerował w takie porozumienia, o ile nie będą one sprzeczne z postanowieniami zawartymi w warunkach umowy.

- **Ograniczenie obciążeń osi pojazdów**

Wykonawca będzie stosować się do ustawowych ograniczeń nacisków osi na drogach publicznych przy transporcie materiałów i wyposażenia na i z terenu robót. Wykonawca uzyska wszelkie niezbędne zezwolenia i uzgodnienia od właściwych władz co do przewozu nietypowych wagowo ładunków (ponadnormatywnych) i o każdym takim przewozie będzie powiadamiał Inspektora Nadzoru. Inspektor Nadzoru może polecić, aby pojazdy nie spełniające tych warunków zostały usunięte z terenu budowy. Pojazdy powodujące nadmierne obciążenie osiowe nie będą dopuszczone na świeżo ukończony fragment budowy w obrębie terenu budowy i Wykonawca będzie odpowiadał za naprawę wszelkich robót w ten sposób uszkodzonych, zgodnie z poleceniami Inspektora Nadzoru.

- **Bezpieczeństwo i higiena pracy**

Podczas realizacji robót Wykonawca będzie przestrzegać przepisów dotyczących bezpieczeństwa i higieny pracy. W szczególności Wykonawca ma obowiązek zadbać, by personel nie wykonywał pracy w warunkach niebezpiecznych, szkodliwych dla zdrowia oraz niespełniających odpowiednich wymagań sanitarnych.

Wykonawca zapewni i będzie utrzymywał wszelkie urządzenia zabezpieczające, socjalne oraz sprzęt i odpowiednią odzież dla ochrony życia i zdrowia osób zatrudnionych na budowie oraz dla zapewnienia bezpieczeństwa publicznego.

Uznaje się, że wszelkie koszty związane z wypełnieniem wymagań określonych powyżej nie podlegają odrębnej zapłacie i są uwzględnione w cenie kontraktowej.

- **Ochrona i utrzymanie robót**

Wykonawca będzie odpowiadał za ochronę robót i za wszelkie materiały i urządzenia używane do robót od daty rozpoczęcia do daty wydania potwierdzenia zakończenia robót przez Inspektora Nadzoru. Wykonawca będzie utrzymywać roboty do czasu odbioru ostatecznego. Utrzymanie powinno być prowadzone w taki sposób, by budowla drogowa lub jej elementy były w zadowalającym stanie przez cały czas, do momentu odbioru ostatecznego.

Jeśli Wykonawca w jakimkolwiek czasie zaniedba utrzymanie, to na polecenie Inspektora Nadzoru powinien rozpocząć roboty utrzymaniowe nie później niż w 24 godziny po otrzymaniu tego polecenia.

- **Stosowanie się do prawa i innych przepisów**

Wykonawca zobowiązany jest znać wszystkie zarządzenia wydane przez władze centralne i miejscowe oraz inne przepisy, regulaminy i wytyczne, które są w jakikolwiek sposób związane z wykonywanymi robotami i będzie w pełni odpowiedzialny za przestrzeganie tych postanowień podczas prowadzenia robót.

**„Rozbudowa dróg gminnych ul. Jana Pawła II i odc. ul. Jedności Narodowej  
w Golczewie, łączących drogę woj. nr 106 ze skrzyżowaniem dróg wojewódzkich  
nr 106 i 108”**

Wykonawca będzie przestrzegać praw patentowych i będzie w pełni odpowiedzialny za wypełnienie wszelkich wymagań prawnych odnośnie znaków firmowych, nazw lub innych chronionych praw w odniesieniu do sprzętu, materiałów lub urządzeń użytych lub związanych z wykonywaniem robót i w sposób ciągły będzie informować Inżyniera Projektu o swoich działaniach, przedstawiając kopie zezwoleń i inne odnośne dokumenty. Wszelkie straty, koszty postępowania, obciążenia i wydatki wynikłe z lub związane z naruszeniem jakichkolwiek praw patentowych pokryje Wykonawca, z wyjątkiem przypadków, kiedy takie naruszenie wynika z wykonania projektu lub specyfikacji dostarczonej przez Inspektora Nadzoru.

- **Równoważność norm i zbiorów przepisów prawnych**

Gdziekolwiek w dokumentach kontraktowych powołane są konkretne normy i przepisy, które spełniać mają materiały, sprzęt i inne towary oraz wykonane i zbadane roboty, będą obowiązywać postanowienia najnowszego wydania lub poprawionego wydania powołanych norm i przepisów o ile w warunkach kontraktu nie postanowiono inaczej. W przypadku gdy powołane normy i przepisy są państwowe lub odnoszą się do konkretnego kraju lub regionu, mogą być również stosowane inne odpowiednie normy zapewniające równy lub wyższy poziom wykonania niż powołane normy lub przepisy, pod warunkiem ich sprawdzenia i pisemnego zatwierdzenia przez Inspektora Nadzoru. Różnice pomiędzy powołanymi normami a ich proponowanymi zamiennikami muszą być dokładnie opisane przez Wykonawcę i przedłożone Inspektorowi Nadzoru do zatwierdzenia.

- **Wykopaliska**

Wszelkie wykopaliska, monety, przedmioty wartościowe, budowle oraz inne pozostałości o znaczeniu geologicznym lub archeologicznym odkryte na terenie budowy będą uważane za własność Zamawiającego. Wykonawca zobowiązany jest powiadomić Inspektora Nadzoru i postępować zgodnie z jego poleceniami. Jeżeli w wyniku tych poleceń Wykonawca poniesie koszty i/lub wystąpią opóźnienia w robotach, Inspektor Nadzoru po uzgodnieniu z Zamawiającym i Wykonawcą ustali wydłużenie czasu wykonania robót i/lub wysokość kwoty, o którą należy zwiększyć cenę kontraktową.

- **Tablice informacyjne**

Do obowiązków Wykonawcy należy wykonanie, ustawienie i utrzymanie w należytym stanie tablic informacyjnych na czas trwania budowy.

## **2. Materiały**

### **2.1. Źródła uzyskania materiałów**

Co najmniej na trzy tygodnie przed zaplanowanym wykorzystaniem jakichkolwiek materiałów przeznaczonych do robót, Wykonawca przedstawi Inspektorowi Nadzoru do zatwierdzenia, szczegółowe informacje dotyczące proponowanego źródła wytwarzania, zamawiania lub wydobywania tych materiałów jak również odpowiednie świadectwa badań laboratoryjnych oraz próbki materiałów. Wcześniej dokumenty te będą podlegały zatwierdzeniu przez Inspektora Nadzoru.

Zatwierdzenie partii materiałów z danego źródła nie oznacza automatycznie, że wszelkie materiały z danego źródła uzyskają zatwierdzenie.

Wykonawca zobowiązany jest do prowadzenia badań w celu wykazania, że materiały uzyskane z dopuszczonego źródła w sposób ciągły spełniają wymagania SST w czasie realizacji robót.

### **2.2. Pozyskiwanie materiałów miejscowych**

Wykonawca odpowiada za uzyskanie pozwoleń od właścicieli i odnośnych władz na pozyskanie materiałów ze źródeł miejscowych włączając w to źródła wskazane przez Zamawiającego i jest zobowiązany dostarczyć Inspektorowi Nadzoru wymagane dokumenty przed rozpoczęciem eksploatacji źródła.

Wykonawca przedstawi Inspektorowi Nadzoru do zatwierdzenia dokumentację zawierającą raporty z badań terenowych i laboratoryjnych oraz proponowaną przez siebie metodę wydobywania i selekcji, uwzględniając aktualne decyzje o eksploatacji, organów administracji państwowej i samorządowej.

Wykonawca ponosi odpowiedzialność za spełnienie wymagań ilościowych i jakościowych materiałów pochodzących ze źródeł miejscowych.

Wykonawca ponosi wszystkie koszty, z tytułu wydobywania materiałów, dzierżawy i inne, jakie okażą się potrzebne w związku z dostarczeniem materiałów do robót.

Humus i nadkład czasowo zdjęte z terenu wykopów, dokopów i miejsc pozyskania materiałów miejscowych będą formowane w hałdy i wykorzystane przy zasypce i rekultywacji terenu po ukończeniu robót.

Wszystkie odpowiednie materiały pozyskane z wykopów na terenie budowy lub innych miejsc wskazanych w dokumentach umowy będą wykorzystane do robót lub odwiezione na odkład odpowiednio do wymagań umowy lub wskazań Inspektora Nadzoru.

Wykonawca nie będzie prowadzić żadnych wykopów w obrębie terenu budowy poza tymi, które zostały wyszczególnione w dokumentach umowy, chyba, że uzyska na to pisemną zgodę Inspektora Nadzoru.

Eksploatacja źródeł materiałów będzie zgodna z wszelkimi regulacjami prawnymi obowiązującymi na danym obszarze.

### **2.3. Materiały nieodpowiadające wymaganiom**

Materiały nieodpowiadające wymaganiom zostaną przez Wykonawcę wywiezione z terenu budowy i złożone w miejscu wybranym przez Wykonawcę spełniające wymagania przepisów o gospodarce odpadami. Jeśli Inspektor Nadzoru zezwoli Wykonawcy na użycie tych materiałów do innych robót, niż te, dla których zostały zakupione, to koszt tych materiałów zostanie odpowiednio przewartościowany (skorygowany) przez Inspektora Nadzoru.

Każdy rodzaj robót, w którym znajdują się niezbadane i niezaakceptowane materiały, Wykonawca wykonuje na własne ryzyko, licząc się z jego nie przyjęciem, usunięciem i nie zapłaceniem

### **2.4. Wariantowe stosowanie materiałów**

Jeśli dokumentacja projektowa lub ST przewidują możliwość wariantowego zastosowania rodzaju materiału w wykonywanych robotach, Wykonawca powiadomi Inspektora Nadzoru o swoim zamiarze, co najmniej 3 tygodnie przed użyciem tego materiału, albo w okresie dłuższym, jeśli będzie to potrzebne z uwagi na wykonanie badań wymaganych przez Inspektora Nadzoru. Wybrany i zaakceptowany rodzaj materiału nie może być później zmieniany bez zgody Inspektora Nadzoru.

### **2.5. Przechowywanie i składowanie materiałów**

Wykonawca zapewni, aby tymczasowo składowane materiały, do czasu, gdy będą one użyte do robót, były zabezpieczone przed zanieczyszczeniami, zachowały swoją jakość i właściwości i były dostępne do kontroli przez Inspektora Nadzoru.

Miejsca czasowego składowania materiałów będą zlokalizowane w obrębie terenu budowy w miejscach uzgodnionych z Inspektora Nadzoru lub poza terenem budowy w miejscach zorganizowanych przez Wykonawcę i zaakceptowanych przez Inspektora Nadzoru.

### **2.6. Inspekcja wytwórni materiałów**

Wytwórnice materiałów mogą być okresowo kontrolowane przez Inspektora Nadzoru w celu sprawdzenia zgodności stosowanych metod produkcji z wymaganiami. Próbkę materiałów mogą być pobierane w celu sprawdzenia ich właściwości. Wyniki tych kontroli będą stanowić podstawę do akceptacji określonej partii materiałów pod względem, jakości.

W przypadku, gdy Inspektor Nadzoru będzie przeprowadzał inspekcję wytwórni, muszą być spełnione następujące warunki:

- a) Inspektor Nadzoru będzie miał zapewnioną współpracę i pomoc Wykonawcy oraz producenta materiałów w czasie przeprowadzania inspekcji,
- b) Inspektora Nadzoru będzie miał wolny dostęp, w dowolnym czasie, do tych części wytwórni, gdzie odbywa się produkcja materiałów przeznaczonych do realizacji robót,
- c) Jeżeli produkcja odbywa się w miejscu nienależącym do Wykonawcy, Wykonawca uzyska dla Inspektora Nadzoru zezwolenie dla przeprowadzenia inspekcji i badań w tych miejscach.

## **3. Sprzęt**

Wykonawca jest zobowiązany do używania jedynie takiego sprzętu, który nie spowoduje niekorzystnego wpływu, na jakość wykonywanych robót. Sprzęt używany do robót powinien być zgodny z ofertą Wykonawcy i powinien odpowiadać pod względem typów i ilości wskazaniom zawartym w SST, PZJ lub projekcie organizacji robót, zaakceptowanym przez Inspektora Nadzoru; w przypadku braku ustaleń w wymienionych wyżej dokumentach, sprzęt powinien być uzgodniony i zaakceptowany przez Inspektora Nadzoru.

Liczba i wydajność sprzętu powinny gwarantować przeprowadzenie robót, zgodnie z zasadami określonymi w SIWZ, dokumentacji projektowej, SST i wskazaniach Inspektora Nadzoru.

Sprzęt będący własnością Wykonawcy lub wynajęty do wykonania robót ma być utrzymywany w dobrym stanie i gotowości do pracy. Powinien być zgodny z normami ochrony środowiska i przepisami dotyczącymi jego użytkowania.

Wykonawca dostarczy Inspektora Nadzoru kopie dokumentów potwierdzających dopuszczenie sprzętu do użytkowania i badań okresowych, tam gdzie jest to wymagane przepisami.

Wykonawca będzie konserwować sprzęt jak również naprawiać lub wymieniać sprzęt niesprawny.

Jeżeli SIWZ, dokumentacja projektowa lub SST przewidują możliwość wariantowego użycia sprzętu przy wykonywanych robotach, Wykonawca powiadomi Inspektora Nadzoru o swoim zamiarze wyboru i uzyska jego akceptację przed użyciem sprzętu. Wybrany sprzęt, po akceptacji Inspektora Nadzoru, nie może być później zmieniany bez jego zgody.

Jakikolwiek sprzęt, maszyny, urządzenia i narzędzia niegwarantujące zachowania warunków umowy, zostaną przez Inspektora Nadzoru zdyskwalifikowane i niedopuszczone do robót.

## **4. Transport**

Wykonawca jest zobowiązany do stosowania jedynie takich środków transportu, które nie wpłyną niekorzystnie, na jakość wykonywanych robót i właściwości przewożonych materiałów.

Liczba środków transportu powinna zapewniać prowadzenie robót zgodnie z zasadami określonymi w SIWZ, SST i wskazaniach Inspektora Nadzoru, w terminie przewidzianym umową.

Przy ruchu na drogach publicznych pojazdy będą spełniać wymagania dotyczące przepisów ruchu drogowego w odniesieniu do dopuszczalnych nacisków na oś i innych parametrów technicznych. Środki transportu niespełniające tych warunków mogą być dopuszczone przez Inspektora Nadzoru, pod warunkiem przywrócenia stanu pierwotnego użytkowanych odcinków dróg na koszt Wykonawcy.

Wykonawca będzie usuwać na bieżąco, na własny koszt, wszelkie zanieczyszczenia, uszkodzenia spowodowane jego pojazdami na drogach publicznych oraz dojazdach do terenu budowy.

## **5. Wykonanie robót**

Wykonawca jest odpowiedzialny za prowadzenie robót zgodnie z warunkami umowy oraz za jakość zastosowanych materiałów i wykonywanych robót, za ich zgodność z SIWZ, wymaganiami SST, PZJ, projektem organizacji robót opracowanym przez Wykonawcę oraz poleceniami Inspektora Nadzoru.

Wykonawca jest odpowiedzialny za stosowane metody wykonywania robót.

Wykonawca jest odpowiedzialny za dokładne wytyczenie w planie i wyznaczenie wysokości wszystkich elementów robót zgodnie z wymiarami i rzędnymi określonymi w SIWZ, dokumentacji projektowej lub przekazanymi na piśmie przez Inspektora Nadzoru.

Błędy popełnione przez Wykonawcę w wytyczeniu i wyznaczaniu robót zostaną, usunięte przez Wykonawcę na własny koszt, z wyjątkiem, kiedy dany błąd okaże się skutkiem błędu zawartego w danych dostarczonych Wykonawcy na piśmie przez Inspektora Nadzoru.

Sprawdzenie wytyczenia robót lub wyznaczenia wysokości przez Inspektora Nadzoru nie zwalnia Wykonawcy od odpowiedzialności za ich dokładność.

Decyzje Inspektora Nadzoru dotyczące akceptacji lub odrzucenia materiałów i elementów robót będą oparte na wymaganiach określonych w dokumentach umowy, SIWZ, dokumentacji projektowej i w SST, a także w normach i wytycznych. Przy podejmowaniu decyzji Inspektora Nadzoru uwzględni wyniki badań materiałów i robót, rozrzuty normalnie występujące przy produkcji i przy badaniach materiałów, doświadczenia z przeszłości, wyniki badań naukowych oraz inne czynniki wpływające na rozważaną kwestię. Polecenia Inspektora Nadzoru powinny być wykonywane przez Wykonawcę w czasie określonym przez Inspektora Nadzoru, pod groźbą zatrzymania robót. Skutki finansowe z tego tytułu poniesie Wykonawca.

## **6. Kontrola jakości robót**

### **6.1. Program zapewnienia jakości**

Wykonawca jest zobowiązany opracować i przedstawić do akceptacji Inspektora Nadzoru program zapewnienia, jakości. W programie zapewnienia, jakości Wykonawca powinien określić, zamierzony sposób wykonywania robót, możliwości techniczne, kadrowe i plan organizacji robót gwarantujący wykonanie robót zgodnie z SIWZ, SST oraz ustaleniami.

Program zapewnienia, jakości powinien zawierać:

- a) część ogólną opisującą:
  - organizację wykonania robót, w tym terminy i sposób prowadzenia robót,
  - organizację ruchu na budowie wraz z oznakowaniem robót,
  - sposób zapewnienia bhp,
  - wykaz zespołów roboczych, ich kwalifikacje i przygotowanie praktyczne,
  - wykaz osób odpowiedzialnych za jakość i terminowość wykonania poszczególnych elementów robót,
  - system (sposób i procedurę) proponowanej kontroli i sterowania jakością wykonywanych robót,
  - wyposażenie w sprzęt i urządzenia do pomiarów i kontroli (opis laboratorium własnego lub laboratorium, któremu Wykonawca zamierza zlecić prowadzenie badań),
  - sposób i formę gromadzenia wyników badań laboratoryjnych, zapis pomiarów, nastaw mechanizmów sterujących, a także wyciąganych wniosków i zastosowanych korekt w procesie technologicznym, proponowany sposób i formę przekazywania tych informacji Inspektora Nadzoru;
- b) część szczegółową opisującą dla każdego asortymentu robót:
  - wykaz maszyn i urządzeń stosowanych na budowie z ich parametrami technicznymi oraz wyposażeniem w mechanizmy do sterowania i urządzenia pomiarowo-kontrolne,
  - rodzaje i ilość środków transportu oraz urządzeń do magazynowania i załadunku materiałów, spoiw, lepiszczy, kruszyw itp.,
  - sposób zabezpieczenia i ochrony ładunków przed utratą ich właściwości w czasie transportu,
  - sposób oraz procedurę pomiarów i badań (rodzaj, częstotliwość, pobieranie próbek, legalizacja i sprawdzanie urządzeń, itp.) prowadzonych podczas dostaw materiałów, wytwarzania mieszanek i wykonywania poszczególnych elementów robót,
  - sposób postępowania z materiałami i robotami nie odpowiadającymi wymaganiom.



## **6.2. Zasady kontroli jakości robót**

Celem kontroli robót będzie takie sterowanie ich przygotowaniem i wykonaniem, aby osiągnąć założoną, jakość robót.

Wykonawca jest odpowiedzialny za pełną kontrolę robót i jakości materiałów. Wykonawca zapewni odpowiedni system kontroli, włączając personel, laboratorium, sprzęt, zaopatrzenie i wszystkie urządzenia niezbędne do pobierania próbek i badań materiałów oraz robót.

Przed zatwierdzeniem systemu kontroli Inspektora Nadzoru może zażądać od Wykonawcy przeprowadzenia badań w celu zademonstrowania, że poziom ich wykonywania jest zadowalający.

Wykonawca będzie przeprowadzać pomiary i badania materiałów oraz robót z częstotliwością zapewniającą stwierdzenie, że roboty wykonano zgodnie z wymaganiami zawartymi w SIWZ i SST

Minimalne wymagania, co do zakresu badań i ich częstotliwość są określone w SST, normach i wytycznych. W przypadku, gdy nie zostały one tam określone, Inspektora Nadzoru ustali, jaki zakres kontroli jest konieczny, aby zapewnić wykonanie robót zgodnie z umową.

Wykonawca dostarczy Inspektorowi Nadzoru świadectwa, że wszystkie stosowane urządzenia i sprzęt badawczy posiadają ważną legalizację, zostały prawidłowo wykalibrowane i odpowiadają wymaganiom norm określających procedury badań.

Inspektor Nadzoru będzie mieć nieograniczony dostęp do pomieszczeń laboratoryjnych, w celu ich inspekcji. Inspektora Nadzoru będzie przekazywać Wykonawcy pisemne informacje o jakichkolwiek niedociągnięciach dotyczących urządzeń laboratoryjnych, sprzętu, zaopatrzenia laboratorium, pracy personelu lub metod badawczych. Jeżeli niedociągnięcia te będą tak poważne, że mogą wpłynąć ujemnie na wyniki badań, Inspektor Nadzoru natychmiast wstrzyma użycie do robót badanych materiałów i dopuści je do użycia dopiero wtedy, gdy niedociągnięcia w pracy laboratorium Wykonawcy zostaną usunięte i stwierdzona zostanie odpowiednia jakość tych materiałów.

## **6.3. Pobieranie próbek**

Próbki będą pobierane zgodnie z zasadami ustalonymi w poszczególnych SST. Rodzaje badań i ich zakres zostały przedstawione w punkcie 6 /Kontrola jakości robót/ każdego SST. Zaleca się stosowanie statystycznych metod pobierania próbek, opartych na zasadzie, że wszystkie jednostkowe elementy produkcji mogą być jednakowym prawdopodobieństwem wytypowane do badań. Inspektor Nadzoru będzie miał zapewnioną możliwość udziału w pobieraniu próbek.

Na zlecenie Inspektora Nadzoru Wykonawca będzie przeprowadzać badania materiałów, które budzą wątpliwościco do jakości, o ile kwestionowane materiały nie zostaną przez Wykonawcę usunięte lub ulepszone z własnej woli.

## **6.4. Badania i pomiary**

Wszystkie badania i pomiary będą przeprowadzone zgodnie z wymaganiami norm. W przypadku, gdy normy nie obejmują jakiegokolwiek badania wymaganego w SST, stosować można wytyczne krajowe, albo inne procedury, zaakceptowane przez Inspektora Nadzoru.

Przed przystąpieniem do pomiarów lub badań, Wykonawca powiadomi Inspektora Nadzoru o rodzaju, miejscu i terminie pomiaru lub badania. Po wykonaniu pomiaru lub badania, Wykonawca przedstawi na piśmie ich wyniki do akceptacji Inspektora Nadzoru.

## **6.5. Raporty z badań**

Wykonawca będzie przekazywać Inspektorowi Nadzoru kopie raportów z wynikami badań jak najszybciej, nie później jednak niż w terminie określonym w programie zapewnienia jakości.

Wyniki badań (kopie) będą przekazywane Inspektorowi Nadzoru na formularzach wg dostarczonego przez niego wzoru lub innych, przez niego zaakceptowanych.

## **6.6. Badania prowadzone przez Inspektora Nadzoru**

Inspektor Nadzoru jest uprawniony do dokonywania kontroli, pobierania próbek i badania materiałów w miejscu ich wytwarzania/pozyskiwania, a Wykonawca i producent materiałów powinien udzielić mu niezbędnej pomocy.

Inspektor Nadzoru, dokonując weryfikacji systemu kontroli robót prowadzonego przez Wykonawcę, poprzez między innymi swoje badania, będzie oceniać zgodność materiałów i robót z wymaganiami SST na podstawie wyników własnych badań kontrolnych jak i wyników badań dostarczonych przez Wykonawcę.

Inspektor Nadzoru powinien pobierać próbki materiałów i prowadzić badania niezależnie od Wykonawcy, na swój koszt. Jeżeli wyniki tych badań wykażą, że raporty Wykonawcy są niewiarygodne, to Inspektor Nadzoru oprze się wyłącznie na własnych badaniach przy ocenie zgodności materiałów i robót z SIWZ i SST. Może również zlecić, sam lub poprzez Wykonawcę, przeprowadzenie powtórnych lub dodatkowych badań niezależnemu laboratorium. W takim przypadku całkowite koszty powtórnych lub dodatkowych badań i pobierania próbek poniesione zostaną przez Wykonawcę.

## **6.7. Certyfikaty i deklaracje**

Inspektor Nadzoru może dopuścić do użycia tylko te materiały, które posiadają:

**„Rozbudowa dróg gminnych ul. Jana Pawła II i odc. ul. Jedności Narodowej  
w Golczewie , łączących drogę woj. nr 106 ze skrzyżowaniem dróg wojewódzkich  
nr 106 i 108”**

1. certyfikat na znak bezpieczeństwa wykazujący, że zapewniono zgodność z kryteriami technicznymi określonymi na podstawie Polskich Norm, aprobat technicznych oraz właściwych przepisów i dokumentów technicznych,
2. deklarację zgodności lub certyfikat zgodności z:
  - Polską Normą lub
  - aprobatą techniczną, w przypadku wyrobów, dla których nie ustanowiono Polskiej Normy, jeżeli nie są objęte certyfikacją określoną w pkt. 1 i które spełniają wymogi SST.

W przypadku materiałów, dla których ww. dokumenty są wymagane przez SST, każda partia dostarczona do robót będzie posiadać te dokumenty, określające w sposób jednoznaczny jej cechy.

Produkty przemysłowe muszą posiadać ww. dokumenty wydane przez producenta, a w razie potrzeby poparte wynikami badań wykonanych przez niego. Kopie wyników tych badań będą dostarczone przez Wykonawcę Inspektorowi Nadzoru.

Jakiegokolwiek materiały, które nie spełniają tych wymagań będą odrzucone.

## **6.8. Dokumenty budowy**

### **(1) Dziennik budowy**

Dziennik budowy jest wymaganym dokumentem prawnym obowiązującym Zamawiającego i Wykonawcę w okresie od przekazania Wykonawcy terenu budowy do końca okresu gwarancyjnego. Odpowiedzialność za prowadzenie dziennika budowy zgodnie z obowiązującymi przepisami [2] spoczywa na Wykonawcy.

Zapisy w dzienniku budowy będą dokonywane na bieżąco i będą dotyczyć przebiegu robót, stanu bezpieczeństwa ludzi i mienia oraz technicznej i gospodarczej strony budowy.

Każdy zapis w dzienniku budowy będzie opatrzony datą jego dokonania, podpisem osoby, która dokonała zapisu, z podaniem jej imienia i nazwiska oraz stanowiska służbowego. Zapisy będą czytelne, dokonane trwałą techniką, w porządku chronologicznym, bezpośrednio jeden pod drugim, bez przerw.

Załączone do dziennika budowy protokoły i inne dokumenty będą oznaczone kolejnym numerem załącznika i opatrzone datą i podpisem Wykonawcy i Inspektora Nadzoru.

Do dziennika budowy należy wpisywać w szczególności:

- datę przekazania Wykonawcy terenu budowy,
- datę przekazania przez Zamawiającego dokumentacji projektowej,
- datę uzgodnienia przez Inspektora Nadzoru programu zapewnienia jakości i harmonogramów robót,
- terminy rozpoczęcia i zakończenia poszczególnych elementów robót,
- przebieg robót, trudności i przeszkody w ich prowadzeniu, okresy i przyczyny przerw w robotach,
- uwagi i polecenia Inspektora Nadzoru,
- daty zarządzenia wstrzymania robót, z podaniem powodu,
- zgłoszenia i daty odbiorów robót zanikających i ulegających zakryciu, częściowych i ostatecznych odbiorów robót,
- wyjaśnienia, uwagi i propozycje Wykonawcy,
- stan pogody i temperaturę powietrza w okresie wykonywania robót podlegających ograniczeniom lub wymaganiom szczególnym w związku z warunkami klimatycznymi,
- zgodność rzeczywistych warunków geotechnicznych z ich opisem w dokumentacji projektowej,
- dane dotyczące czynności geodezyjnych (pomiarowych) dokonywanych przed i w trakcie wykonywania robót,
- dane dotyczące sposobu wykonywania zabezpieczenia robót,
- dane dotyczące jakości materiałów, pobierania próbek oraz wyniki przeprowadzonych badań z podaniem, kto je przeprowadzał,
- wyniki prób poszczególnych elementów budowlanych z podaniem, kto je przeprowadzał,
- inne istotne informacje o przebiegu robót.

Propozycje, uwagi i wyjaśnienia Wykonawcy, wpisane do dziennika budowy będą przedłożone Inspektorowi Nadzoru do ustosunkowania się.

Decyzje Inspektora Nadzoru wpisane do dziennika budowy Wykonawca podpisuje z zaznaczeniem ich przyjęcia lub zajęciem stanowiska.

Wpis projektanta do dziennika budowy obliguje Inspektora Nadzoru do ustosunkowania się. Projektant nie jest jednak stroną umowy i nie ma uprawnień do wydawania poleceń Wykonawcy robót.

### **(2) Dokumenty laboratoryjne**

Dzienniki laboratoryjne, deklaracje zgodności lub certyfikaty zgodności materiałów, orzeczenia o jakości materiałów, recepty robocze i kontrolne wyniki badań Wykonawcy będą gromadzone w formie uzgodnionej w programie zapewnienia jakości. Dokumenty te stanowią załączniki do odbioru robót. Winny być udostępnione na każde życzenie Inspektora Nadzoru.

### **(3) Pozostałe dokumenty budowy**

Do dokumentów budowy zalicza się, oprócz wymienionych w punktach (1)-(3) nast. dokumenty:

**„Rozbudowa dróg gminnych ul. Jana Pawła II i odc. ul. Jedności Narodowej  
w Golczewie, łączących drogę woj. nr 106 ze skrzyżowaniem dróg wojewódzkich  
nr 106 i 108”**

- a) zgłoszenie dotyczące realizacji zadania budowlanego,
- b) protokoły przekazania terenu budowy,
- c) umowy cywilno-prawne z osobami trzecimi i inne umowy cywilno-prawne,
- d) protokoły odbioru robót,
- e) protokoły z narad i ustaleń,
- f) korespondencję na budowie.

#### (4) Przechowywanie dokumentów budowy

Dokumenty budowy będą przechowywane na terenie budowy w miejscu odpowiednio zabezpieczonym.

Zaginięcie któregokolwiek z dokumentów budowy spowoduje jego natychmiastowe odtworzenie w formie przewidzianej prawem.

Wszelkie dokumenty budowy będą zawsze dostępne dla Inspektora Nadzoru i przedstawiane do wglądu na życzenie Zamawiającego.

### **7. Obmiar robót**

#### **7.1. Ogólne zasady obmiaru robót**

Obmiar robót będzie określać faktyczny zakres wykonywanych robót zgodnie z SIWZ i SST, w jednostkach ustalonych w kosztorysie.

Obmiaru robót dokonuje Wykonawca po pisemnym powiadomieniu Inspektora Nadzoru o zakresie obmierzanych robót i terminie obmiaru, co najmniej na 3 dni przed tym terminem.

Jakikolwiek błąd lub przeoczenie (opuszczenie) w ilościach podanych w ślepych kosztorysie lub gdzie indziej w SST nie zwalnia Wykonawcy od obowiązku ukończenia wszystkich robót. Błędne dane zostaną poprawione wg instrukcji Inspektora Nadzoru na piśmie.

Obmiar gotowych robót będzie przeprowadzony z częstością wymaganą do celu miesięcznej płatności na rzecz Wykonawcy lub w innym czasie określonym w umowie lub oczekiwanym przez Wykonawcę i Inspektora Nadzoru.

#### **7.2. Zasady określania ilości robót i materiałów**

Długości i odległości pomiędzy wyszczególnionymi punktami skrajnymi będą obmierzone poziomo wzdłuż linii osiowej.

Jeśli SST właściwe dla danych robót nie wymagają tego inaczej, objętości będą wyliczone w m<sup>3</sup> jako długość pomnożona przez średni przekrój.

Ilości, które mają być obmierzone wagowo, będą ważone w tonach lub kilogramach zgodnie z wymaganiami SST.

#### **7.3. Urządzenia i sprzęt pomiarowy**

Wszystkie urządzenia i sprzęt pomiarowy, stosowany w czasie obmiaru robót będą zaakceptowane przez Inspektora Nadzoru.

Urządzenia i sprzęt pomiarowy zostaną dostarczone przez Wykonawcę. Jeżeli urządzenia te lub sprzęt wymagają badań atestujących to Wykonawca będzie posiadać ważne świadectwa legalizacji.

Wszystkie urządzenia pomiarowe będą przez Wykonawcę utrzymywane w dobrym stanie, w całym okresie trwania robót.

#### **7.4. Wagi i zasady ważenia**

Wykonawca dostarczy i zainstaluje urządzenia wagowe odpowiadające jednoznacznie wymaganiam SST. Będzie utrzymywać to wyposażenie zapewniając w sposób ciągły zachowanie dokładności wg norm zatwierdzonych przez Inspektora Nadzoru.

#### **7.5. Czas przeprowadzenia obmiaru**

Obmiary będą przeprowadzone przed częściowym lub ostatecznym odbiorem odcinków robót, a także w przypadku występowania dłuższej przerwy w robotach.

Obmiar robót zanikających przeprowadza się w czasie ich wykonywania.

Obmiar robót podlegających zakryciu przeprowadza się przed ich zakryciem.

Roboty pomiarowe do obmiaru oraz nieodpłatne obliczenia będą wykonane w sposób zrozumiały i jednoznaczny.

Wymiary skomplikowanych powierzchni lub objętości będą uzupełnione odpowiednimi szkicami załączonymi do dziennika budowy. W razie braku miejsca szkice mogą być dołączone w formie oddzielnego załącznika do dziennika budowy, którego wzór zostanie uzgodniony z Inspektorem Nadzoru.

### **8. Odbiór robót**

#### **8.1. Rodzaje odbiorów robót**

W zależności od ustaleń odpowiednich ST, roboty podlegają następującym etapom odbioru:

- a) odbiorowi robót zanikających i ulegających zakryciu,
- b) odbiorowi częściowemu /przejściowemu/,
- c) odbiorowi ostatecznemu,
- d) odbiorowi pogwarancyjnemu.

## **8.2. Odbiór robót zanikających i ulegających zakryciu**

Odbiór robót zanikających i ulegających zakryciu polega na finalnej ocenie ilości i jakości wykonywanych robót, które w dalszym procesie realizacji ulegną zakryciu.

Odbiór robót zanikających i ulegających zakryciu będzie dokonany w czasie umożliwiającym wykonanie ewentualnych korekt i poprawek bez hamowania ogólnego postępu robót.

Odbioru robót dokonuje Inspektor Nadzoru.

Gotowość danej części robót do odbioru zgłasza Wykonawca wpisem do dziennika budowy i jednoczesnym powiadomieniem Inspektora Nadzoru. Odbiór będzie przeprowadzony niezwłocznie, nie później jednak niż w ciągu 3 dni od daty zgłoszenia wpisem do dziennika budowy i powiadomienia o tym fakcie Inspektora Nadzoru.

Jakość i ilość robót ulegających zakryciu ocenia Inspektor Nadzoru na podstawie dokumentów zawierających komplet wyników badań laboratoryjnych i w oparciu o przeprowadzone pomiary, w konfrontacji z SIWZ, ST i uprzednimi ustaleniami.

## **8.3. Odbiór częściowy**

Odbiór częściowy polega na ocenie ilości i jakości wykonanych części robót. Odbioru częściowego robót dokonuje się wg zasad jak przy odbiorze ostatecznym robót, jeżeli był przewidziany w SIWZ. Odbioru robót dokonuje Inspektor Nadzoru.

## **8.4. Odbiór ostateczny robót**

### **8.4.1. Zasady odbioru ostatecznego robót**

Odbiór ostateczny polega na finalnej ocenie rzeczywistego wykonania robót w odniesieniu do ich ilości, jakości i wartości.

Całkowite zakończenie robót oraz gotowość do odbioru ostatecznego będzie stwierdzona przez Wykonawcę wpisem do dziennika budowy z bezzwłocznym powiadomieniem na piśmie o tym fakcie Inspektora Nadzoru.

Odbiór ostateczny robót nastąpi w terminie ustalonym w dokumentach umowy, licząc od dnia potwierdzenia przez Inspektora Nadzoru zakończenia robót i przyjęcia dokumentów, o których mowa w punkcie 8.4.2.

Odbioru ostatecznego robót dokona komisja wyznaczona przez Zamawiającego w obecności Inspektora Nadzoru i Wykonawcy. Komisja odbierająca roboty dokona ich oceny jakościowej na podstawie przedłożonych dokumentów, wyników badań i pomiarów, ocenie wizualnej oraz zgodności wykonania robót z SIWZ i SST.

W toku odbioru ostatecznego robót komisja zapozna się z realizacją ustaleń przyjętych w trakcie odbiorów robót zanikających i ulegających zakryciu, zwłaszcza w zakresie wykonania robót uzupełniających i robót poprawkowych.

W przypadkach niewykonania wyznaczonych robót poprawkowych lub robót uzupełniających w warstwie ścieralnej lub robotach wykończeniowych, komisja przerwie swoje czynności i ustali nowy termin odbioru ostatecznego.

W przypadku stwierdzenia przez komisję, że jakość wykonywanych robót w poszczególnych asortymentach nieznacznie odbiega od wymaganej SIWZ i SST z uwzględnieniem tolerancji i nie ma większego wpływu na cechy eksploatacyjne obiektu i bezpieczeństwo ruchu, komisja dokona potrąceń, oceniając pomniejszoną wartość wykonywanych robót w stosunku do wymagań przyjętych w dokumentach umowy.

### **8.4.2. Dokumenty do odbioru ostatecznego**

Podstawowym dokumentem do dokonania odbioru ostatecznego robót jest protokół odbioru ostatecznego robót sporządzony wg wzoru ustalonego przez Zamawiającego.

Do odbioru ostatecznego Wykonawca jest zobowiązany przygotować następujące dokumenty:

- 1) dokumentację projektową podstawową z naniesionymi zmianami oraz dodatkową, jeśli została sporządzona w trakcie realizacji umowy,
- 2) szczegółowe specyfikacje techniczne (podstawowe z dokumentów umowy i ew. uzupełniające lub zamienne),
- 3) recepty i ustalenia technologiczne,
- 4) dzienniki budowy (oryginały),
- 5) wyniki pomiarów kontrolnych oraz badań i oznaczeń laboratoryjnych, zgodne z SST i ew. PZJ,
- 6) deklaracje zgodności lub certyfikaty zgodności wbudowanych materiałów zgodnie z SST i ew. PZJ,
- 7) opinię technologiczną sporządzoną na podstawie wszystkich wyników badań i pomiarów załączonych do dokumentów odbioru, wykonanych zgodnie z SST i PZJ,
- 8) rysunki (dokumentacje) na wykonanie robót towarzyszących (np. na przełożenie linii telefonicznej, energetycznej, gazowej, oświetlenia itp.) oraz protokoły odbioru i przekazania tych robót właścicielom urządzeń, jeśli były wymagane w trakcie realizacji umowy,
- 9) geodezyjną inwentaryzację powykonawczą robót i sieci uzbrojenia terenu,
- 10) kopię mapy zasadniczej powstałej w wyniku geodezyjnej inwentaryzacji powykonawczej.

W przypadku, gdy wg komisji, roboty pod względem przygotowania dokumentacyjnego nie będą gotowe do odbioru ostatecznego, komisja w porozumieniu z Wykonawcą wyznaczy ponowny termin odbioru ostatecznego robót.

Wszystkie zarządzone przez komisję roboty poprawkowe lub uzupełniające będą zestawione wg wzoru ustalonego przez Zamawiającego.

Termin wykonania robót poprawkowych i robót uzupełniających wyznaczy komisja.

### **8.5. Odbiór pogwarancyjny**

Odbiór pogwarancyjny polega na ocenie wykonanych robót związanych z usunięciem wad stwierdzonych przy odbiorze ostatecznym i zaistniałych w okresie gwarancyjnym.

Odbiór pogwarancyjny będzie dokonany na podstawie oceny wizualnej obiektu z uwzględnieniem zasad opisanych w punkcie 8.4 „Odbiór ostateczny robót”.

## **9. Podstawa płatności**

### **9.1. Ustalenia ogólne**

Podstawą płatności jest cena jednostkowa skalkulowana przez Wykonawcę za jednostkę obmiarową ustaloną dla danej pozycji kosztorysu.

Dla pozycji kosztorysowych wycenionych ryczałtowo podstawą płatności jest wartość (kwota) podana przez Wykonawcę w danej pozycji kosztorysu.

Cena jednostkowa lub kwota ryczałtowa pozycji kosztorysowej będzie uwzględniać wszystkie czynności, wymagania i badania składające się na jej wykonanie, określone dla tej roboty w SST i w dokumentacji projektowej, jeśli na jej podstawie było realizowane zamówienie.

Ceny jednostkowe lub kwoty ryczałtowe robót będą obejmować:

- ✓ robociznę bezpośrednią wraz z towarzyszącymi kosztami,
- ✓ wartość zużytych materiałów wraz z kosztami zakupu, magazynowania, ewentualnych ubytków i transportu na teren budowy,
- ✓ wartość pracy sprzętu wraz z towarzyszącymi kosztami,
- ✓ koszty pośrednie, zysk kalkulacyjny i ryzyko,
- ✓ podatki obliczone zgodnie z obowiązującymi przepisami.

Do cen jednostkowych nie należy wliczać podatku VAT.

### **9.2. Warunki umowy i wymagania ogólne WO-00.00.**

Koszt wdrożenia projektu tymczasowej organizacji ruchu i wymagań ogólnych zawartych w D-00.00.00 obejmuje wszystkie warunki określone w ww. dokumentach, a nie wyszczególnione w kosztorysie.

### **9.3. Objazdy, przejazdy i organizacja ruchu**

Koszt wdrożenia projektu tymczasowej organizacji ruchu, a także ewentualny koszt utrzymania objazdów i doprowadzenia ich po zakończeniu robót do stanu pierwotnego, leży po stronie Wykonawcy.

## **10. PRZEPISY ZWIĄZANE**

1. Ustawa z dnia 29 stycznia 2004 r. - Prawo zamówień publicznych (tekst jednolity Dz. U. 2013.907 z późn. zmianami)
2. Ustawa z dnia 7 lipca 1994 r. - Prawo budowlane (tekst jednolity Dz. U z 2013, poz. 1409, z późn. zm.).
3. Rozporządzenie Ministra Infrastruktury z dnia 8 listopada 2004 r. w sprawie aprobat technicznych oraz jednostek organizacyjnych upoważnionych do ich wydawania (Dz. U. z 2004 r., Nr 249, poz. 2497 z późn. zmianami)
4. Rozporządzenie Ministra Infrastruktury z dnia 26 czerwca 2002 r. w sprawie dziennika budowy, montażu i rozbiórki, tablicy informacyjnej oraz ogłoszenia zawierające dane dotyczące bezpieczeństwa pracy i ochrony zdrowia (Dz. U. z 2002 r., Nr 108, poz. 953 z późn. zmianami)
5. Ustawa z dnia 21 marca 1985 r. o drogach publicznych (tekst jednolity Dz. U. z 2013 r., poz. 260 z późn. zmianami).
6. Dokumenty kontraktowe (SIWZ)

DR - 01.01

## ROBOTY PRZYGOTOWAWCZE

### ODTWORZENIE TRASY I PUNKTÓW WYSOKOŚCIOWYCH

#### 1. Część ogólna

##### 1.1. Przedmiot ST.

Przedmiotem niniejszej Specyfikacji Technicznej są wymagania dotyczące prac przygotowawczych tj. wytyczenia trasy i punktów wysokościowych w ramach zadania :

**„Rozbudowa dróg gminnych ul. Jana Pawła II i odc. ul. Jedności Narodowej w Golczewie , łączących drogę woj. nr 106 ze skrzyżowaniem dróg wojewódzkich nr 106 i 108”**

##### 1.2. Zakres Robót objętych ST.

Ustalenia zawarte w niniejszej specyfikacji obejmują wykonanie wytyczenia trasy i punktów wysokościowych związanych z rozbudową dróg gminnych.

###### 1.2.1. Roboty pomiarowe .

Uzupełnienie opisu stanowią :  
Projekt budowlany i rysunki.

##### 1.3. Ogólne wymagania dotyczące Robót.

Wykonawca Robót jest odpowiedzialny za jakość ich wykonania oraz za zgodność z Dokumentacją Projektową, Specyfikacją Techniczną i poleceniami Inżyniera. Informacje o terenie budowy zawierające wszystkie niezbędne dane istotne z punktu widzenia organizacji Robót budowlanych, zabezpieczenia interesów osób trzecich, ochrony środowiska, warunków bezpieczeństwa pracy, zaplecza dla potrzeb wykonawcy, warunków dotyczących organizacji ruchu, ogrodzenia, zabezpieczenia chodników i jezdni; zostały umieszczone w ST WO-00.00 „Wymagania Ogólne”.

##### 1.4. Określenia podstawowe.

Określenia podstawowe w niniejszej ST są zgodne z odpowiednimi normami, lub odpowiednimi normami Krajów UE w zakresie przyjętym przez polskie prawodawstwo i ST WO-00.00. „Wymagania Ogólne”.

#### 2. Wymagania dotyczące właściwości wyrobów budowlanych

Materiałami stosowanymi przy odtworzeniu trasy i wyznaczeniu roboczych punktów wysokościowych wg zasad niniejszej Specyfikacji Technicznej są:

- paliki drewniane o  $\varnothing$  15-20 mm i długości 1.5 do 1.7 m,
- pręty stalowe o  $\varnothing$  12 mm i długości 30 cm,
- farba akrylowa(do zaznaczania punktów na palikach).

**„Rozbudowa dróg gminnych ul. Jana Pawła II i odc. ul. Jedności Narodowej w Golczewie , łączących drogę woj. nr 106 ze skrzyżowaniem dróg wojewódzkich nr 106 i 108”**

### **3. Wymagania dotyczące sprzętu i maszyn**

Prace związane ze stabilizacją i oznaczeniem głównych elementów dróg oraz reperów roboczych będą wykonane ręcznie. Prace pomiarowe związane z wytyczeniem oraz określeniem wysokości elementów dróg wykonane będą specjalistycznym sprzętem geodezyjnym (niwelator laserowy, dalmierz, teodolit). Sprzęt stosowany do wyznaczeń powinien gwarantować uzyskanie wymaganej dokładności pomiaru.

### **4. Wymagania dotyczące środków transportu**

Ogólne warunki transportu podano w ST WO-00.00. „Wymagania Ogólne”.

Materiały (paliki drewniane oraz pręty stalowe) mogą być przewożone dowolnym transportem. Wykonawca ma obowiązek zorganizowania transportu z uwzględnieniem wymogów bezpieczeństwa, zarówno w obrębie pasa Robót, jak i poza nimi. Środki transportowe, poruszające się po drogach powinny spełniać odpowiednie wymagania w zakresie parametrów charakteryzujących pojazdy, w szczególności w odniesieniu do gabarytów i obciążenia na oś. Jakikolwiek skutki finansowe oraz prawne, wynikające z niedotrzymania wymienionych powyżej warunków obciążają Wykonawcę.

### **5. Wymagania dotyczące wykonania prac przygotowawczych**

#### **5.1. Wymagania ogólne.**

Ogólne warunki wykonania Robót związanych z wykonaniem wytyczenia trasy i punktów wysokościowych podano w ST WO-00.00 „Wymagania Ogólne”.

Prace pomiarowe powinny być wykonane zgodnie z obowiązującymi instrukcjami Głównego Urzędu Geodezji i Kartografii.

Wykonawca przedstawi Inżynierowi do akceptacji zarys metodologii Robót, projekt organizacji i harmonogram Robót uwzględniający wszystkie warunki, w jakich będą wykonywane Roboty związane z wykonywaniem wytyczenia trasy i punktów wysokościowych. Zarys metodologii Robót powinien być sporządzony przez Wykonawcę zgodnie z odpowiednimi normami i zawierać wszystkie niezbędne elementy Robót związane z wykonaniem zakresu Robót zawartych w niniejszej Specyfikacji Technicznej.

Wykonawca zobowiązany jest wytyczyć i zastabilizować w terenie punkty główne elementów dróg oraz punkty wysokościowe (repery robocze) dla każdego punktu charakterystycznego i dostarczyć Inżynierowi szkic wytyczenia i wykaz punktów wysokościowych.

Przejęcie tych punktów powinno być dokonane w obecności Inżyniera.

W oparciu o materiały dostarczone przez Zamawiającego Wykonawca powinien przeprowadzić obliczenia i pomiary geodezyjne niezbędne do szczegółowego wytyczenia Robót.

#### **5.2. Wyznaczenie punktów wysokościowych.**

Wytyczenie należy wykonać w oparciu o Dokumentację Projektową przy wykorzystaniu sieci poligonizacji państwowej i innej osnowy geodezyjnej określonej w Dokumentacji Projektowej oraz w oparciu o informacje przekazane przez Inżyniera. Wyznaczone punkty na osi budowli nie powinny być przesunięte więcej niż 3 cm w stosunku do projektowanych, a rzędne punktów na osi należy wyznaczyć z dokładnością do jednego cm w stosunku do rzędnych określonych w dokumentacji projektowej.

Punkty wysokościowe (repery) należy wyznaczyć, co około 250 m, a także obok każdego projektowanego obiektu.

Punkty wysokościowe należy umieszczać poza granicami projektowanej budowli, a rzędne ich określić z dokładnością do 0,5 cm.

Powyższe Roboty powinny być wykonane zgodnie z Dokumentacją Projektową oraz w miejscach wymagających uzupełnienia dla poprawnego wykonania Robót. Do wyznaczenia krawędzi wykopów, należy stosować dobrze widoczne paliki lub wiechy. Wiechy należy stosować w przypadku wykopów głębszych niż

1m. Odległość między palikami (wiechami) powinna odpowiadać odstępowi kolejnych studni, podanych w Dokumentacji Projektowej.

### **5.3. Wyznaczenie roboczych punktów wysokościowych.**

Punkty wysokościowe (repery robocze) należy wykonać dla każdego punktu charakterystycznego elementu drogi.

### **5.4. Kolejność wykonywania Robót geodezyjnych.**

5.4.1. Wytyczenie głównej osi drogi oraz innych elementów inżynierii drogowej (sytuacyjne i wysokościowe).

5.4.2. Wykonanie pomiarów sprawdzających spadki i usytuowanie głównych elementów drogi oraz innych elementów w wykopie przed zasypaniem.

5.4.3. Inwentaryzacja elementów naziemnych uzbrojenia podziemnego.

### **5.5. Sprawdzanie Robót pomiarowych.**

Sprawdzanie Robót pomiarowych należy przeprowadzić wg następujących zasad:

5.5.1. należy sprawdzić położenie punktów głównych elementów drogi.

5.5.2. wyznaczenie sytuacyjno-wysokościowe – należy sprawdzać na wszystkich załamaniach pionowych i poziomych oraz co najmniej 5 razy na odcinku 1 km,

5.5.3. robocze punkty pomiarowe – należy sprawdzić niwelatorem na całym obszarze budowy,

5.5.4. wyznaczenie wykopów – należy sprawdzić taśmą i szablonem z poziomica, co najmniej w pięciu miejscach na każdym kilometrze oraz w miejscach budzących wątpliwości.

## **6. Kontrola, badania oraz odbiór wyrobów i prac przygotowawczych**

### **6.1. System kontroli jakości Robót.**

Ogólne zasady kontroli jakości Robót podano w ST WO-00.00. „Wymagania Ogólne”.

Kontrolę jakości Robót pomiarowych związanych z odtwarzaniem (wyznaczaniem) trasy i punktów wysokościowych należy prowadzić wg ogólnych zasad określonych w instrukcjach i wytycznych Głównego Urzędu Geodezji i Kartografii.

## **7. Wymagania dotyczące przedmiaru i obmiaru Robót**

Obmiar Robót polega na określeniu faktycznego zakresu wykonanych Robót.

Obmiar Robót obejmuje Roboty objęte Umową oraz ewentualne dodatkowe Roboty nieprzewidziane, których konieczność wykonania uwzględniona będzie w trakcie trwania Robót między Wykonawcą a Inżynierem.

Ogólne zasady obmiaru i przedmiaru Robót podano w ST WO-00.00. „Wymagania Ogólne”.

Jednostką obmiaru jest ryczałt.

Podana przez wykonawcę cena ryczałtowa powinna uwzględnić przygotowanie szczegółowych rysunków i obliczeń dla wszystkich niezbędnych Robót geodezyjnych i wytyczeń koniecznych dla realizacji Robót zgodnie z Rysunkami, Specyfikacją i wymaganiami Inżyniera.

## **8. Odbiór prac przygotowawczych**

8.1. Ogólne zasady odbioru Robót podano w ST WO-00.00. „Wymagania Ogólne”.

**„Rozbudowa dróg gminnych ul. Jana Pawła II i odc. ul. Jedności Narodowej  
w Golczewie, łączących drogę woj. nr 106 ze skrzyżowaniem dróg wojewódzkich  
nr 106 i 108”**



- 8.2. Odbiór Robót związanych z odtworzeniem (wyznaczeniem) trasy w terenie następuje na podstawie szkiców i dzienników pomiarów geodezyjnych lub protokołu kontroli geodezyjnej, które Wykonawca przedkłada Inżynierowi.
- 8.3. Wykonawca jest zobowiązany wykonać na swój koszt i przekazać Inżynierowi komplet map geodezyjnych powykonawczych (oryginał + 4 kopie), zmiany nanieść na mapy zasadnicze i zgłosić do lokalnego ośrodka dokumentacji geodezyjnej.

## 9. Rozliczanie prac przygotowawczych

Ogólne zasady płatności podano w ST WO -00.00. „Wymagania Ogólne”.

Podstawę płatności stanowi wykonanie wytyczenia trasy i punktów wysokościowych pełnego zakresu Robót objętych kontraktem, zawierającym wszelkie zmiany wynikłe w trakcie realizacji Robót.

Płatność za wykonanie wytyczenia trasy i punktów wysokościowych obejmuje:

- wytyczenie głównych osi magistrali sieci wodociągowej (sytuacyjne i wysokościowe) i linii kablowych,
- wykonanie pomiarów sprawdzających spadki i usytuowanie głównych elementów dróg w wykopie przed zasypaniem,
- inwentaryzacja elementów naziemnych uzbrojenia podziemnego .

Płatności będą realizowane proporcjonalnie do wykonanego zakresu Robót objętych kontraktem.

## 10. Dokumenty odniesienia

Instrukcja techniczna 0-1.	Ogólne zasady wykonywania prac geodezyjnych.
Instrukcja techniczna 0-3.	Ogólne zasady kompletowania prac geodezyjnych.
Instrukcja techniczna G-2.	Wysokościowa osnowa geodezyjna, GUGiK.
Instrukcja techniczna Kg.	Geodezyjna obsługa inwestycji, GUGiK.
Instrukcja techniczna Kg.	Pomiary sytuacyjne i wysokościowe, GUGiK.
Instrukcja techniczna G-3.2.	Pomiary realizacyjne, GUGiK 1983.

## ROBOTY ROZBIÓRKOWE

### 1.Część ogólna

#### 1.1. Przedmiot ST

Przedmiotem niniejszej Specyfikacji Technicznej są wymagania dotyczące wykonania i przejęcia Robót rozbiórkowych w ramach zadania :

**„Rozbudowa dróg gminnych ul. Jana Pawła II i odc. ul. Jedności Narodowej w Golczewie , łączących drogę woj. nr 106 ze skrzyżowaniem dróg wojewódzkich nr 106 i 108”**

#### 1.2. Zakres Robót objętych S T

Ustalenia zawarte w niniejszej specyfikacji dotyczą wykonania Robót rozbiórkowych wraz z wywozem rozebranych materiałów, w tym :

- 1.2.1. Rozebranie nawierzchni z mas mineralno – asfaltowych
- 1.2.2. Rozebranie nawierzchni z betonu
- 1.2.3. Rozebranie podbudowy z kruszyw łamanych
- 1.2.4. Rozebranie podbudowy z brukowca
- 1.2.5. Rozebranie nawierzchni z płyt bet. 50x50x7 , 30x30x5 i płyt bet. ażurowych 60x40
- 1.2.6. Rozebranie nawierzchni z kostki brukowej betonowej
- 1.2.7. Rozebranie obrzeży betonowych
- 1.2.8. Rozebranie krawężników betonowych
- 1.2.9. Rozebranie nawierzchni z płyt żelbetonowych pełnych
- 1.2.10. Demontaż oznakowania pionowego
- 1.2.11. Przewóz rozebranych materiałów na odl. do 10 km
- 1.2.12. Utylizacja rozebranych materiałów nie nadających się do ponownego wbudowania

Uzupełnienie opisu stanowi :

- projekt budowlany i rysunki

#### 1. 3. Ogólne wymagania dotyczące Robót.

Wykonawca Robót jest odpowiedzialny za jakość ich wykonania oraz za zgodność z dokumentacją projektowo-wykonawczą, ST i poleceniami Inżyniera.

Informacje o terenie budowy zawierające wszystkie niezbędne dane istotne z punktu widzenia organizacji Robót budowlanych, zabezpieczenia interesów osób trzecich, ochrony środowiska, warunków bezpieczeństwa pracy, zaplecza dla potrzeb wykonawcy, warunków dotyczących organizacji ruchu, ogrodzenia, zabezpieczenia chodników i jezdni; zostały umieszczone w ST WO-00.00 „Wymagania Ogólne”.

**„Rozbudowa dróg gminnych ul. Jana Pawła II i odc. ul. Jedności Narodowej w Golczewie , łączących drogę woj. nr 106 ze skrzyżowaniem dróg wojewódzkich nr 106 i 108”**

## **1.4. Nazwy i kody Robót objętych przedmiotem zamówienia**

**45111100-9    Rozbiórka**

## **1.5. Określenia podstawowe**

Określenia podstawowe w niniejszej ST są zgodne z odpowiednimi normami polskimi lub odpowiednimi normami Krajów UE w zakresie przyjętym przez polskie prawodawstwo i ST WO-00.00. "Wymagania Ogólne"

## **2. Wymagania dotyczące właściwości wyrobów budowlanych**

Nie występują.

## **3. Wymagania dotyczące sprzętu i maszyn**

Roboty związane z rozbiórką elementów dróg będą wykonywane mechanicznie i ręcznie. Sprzęt powinien odpowiadać pod względem typów i ilości wskazaniom zawartym w ST, PZJ lub projekcie organizacji Robót, zaakceptowanym przez Inżyniera. Do wykonania Robót związanych z rozbiórką elementów dróg i ulic należy stosować

- frezarki ,
- ładowarki,
- koparki,
- młoty pneumatyczne
- oskardy,

## **4. Wymagania dotyczące środków transportu**

Ogólne wymagania dotyczące transportu podano w "Warunkach Ogólnych", ST WO-00.00. Materiały uzyskane z rozbiórki mogą być przewożone dowolnymi środkami transportu zaakceptowanymi przez Inżyniera dla danego asortymentu materiału rozbiórkowego. Wybór środka transportu zależy od warunków lokalnych.

## **5. Wymagania dotyczące wykonania Robót**

### **5.1. Ogólne warunki wykonania Robót**

Ogólne warunki wykonania Robót podano w ST WO-00.00. "Postanowienia Ogólne". Wykonawca przedstawi Inżynierowi do akceptacji projekt organizacji i harmonogram Robót uwzględniający wszystkie warunki w jakich będą wykonywane Roboty. Szczegółowy sposób wykonania Robót Wykonawca przedstawi do uzgodnienia z Inżynierem w projekcie wykonawczym. Wszystkie materiały z rozbiórki możliwe do ponownego wykorzystania powinny być usuwane bez powodowania zbędnych uszkodzeń. Ostateczną decyzję o możliwości wykorzystania materiałów z rozbiórki podejmie Inżynier po wizualnej ocenie stanu tych elementów.

Nawierzchnię bitumiczną usuwać z zachowaniem ostrożności, tak aby nie uszkodzić pozostawionej warstwy istniejącej podbudowy.

### **5.2. Zakres wykonywanych Robót**

- 5.2.1. Wyznaczenie elementów dróg i ulic przeznaczonych do rozbiórki należy wykonać na podstawie Dokumentacji Projektowej.
- 5.2.2. Frezowanie nawierzchni z mas bitumicznych należy wykonać specjalistyczną frezarką , pozostałe rozbiórki sprzętem zaakceptowanym przez Inżyniera .
- 5.2.3. Sposób zagospodarowania zdemontowanych znaków drogowych i innych elementów określi Inżynier.
- 5.2.4. Wywiezienie i utylizacja rozebranych materiałów. Materiał uzyskany z frezowania i rozbiórki warstw bitumicznych nie powinien być mieszany w trakcie wykonywanych Robót, transportu i składowania z innymi materiałami rozbiórkowymi

**„Rozbudowa dróg gminnych ul. Jana Pawła II i odc. ul. Jedności Narodowej  
w Golczewie , łączących drogę woj. nr 106 ze skrzyżowaniem dróg wojewódzkich  
nr 106 i 108”**

## **6. Kontrola, badania oraz odbiór wyrobów i Robót**

Ogólne zasady kontroli jakości Robót podano w ST WO-00.00. "Postanowienia Ogólne".

Kontroli podlega kompletność i sposób wykonania Robót rozbiórkowych, prawidłowość transportu i składowania materiałów uzyskanych podczas rozbiórki.

Przy wykonaniu rozbiórki i frezowania warstw bitumicznych oceniany będzie stopień uszkodzenia warstw pozostawionych jako podbudowa.

Na żądanie Inżyniera, Wykonawca przedstawi świadectwa utylizacji odpadów.

## **7. Wymagania dotyczące przedmiaru i obmiaru Robót**

Obmiar Robót polega na określeniu faktycznego zakresu wykonanych Robót. Obmiar Robót obejmuje Roboty objęte Umową oraz ewentualne dodatkowe Roboty nieprzewidziane, których konieczność wykonania uwzględniona będzie w trakcie między Wykonawcą a Inżynierem.

Ogólne zasady obmiaru i przedmiaru Robót podano w ST WO-00.00. „Wymagania Ogólne”.

Jednostkami obmiaru są:

- dla poszczególnych warstw nawierzchni jezdni - m<sup>2</sup>,
- dla poszczególnych elementów dróg i ulic – mb i m<sup>2</sup>

Drogi, chodniki i inne utwardzone nawierzchnie będą mierzone jako powierzchnia bez odejmowania powierzchni studzienek i innych wbudowań i przerw o indywidualnej powierzchni nie przekraczającej 1m<sup>2</sup>.

## **8. Odbiór Robót**

Ogólne zasady odbioru Robót podano w ST WO-00.00. "Wymagania Ogólne".

## **9. Rozliczanie Robót**

## **10. Dokumenty odniesienia**

Dziennik Ustaw nr 13 z 1972.04.10 „Rozporządzenie Ministra Budownictwa i Przemysłu Materiałów Budowlanych w sprawie bezpieczeństwa i higieny pracy przy wykonywaniu Robót budowlano – montażowych i rozbiórkowych”.

PN- S-02205:1998 „Drogi samochodowe. Roboty ziemne. Wymagania i badania”

## USUNIĘCIE DRZEW , KARCZOWANIE KRZAKÓW I KARCZOWANIE PNI

### 1. Część ogólna

#### 1.1. Przedmiot ST.

Przedmiotem niniejszej Specyfikacji Technicznej są wymagania dotyczące wykonania i odbioru robót związanych z usunięciem drzew i karczowaniem krzaków w ramach zadania:

**„Rozbudowa dróg gminnych ul. Jana Pawła II i odc. ul. Jedności Narodowej w Golczewie , łączących drogę woj. nr 106 ze skrzyżowaniem dróg wojewódzkich nr 106 i 108”**

#### 1.2. Zakres Robót objętych ST.

Ustalenia zawarte w niniejszej specyfikacji obejmują usunięcie drzew i karczowaniem krzaków kolidujących z rozbudową dróg gminnych.

1.2.1. Usunięcie drzew o średnicy do  $\varnothing$  40 cm wraz z karczowaniem pni i uporządkowaniem terenu.

1.2.2. Karczowanie krzaków i uporządkowanie terenu.

Uzupełnienie opisu stanowi projekt budowlany.

#### 1.3. Ogólne wymagania dotyczące Robót.

Wykonawca Robót jest odpowiedzialny za jakość ich wykonania oraz za zgodność z Dokumentacją Projektową, Specyfikacją Techniczną i poleceniami Inżyniera.

Informacje o terenie budowy zawierające wszystkie niezbędne dane istotne z punktu widzenia organizacji Robót budowlanych, zabezpieczenia interesów osób trzecich, ochrony środowiska, warunków bezpieczeństwa pracy, zaplecza dla potrzeb wykonawcy, warunków dotyczących organizacji ruchu, ogrodzenia, zabezpieczenia chodników i jezdni; zostały umieszczone w ST WO-00.00 „Wymagania Ogólne”.

#### 1.4. Określenia podstawowe.

Określenia podstawowe w niniejszej ST są zgodne z odpowiednimi normami, lub odpowiednimi normami Krajów UE w zakresie przyjętym przez polskie prawodawstwo i ST WO-00.00. „Wymagania Ogólne”.

### 2. Wymagania dotyczące właściwości wyrobów budowlanych

Nie występują.

**„Rozbudowa dróg gminnych ul. Jana Pawła II i odc. ul. Jedności Narodowej w Golczewie , łączących drogę woj. nr 106 ze skrzyżowaniem dróg wojewódzkich nr 106 i 108”**

### **3. Wymagania dotyczące sprzętu i maszyn**

Prace związane z usunięciem drzew będą wykonane z zastosowaniem sprzętu specjalistycznego tj. : piły spalinowej . spycharki , koparki lub ciągnika specjalistycznego z osprzętem do prowadzenia prac związanych z usunięciem drzew oraz transport samochodowy do wywózki drewna , pni i pozostałości po usuniętych drzewach .

Sprzęt stosowany do usunięcia drzew powinien być zaakceptowany przez Inżyniera.

### **4. Wymagania dotyczące środków transportu**

Ogólne warunki transportu podano w ST WO-00.00. „Wymagania Ogólne”.

Dłuzyce , pnie , karpiny i gałęzie mogą być przewożone transportem sprzętem samochodowym określonym w punkcie 3.

Dłuzyce przedstawiającą wartość jako materiał budowlany powinny być przewożone w sposób nie powodujący ich uszkodzeń.

Wykonawca ma obowiązek zorganizowania transportu z uwzględnieniem wymogów bezpieczeństwa, zarówno w obrębie pasa Robót, jak i poza nimi. Środki transportowe, poruszające się po drogach powinny spełniać odpowiednie wymagania w zakresie parametrów charakteryzujących pojazdy, w szczególności w odniesieniu do gabarytów i obciążenia na oś. Jakiegokolwiek skutki finansowe oraz prawne, wynikające z niedotrzymania wymienionych powyżej warunków obciążają Wykonawcę.

### **5. Wymagania dotyczące wykonania prac związanych z usunięciem drzew i krzaków**

#### **5.1. Wymagania ogólne.**

Ogólne warunki wykonania Robót związanych z wykonaniem wytyczenia trasy i punktów wysokościowych podano w ST WO-00.00 „Wymagania Ogólne”.

Wykonawca zobowiązany jest zabezpieczyć istniejącą roślinność w terenie , nie przeznaczoną do usunięcia .

Przejęcie terenu po usuniętych drzewach powinno być dokonane w obecności Inżyniera. Wykonawca przedstawi Inżynierowi do akceptacji zarys metodologii Robót, projekt organizacji i harmonogram Robót uwzględniający wszystkie warunki, w jakich będą wykonywane Roboty związane z wykonywaniem usunięcia drzew. Zarys metodologii Robót powinien być sporządzony przez Wykonawcę zgodnie z odpowiednimi normami i zawierać wszystkie niezbędne elementy Robót związane z wykonaniem zakresu Robót zawartych w niniejszej Specyfikacji Technicznej.

#### **5.2. Usunięcie drzew , karczowanie pni i karczowanie krzaków.**

#### **5.3. Zasady oczyszczania terenu z drzew.**

Teren pod budowę drogi w pasie robót ziemnych, w miejscach dokopów i w innych miejscach wskazanych w dokumentacji, powinien być oczyszczony z drzew i krzaków.

Roboty związane z wycinką drzew obejmują wycięcie drzew, karczowanie pni i wykarczowanie krzaków . Dłuzycę i konary pociąć na kłocki metrowe i przetransportować na plac w Gryficach wraz z protokółarnym przekazaniem Zamawiającemu. Karpinę i gałęzie wywieźć poza teren budowy na wybrane miejsce przez Wykonawcę.

Roślinność istniejąca w pasie robót drogowych, nie przeznaczona do usunięcia, powinna być przez Wykonawcę zabezpieczona przed uszkodzeniem. Jeżeli roślinność, która ma być zachowana, zostanie uszkodzona lub zniszczona przez Wykonawcę, to powinna być ona odtworzona na koszt Wykonawcy, w sposób zaakceptowany przez odpowiednie władze.

**„Rozbudowa dróg gminnych ul. Jana Pawła II i odc. ul. Jedności Narodowej  
w Golczewie , łączących drogę woj. nr 106 ze skrzyżowaniem dróg wojewódzkich  
nr 106 i 108”**

### **1.1. Usunięcie drzew wraz z karczowaniem pni**

Pnie drzew znajdujące się w pasie robót ziemnych, powinny być wykarczowane.

### **1.2. Zakres wykonywanych robót**

- 1.2.1. Zamocowanie na pniu drzewa stalowej liny odciągającej, możliwie wysoko tak, aby kontrolowany był kierunek przewrócenia się odciętego drzewa.
- 1.2.2. Odcięcie drzewa przeznaczonego do usunięcia, za pomocą łańcuchowej piły do drewna. Odcięcie pnia drzewa należy wykonać nisko przy ziemi z zachowaniem szczególnej uwagi.
- 1.2.3. Odciągnięcie przewróconego drzewa na linie odciągającej, na miejsce gdzie zostaną odcięte gałęzie oraz odcięte drzewo pocięte będzie na kloce o wymiarach zapewniających dogodny załadunek i transport.
- 1.2.4. Załadunek i transport karczwy - załadowane zostaną na środki transportu, którymi dysponuje Wykonawca i odwiezie na miejsce uzgodnione z Inspektorem Nadzoru.
- 1.2.5. Karczowanie pozostałej części pnia
- 1.2.6. Zasypanie dołu po karczowaniu wraz z zagęszczeniem
- 1.2.7. Uporządkowanie terenu po usuniętych drzewach.

### **1.3. Zniszczenie pozostałości po usuniętej roślinności**

Sposób zniszczenia pozostałości po usuniętej roślinności powinien być zgodny z ustaleniami ST lub wskazaniami Inspektora Nadzoru.

Jeżeli dopuszczono przerobienie gałęzi na korę drzewną za pomocą specjalistycznego sprzętu, to sposób wykonania powinien odpowiadać zaleceniom producenta sprzętu. Nieużyteczne pozostałości po przeróbce powinny być usunięte przez Wykonawcę z terenu budowy.

Jeżeli dopuszczono spalanie roślinności usuniętej w czasie robót przygotowawczych Wykonawca ma obowiązek zadbać, aby odbyło się ono z zachowaniem wszystkich wymogów bezpieczeństwa i odpowiednich przepisów.

Zaleca się stosowanie technologii, umożliwiających intensywne spalanie, z powstawaniem małej ilości dymu, to jest spalanie w wysokich stosach albo spalanie w dołach z wymuszonym dopływem powietrza. Po zakończeniu spalania ogień powinien być całkowicie wygaszony, bez pozostawienia tłących się części.

Jeżeli warunki atmosferyczne lub inne względy zmusiły Wykonawcę do odstąpienia od spalania lub jego przerwania, a nagromadzony materiał do spalania stanowi przeszkodę w prowadzeniu innych prac, Wykonawca powinien usunąć go w miejsce tymczasowego składowania lub w inne miejsce zaakceptowane przez Inspektora Nadzoru, w którym będzie możliwe dalsze spalanie.

Pozostałości po spalaniu powinny być usunięte przez Wykonawcę z terenu budowy. Jeśli pozostałości po spalaniu, za zgodą Inspektora Nadzoru, są zakopywane na terenie budowy, to powinny być one układane w warstwach. Każda warstwa powinna być przykryta warstwą gruntu. Ostatnia warstwa powinna być przykryta warstwą gruntu o grubości co najmniej 30 cm i powinna być odpowiednio wyrównana i zagęszczona.

Pozostałości po spalaniu nie mogą być zakopywane pod rowami odwadniającymi ani pod jakimikolwiek obszarami, na których odbywa się przepływ wód powierzchniowych

## **6. Kontrola, badania oraz odbiór wyrobów i prac związanych usunięciem drzew**

### **6.1. System kontroli jakości Robót.**

Ogólne zasady kontroli jakości Robót podano w ST WO-00.00. „Wymagania Ogólne”.

Kontrolę jakości Robót pomiarowych związanych z usunięciem drzew dokonuje Inżynier .

## **7. Wymagania dotyczące przedmiaru i obmiaru Robót**

Obmiar Robót polega na określeniu faktycznego zakresu wykonanych Robót.

Obmiar Robót obejmuje Roboty objęte Umową oraz ewentualne dodatkowe Roboty nieprzewidziane, których konieczność wykonania uwzględniona będzie w trakcie trwania Robót między Wykonawcą a Inżynierem.

Ogólne zasady obmiaru i przedmiaru Robót podano w ST WO-00.00. „Wymagania Ogólne”.

Jednostką obmiaru jest sztuka usuniętego drzewa , sztuka wykarczowanego pnia oraz powierzchnia wykarczowanych krzaków.

Podana przez wykonawcę cena powinna uwzględnić :

**„Rozbudowa dróg gminnych ul. Jana Pawła II i odc. ul. Jedności Narodowej  
w Golczewie , łączących drogę woj. nr 106 ze skrzyżowaniem dróg wojewódzkich  
nr 106 i 108”**

- odkopanie pni
- wycięcie drzew
- wywiezienie karpiny , gałęzi poza teren budowy do utylizacji na miejsce zaakceptowane przez Inżyniera
- karczowanie pni
- zasypanie dołów po karczowaniu wraz z zagęszczeniem
- uporządkowanie terenu po usuniętych drzewach
- karczowanie krzaków
- wywiezienie gałęzi poza teren budowy do utylizacji na miejsce zaakceptowane przez Inżyniera
- uporządkowanie terenu po wykarczowanych krzakach

## **8. Odbiór prac związanych z usunięciem drzew**

8.1.Ogólne zasady odbioru Robót podano w ST WO-00.00. „Wymagania Ogólne”.

8.2.Odbiór Robót związanych z usunięciem drzew następuje na podstawie zgłoszenia do odbioru ,  
które Wykonawca przedkłada Inżynierowi.

## **9. Rozliczanie prac związanych z usunięciem drzew**

Ogólne zasady płatności podano w ST WO -00.00. „Wymagania Ogólne”.

Podstawę płatności stanowi wykonanie usunięcia drzew pełnego zakresu Robót objętych kontraktem,  
zawierającym wszelkie zmiany wynikłe w trakcie realizacji Robót.

Płatność za wykonanie usunięcia drzew obejmuje:

- odkopanie pni
- wycięcie drzew
- wywiezienie karpiny , gałęzi poza teren budowy do utylizacji na miejsce zaakceptowane przez Inżyniera
- karczowanie pni
- zasypanie dołów po karczowaniu wraz z zagęszczeniem
- uporządkowanie terenu po usuniętych drzewach
- karczowanie krzaków
- wywiezienie gałęzi poza teren budowy do utylizacji na miejsce zaakceptowane przez Inżyniera
- uporządkowanie terenu po wykarczowanych krzakach

## **10. Dokumenty odniesienia**

Nie występują.



## ROBOTY ZIEMNE - WYMAGANIA OGÓLNE

### 1. WSTĘP

#### 1.1. Przedmiot ST

Przedmiotem niniejszej specyfikacji technicznej (ST) są wymagania dotyczące wykonania i odbioru liniowych robót ziemnych w ramach zadania :

**„Rozbudowa dróg gminnych ul. Jana Pawła II i odc. ul. Jedności Narodowej  
w Golczewie , łączących drogę woj. nr 106 ze skrzyżowaniem dróg wojewódzkich  
nr 106 i 108”**

#### 1.2. Zakres stosowania ST

Specyfikacja techniczna (ST) stanowi dokument przetargowy i kontraktowy przy zleceniu i realizacji robót wymienionych w pkt 1.1.

#### 1.3. Zakres robót objętych ST

Ustalenia zawarte w niniejszej specyfikacji dotyczą zasad prowadzenia robót ziemnych w czasie rozbudowy dróg gminnych.

#### 1.4. Określenia podstawowe

- 1.4.1. Budowla ziemna - budowla wykonana w gruncie lub z gruntu naturalnego lub z gruntu antropogenicznego spełniająca warunki stateczności i odwodnienia.
- 1.4.2. Korpus drogowy - nasyp lub ta część wykopu, która jest ograniczona koroną drogi i skarpami rowów.
- 1.4.3. Wysokość nasypu lub głębokość wykopu - różnica rzędnej terenu i rzędnej robót ziemnych, wyznaczonych w osi nasypu lub wykopu.
- 1.4.4. Nasyp niski - nasyp, którego wysokość jest mniejsza niż 1 m.
- 1.4.5. Nasyp średni - nasyp, którego wysokość jest zawarta w granicach od 1 do 3 m.
- 1.4.6. Nasyp wysoki - nasyp, którego wysokość przekracza 3 m.
- 1.4.7. Wykop płytki - wykop, którego głębokość jest mniejsza niż 1 m.
- 1.4.8. Wykop średni - wykop, którego głębokość jest zawarta w granicach od 1 do 3 m.
- 1.4.9. Wykop głęboki - wykop, którego głębokość przekracza 3 m.
- 1.4.10. Bagno - grunt organiczny nasycony wodą, o małej nośności, charakteryzujący się znacznym i długotrwałym osiadaniem pod obciążeniem.
- 1.4.11. Grunt nieskalisty - każdy grunt rodzimy, nie określony w punkcie 1.4.12 jako grunt skalisty.
- 1.4.12. Ukop - miejsce pozyskania gruntu do wykonania nasypów, położone w obrębie pasa robót drogowych.
- 1.4.13. Dokop - miejsce pozyskania gruntu do wykonania nasypów, położone poza pasem robót drogowych.
- 1.4.14. Odkład - miejsce wbudowania lub składowania (odwiezienia) gruntów pozyskanych w czasie wykonywania wykopów, a nie wykorzystanych do budowy nasypów oraz innych prac związanych z trasą drogową.
- 1.4.15. Wskaźnik zagęszczenia gruntu - wielkość charakteryzująca stan zagęszczenia gruntu, określona wg wzoru:

$$I_s = \frac{\rho_d}{\rho_{ds}}$$

gdzie:

$\rho_d$  - gęstość objętościowa szkieletu zagęszczonego gruntu, zgodnie z BN-77/8931-12 [9], (Mg/m<sup>3</sup>),  
 $\rho_{ds}$  - maksymalna gęstość objętościowa szkieletu gruntowego przy wilgotności optymalnej, zgodnie z PN-B-04481:1988 [2], służąca do oceny zagęszczenia gruntu w robotach ziemnych, (Mg/m<sup>3</sup>).

**„Rozbudowa dróg gminnych ul. Jana Pawła II i odc. ul. Jedności Narodowej  
w Golczewie , łączących drogę woj. nr 106 ze skrzyżowaniem dróg wojewódzkich  
nr 106 i 108”**

**1.4.16.** Wskaźnik różnoziarnistości - wielkość charakteryzująca zagęszczalność gruntów niespoistych, określona wg wzoru:

$$U = \frac{d_{60}}{d_{10}}$$

gdzie:

$d_{60}$  - średnica oczek sita, przez które przechodzi 60% gruntu, (mm),

$d_{10}$  - średnica oczek sita, przez które przechodzi 10% gruntu, (mm).

**1.4.17.** Wskaźnik odkształcenia gruntu - wielkość charakteryzująca stan zagęszczenia gruntu, określona wg wzoru:

$$I_0 = \frac{E_2}{E_1}$$

gdzie:

$E_1$  - moduł odkształcenia gruntu oznaczony w pierwszym obciążeniu badanej warstwy zgodnie z PN-S-02205:1998 [4],

$E_2$  - moduł odkształcenia gruntu oznaczony w powtórnym obciążeniu badanej warstwy zgodnie z PN-S-02205:1998 [4].

**1.4.18.** Pozostałe określenia podstawowe są zgodne z obowiązującymi, odpowiednimi polskimi normami i z definicjami podanymi w SST D-00.00.00 „Wymagania ogólne” pkt 1.4.

## **2. MATERIAŁY (GRUNT)**

### **2.1. Podział gruntów**

Podział gruntów pod względem wysadzinowości podaje tablica 1.

Podział gruntów pod względem przydatności do budowy nasypów podano w ST D-02.03.01 pkt 2.

### **2.2. Zasady wykorzystania gruntów**

Grunty uzyskane przy wykonywaniu wykopów powinny być przez Wykonawcę wykorzystane w maksymalnym stopniu do budowy nasypów. Grunty przydatne do budowy nasypów mogą być wywiezione poza teren budowy tylko wówczas, gdy stanowią nadmiar objętości robót ziemnych i za zezwoleniem Inspektora Nadzoru.

Jeżeli grunty przydatne, uzyskane przy wykonaniu wykopów, nie będąc nadmiarem objętości robót ziemnych, zostały za zgodą Inspektora Nadzoru wywiezione przez Wykonawcę poza teren budowy z przeznaczeniem innym niż budowa nasypów lub wykonanie prac objętych kontraktem, Wykonawca jest zobowiązany do dostarczenia równoważnej objętości gruntów przydatnych ze źródeł własnych, zaakceptowanych przez Inspektora Nadzoru.

Grunty i materiały nieprzydatne do budowy nasypów, określone w SST D-02.03.01 pkt 2.3, powinny być wywiezione przez Wykonawcę na odkład. Zapewnienie terenów na odkład należy do obowiązków Zamawiającego, o ile nie określono tego inaczej w kontrakcie. Inżynier może nakazać pozostawienie na terenie budowy gruntów, których czasowa nieprzydatność wynika jedynie z powodu zamarznięcia lub nadmiernej wilgotności.

## **3. SPRZĘT**

### **3.1. Sprzęt do robót ziemnych**

Wykonawca przystępujący do wykonania robót ziemnych powinien wykazać się możliwością korzystania z następującego sprzętu do:

- odpajania i wydobywania gruntów (narzędzia mechaniczne, młoty pneumatyczne, zrywarki, koparki, ładowarki, wiertarki mechaniczne itp.),
- jednoczesnego wydobywania i przemieszczania gruntów (spycharki, zgarniarki, równiarki, urządzenia do hydromechanizacji itp.),
- transportu mas ziemnych (samochody wywrotki, samochody skrzyniowe, taśmociągi itp.),
- sprzętu zagęszczającego (walce, ubijaki, płyty wibracyjne itp.).

## **4. TRANSPORT**

### **4.1. Transport gruntów**

Wybór środków transportowych oraz metod transportu powinien być dostosowany do rodzaju gruntu (materiału), jego objętości, sposobu odpajania i załadunku oraz do odległości transportu. Wydajność środków transportowych powinna być ponadto dostosowana do wydajności sprzętu stosowanego do urabiania i wbudowania gruntu (materiału).

Zwiększenie odległości transportu ponad wartości zatwierdzone nie może być podstawą roszczeń Wykonawcy, dotyczących dodatkowej zapłaty za transport, o ile zwiększone odległości nie zostały wcześniej zaakceptowane na piśmie przez Inspektora Nadzoru.

## **5. WYKONANIE ROBÓT**

**„Rozbudowa dróg gminnych ul. Jana Pawła II i odc. ul. Jedności Narodowej  
w Golczewie, łączących drogę woj. nr 106 ze skrzyżowaniem dróg wojewódzkich  
nr 106 i 108”**

### 5.1. Dokładność wykonania wykopów i nasypów

Odchylenie osi korpusu ziemnego, w wykopie lub nasypie, od osi projektowanej nie powinny być większe niż  $\pm 10$  cm. Różnica w stosunku do projektowanych rzędnych robót ziemnych nie może przekraczać + 1 cm i -3 cm.

Szerokość górnej powierzchni korpusu nie może różnić się od szerokości projektowanej o więcej niż  $\pm 10$  cm, a krawędzie korony drogi nie powinny mieć wyraźnych załamania w planie.

Pochylenie skarp nie powinno różnić się od projektowanego o więcej niż 10% jego wartości wyrażonej tangensem kąta. Maksymalne nierówności na powierzchni skarp nie powinny przekraczać  $\pm 10$  cm przy pomiarze łąką 3-metrową, albo powinny być spełnione inne wymagania dotyczące nierówności, wynikające ze sposobu umocnienia powierzchni skarpy.

W gruntach skalistych wymagania, dotyczące równości powierzchni dna wykopu oraz pochylenia i równości skarp, powinny być określone w dokumentacji i SST.

### 5.2. Odwodnienia pasa robót ziemnych

Niezależnie od budowy urządzeń, stanowiących elementy systemów odwadniających, ujętych w dokumentacji projektowej, Wykonawca powinien, o ile wymagają tego warunki terenowe, wykonać urządzenia, które zapewnią odprowadzenie wód gruntowych i opadowych poza obszar robót ziemnych tak, aby zabezpieczyć grunty przed przewilgoceniem i nawodnieniem. Wykonawca ma obowiązek takiego wykonywania wykopów i nasypów, aby powierzchniom gruntu nadawać w całym okresie trwania robót spadki, zapewniające prawidłowe odwodnienie.

Jeżeli, wskutek zaniedbania Wykonawcy, grunty ulegną nawodnieniu, które spowoduje ich długotrwałą nieprzydatność, Wykonawca ma obowiązek usunięcia tych gruntów i zastąpienia ich gruntami przydatnymi na własny koszt bez jakichkolwiek dodatkowych opłat ze strony Zamawiającego za te czynności, jak również za dowieziony grunt.

Odprowadzenie wód do istniejących zbiorników naturalnych i urządzeń odwadniających musi być poprzedzone uzgodnieniem z odpowiednimi instytucjami.

### 5.3. Odwodnienie wykopów

Technologia wykonania wykopu musi umożliwiać jego prawidłowe odwodnienie w całym okresie trwania robót ziemnych. Wykonanie wykopów powinno postępować w kierunku podnoszenia się niwelety.

W czasie robót ziemnych należy zachować odpowiedni spadek podłużny i nadać przekrojom poprzecznym spadki, umożliwiające szybki odpływ wód z wykopu. Spadek poprzeczny nie powinien być mniejszy niż 4% w przypadku gruntów spoistych i nie mniejszy niż 2% w przypadku gruntów niespoistych. Należy uwzględnić ewentualny wpływ kolejności i sposobu odspajania gruntów oraz terminów wykonywania innych robót na spełnienie wymagań dotyczących prawidłowego odwodnienia wykopu w czasie postępu robót ziemnych.

Źródła wody, odsłonięte przy wykonywaniu wykopów, należy ująć w rowy i/lub dreny. Wody opadowe i gruntowe należy odprowadzić poza teren pasa robót ziemnych.

## 6. KONTROLA JAKOŚCI ROBÓT

### 6.1. Badania i pomiary w czasie wykonywania robót ziemnych

#### 6.1.1. Sprawdzenie odwodnienia

Sprawdzenie odwodnienia korpusu ziemnego polega na kontroli zgodności z wymaganiami specyfikacji określonymi w pktcie 5 oraz z dokumentacją projektową.

Szczególną uwagę należy zwrócić na:

- właściwe ujęcie i odprowadzenie wód opadowych,
- właściwe ujęcie i odprowadzenie wysięków wodnych.

#### 6.1.2. Sprawdzenie jakości wykonania robót

Czynności wchodzące w zakres sprawdzenia jakości wykonania robót określono w pktcie 6 ST D-02.03.01.

### 6.2. Badania do odbioru korpusu ziemnego

#### 6.2.1. Częstotliwość oraz zakres badań i pomiarów

Częstotliwość oraz zakres badań i pomiarów do odbioru korpusu ziemnego podaje tablica 2.

Tablica 2. Częstotliwość oraz zakres badań i pomiarów wykonanych robót ziemnych

Lp.	Badana cecha	Minimalna częstotliwość badań i pomiarów
1	Pomiar szerokości korpusu ziemnego	Pomiar taśmą, szablonem, łąką o długości 3 m i poziomą lub niwelatorem, w odstępach, co 200 m na prostych, w punktach głównych łuku, co 100 m na łukach o $R \geq 100$ m co 50 m na łukach o $R < 100$ m oraz w miejscach, które budzą wątpliwości
2	Pomiar szerokości dna rowów	
3	Pomiar rzędnych powierzchni korpusu ziemnego	
4	Pomiar pochylenia skarp	
5	Pomiar równości powierzchni korpusu	

6	Pomiar równości skarp	
7	Pomiar spadku podłużnego powierzchni korpusu lub dna rowu	Pomiar niwelatorem rzędnych w odstępach, co 200 m oraz w punktach wątpliwych
8	Badanie zagęszczenia gruntu	Wskaźnik zagęszczenia określać dla każdej ułożonej warstwy, lecz nie rzadziej niż w trzech punktach na 1000 m <sup>2</sup> warstwy

#### 6.2.2. Szerokość korpusu ziemnego

Szerokość korpusu ziemnego nie może różnić się od szerokości projektowanej o więcej niż  $\pm 10$  cm.

#### 6.2.3. Szerokość dna rowów

Szerokość dna rowów nie może różnić się od szerokości projektowanej o więcej niż  $\pm 5$  cm.

#### 6.2.4. Rzędne korony korpusu ziemnego

Rzędne korony korpusu ziemnego nie mogą różnić się od rzędnych projektowanych o więcej niż -3 cm lub +1 cm.

#### 6.2.5. Pochylenie skarp

Pochylenie skarp nie może różnić się od pochylenia projektowanego o więcej niż 10% wartości pochylenia wyrażonego tangensem kąta.

#### 6.2.6. Równość korony korpusu

Nierówności powierzchni korpusu ziemnego mierzone łąką 3-metrową, nie mogą przekraczać 3 cm.

#### 6.2.7. Równość skarp

Nierówności skarp, mierzone łąką 3-metrową, nie mogą przekraczać  $\pm 10$  cm.

#### 6.2.8. Spadek podłużny korony korpusu lub dna rowu

Spadek podłużny powierzchni korpusu ziemnego lub dna rowu, sprawdzony przez pomiar niwelatorem rzędnych wysokościowych, nie może dawać różnic, w stosunku do rzędnych projektowanych, większych niż -3 cm lub +1 cm.

#### 6.2.9. Zagęszczenie gruntu

Wskaźnik zagęszczenia gruntu określony zgodnie z BN-77/8931-12 [9] powinien być zgodny z założonym dla odpowiedniej kategorii ruchu. W przypadku gruntów, dla których nie można określić wskaźnika zagęszczenia należy określić wskaźnik odkształcenia  $I_0$ , zgodnie z normą PN-S-02205:1998 [4].

### 6.3. Zasady postępowania z wadliwie wykonanymi robotami

Wszystkie materiały niespełniające wymagań podanych w odpowiednich punktach specyfikacji, zostaną odrzucone. Jeśli materiały niespełniające wymagań zostaną wbudowane lub zastosowane, to na polecenie Inspektora Nadzoru Wykonawca wymieni je na właściwe, na własny koszt.

Wszystkie roboty, które wykazują większe odchylenia cech od określonych w punktach 5 i 6 specyfikacji powinny być ponownie wykonane przez Wykonawcę na jego koszt.

Na pisemne wystąpienie Wykonawcy, Inspektor Nadzoru może uznać wadę za niemającą zasadniczego wpływu na cechy eksploatacyjne drogi i ustali zakres i wielkość potrąceń za obniżoną, jakość.

## 7. OBIAR ROBÓT

### 7.1. Obmiar robót ziemnych

Jednostką obmiarową jest m<sup>3</sup> (metr sześcienny) wykonanych robót ziemnych.

## 8. ODBIÓR ROBÓT

Roboty ziemne uznaje się za wykonane zgodnie z dokumentacją projektową, ST i wymaganiami Inspektora Nadzoru, jeżeli wszystkie pomiary i badania z zachowaniem tolerancji wg pkt 6 dały wyniki pozytywne.

## 9. PODSTAWA PŁATNOŚCI

Zakres czynności objętych ceną jednostkową podano w ST D-02.03.01 pkt 9.

## 10. PRZEPISY ZWIĄZANE

### 10.1. Normy

1. PN-B-02480:1986 Grunty budowlane. Określenia. Symbole. Podział i opis gruntów
2. PN-B-04481:1988 Grunty budowlane. Badania próbek gruntów
3. PN-B-04493:1960 Grunty budowlane. Oznaczanie kapilarności biernej
4. PN-S-02205:1998 Drogi samochodowe. Roboty ziemne. Wymagania i badania
5. PN-ISO10318:1993 Geotekstylija – Terminologia
6. PN-EN-963:1999 Geotekstylija i wyroby pokrewne
7. BN-64/8931-01 Drogi samochodowe. Oznaczenie wskaźnika piaskowego
8. BN-64/8931-02 Drogi samochodowe. Oznaczenie modułu odkształcenia nawierzchni podatnych i podłoża przez obciążenie płytą
9. BN-77/8931-12 Oznaczenie wskaźnika zagęszczenia gruntu

### 10.2. Inne dokumenty

10. Wykonanie i odbiór robót ziemnych dla dróg szybkiego ruchu, IBDiM, Warszawa 1978.

„Rozbudowa dróg gminnych ul. Jana Pawła II i odc. ul. Jedności Narodowej w Golczewie, łączących drogę woj. nr 106 ze skrzyżowaniem dróg wojewódzkich nr 106 i 108”

11. Instrukcja badań podłoża gruntowego budowli drogowych i mostowych, GDDP, Warszawa 1998.
12. Katalog typowych konstrukcji nawierzchni podatnych i półsztywnych, IBDiM, Warszawa 1997.
13. Wytyczne wzmocnienia podłoża gruntowego w budownictwie drogowym, IBDiM, Warszawa 2002.

**DR - 03.02.01a**

## **REGULACJA**

### **PIONOWA URZĄDZEŃ OBCYCH**

#### **1. WSTĘP**

##### **1.1. Przedmiot ST**

Przedmiotem niniejszej Specyfikacji Technicznej (ST) są wymagania dotyczące wykonania i odbioru robót, które zostaną wykonane w ramach zadania:

**„Rozbudowa dróg gminnych ul. Jana Pawła II i odc. ul. Jedności Narodowej  
w Golczewie , łączących drogę woj. nr 106 ze skrzyżowaniem dróg wojewódzkich  
nr 106 i 108”**

##### **1.2. Zakres stosowania ST.**

Specyfikacja techniczna (ST) stanowi dokument przetargowy i kontraktowy przy zleceniu i realizacji robót wymienionych w pkt 1.1.

##### **1.3. Zakres robót objętych ST**

Ustalenia zawarte w niniejszej specyfikacji dotyczą zasad prowadzenia robót związanych z wykonaniem i odbiorem przypowierzchniowej regulacji pionowej urządzeń .

W zakres robót wchodzi:

- regulacja zaworów wodociągowych, gazowych ,
- regulacji studni KS,
- regulacja studni telekomunikacyjnych.

##### **1.4. Określenia podstawowe**

Zawór wodociągowy (skrzynka ochronna) – urządzenie ochronne dla urządzeń wodociągów.

Skrzynka gazowa – urządzenie ochronne, dla urządzeń gazociągu. Studnia telekomunikacyjna - pomieszczenia podziemne wbudowane między ciągi kanalizacji kablowej w celu umożliwienia wciągania, montażu i konserwacji kabli.

Pozostałe określenia podstawowe są zgodne z obowiązującymi, odpowiednimi polskimi normami i z definicjami podanymi w SST WO-00.00. „Wymagania ogólne” [1] pkt 1.4.

##### **1.5. Ogólne wymagania dotyczące robót**

Ogólne wymagania dotyczące robót podano w SST D-00.00.00 „Wymagania ogólne” [1] pkt 1.5.

#### **2. MATERIAŁY**

##### **2.1. Ogólne wymagania dotyczące materiałów**

Ogólne wymagania dotyczące materiałów, ich pozyskiwania i składowania, podano w SST WO-00.00. „Wymagania ogólne” [1] pkt 2.

##### **2.2. Materiały do wykonania regulacji pionowej uszkodzonej studzienki kanalizacyjnej**

Do przypowierzchniowej naprawy uszkodzonej studzienki kanalizacyjnej należy użyć:

- a) materiały otrzymane z rozbiórki studzienki oraz z rozbiórki otaczającej nawierzchni, nadające się do ponownego wbudowania,
- b) materiały nowe, będące materiałem uzupełniającym, tego samego typu, gatunku i wymiarów, jak materiał rozbiórkowy, odpowiadające wymaganiom:
  - SST DR-03.02.01 [2] w przypadku materiałów do naprawy studzienki,
  - SST, wymienionych w pktcie 5.6 niniejszej specyfikacji, w przypadku materiałów potrzebnych do ułożenia nowej nawierzchni.

##### **2.3. Materiały do wykonania regulacji pionowej uzbrojenia**

Do regulacji regulacji uzbrojenia należy użyć:

- a) materiałów otrzymanych z rozbiórki uzbrojenia nadających się do ponownego wbudowania,
- b) materiałów nowych, tego samego typu, gatunku i wymiarów, jak materiał rozbiórkowy, lub zastosowany pierwotnie.

**„Rozbudowa dróg gminnych ul. Jana Pawła II i odc. ul. Jedności Narodowej  
w Golczewie , łączących drogę woj. nr 106 ze skrzyżowaniem dróg wojewódzkich  
nr 106 i 108”**

c) materiałów budowlanych odpowiednich do przewidywanych obciążeń i warunków pracy.

### **2.3.1. Materiały do regulacji zaworów wodociągowych i gazowych.**

Po uzgodnieniu z gestorem sieci należy dokonać regulacji istniejącej skrzynki lub wymiany na nową zgodną z normą PN-85/M-74081 [5]. Wymiana skrzynek na nowe może zostać dokonana wyłącznie na koszt właściciela sieci.

### **2.3.2. Materiały do regulacji studzienek telefonicznych.**

Po uzgodnieniu z gestorem sieci należy dokonać regulacji istniejącej skrzynki lub wymiany na nową wskazaną przez użytkownika wg. BN-85/8984-01 [7]. Do regulacji należy użyć cegły kanalizacyjnej odpowiadającej wymaganiom PN-B-12037 [1]. lub betonu min klasy C 16/20 (B 20). Wymiana studni kablowych na nowe może zostać dokonana wyłącznie na koszt właściciela sieci.

## **3. SPRZĘT**

### **3.1. Ogólne wymagania dotyczące sprzętu**

Ogólne wymagania dotyczące sprzętu podano w SST WO-00.00. „Wymagania ogólne” pkt 3.

### **3.2. Sprzęt stosowany do wykonania regulacji pionowej regulowanego urządzenia**

Wykonawca przystępujący do wykonania naprawy, powinien wykazać się możliwością korzystania z następującego sprzętu:

- piły tarczowej,
- młota pneumatycznego,
- sprężarki powietrza,
- dźwigu samochodowego,
- zagęszczarki wibracyjnej,
- sprzętu pomocniczego (szczotka, łopata, szablon itp.).

## **4. TRANSPORT**

### **4.1. Ogólne wymagania dotyczące transportu**

Ogólne wymagania dotyczące transportu podano w ST WO-00.00. „Wymagania ogólne” pkt 4.

### **4.2. Transport materiałów**

Transport nowych materiałów do wykonania naprawy, powinien odpowiadać wymaganiom określonym w:

- a) ST DR-03.02.01 [2], w przypadku materiałów do naprawy studzienki,
- b) ST, wymienionych w pktcie 5.6 niniejszej specyfikacji, w przypadku materiałów wykorzystywanych do wykonania nowej nawierzchni.

## **5. WYKONANIE ROBÓT**

### **5.1. Ogólne zasady wykonania robót**

Ogólne zasady wykonania robót podano w SST WO-00.00. „Wymagania ogólne” pkt 5.

### **5.2. Zasady wykonania naprawy**

Regulacja uzbrojenia polega na dostosowaniu poziomu urządzenia do zaprojektowanej docelowej rzędnej nawierzchni lub terenu. Roboty te należy wykonać ręcznie.

Wykonanie robót obejmuje:

- zdjęcie przykrycia (skrzynki gazowej i wodociągowej, pokrywy studni telekomunikacyjnej);
  - odpowiednie odkrycie urządzenia i wykonanie czynności niezbędnych dla właściwego wykonania robót;
- W przypadku niewielkiej różnicy poziomów- poziomowanie górnej części komina wążowego, nasady wpustu itp. wykonuje się przy użyciu zaprawy cementowo-piaskowej, a w przypadku uszkodzeń większych – poprzez wykonanie deskowania oraz ułożenie i zagęszczenie mieszanki betonowej klasy co najmniej B20, według wymiarów dostosowanych do rodzaju uszkodzenia i poziomu powierzchni (jezdni, chodnika, pasa dzielącego itp.). Osadzenie przykrycia studzienki lub kratki ściekowej wykonuje się z wykorzystaniem istniejących lub nowych materiałów oraz ew. wyrównaniem zaprawą cementową. W przypadku zastosowania cegły ważne jest przewiązanie spoin i ich dokładne wypełnienie oraz otynkowanie od wewnątrz. Wysokość komory nie powinna przekroczyć 60 cm,. W przypadku gdy wysokość jest większa od 60 cm, należy studnię uzupełnić o nowy krąg odpowiedniej średnicy. Wykonanie regulacji skrzynek gazowych i wodociągowych oraz studni telekomunikacyjnych winno się odbywać według wskazówek i pod nadzorem właściciela sieci.

### **5.3. Ułożenie nowej nawierzchni**

Nową nawierzchnię, wokół naprawionej studzienki, należy wykonać w sposób identyczny ze stanem przed przebudową.

Do nawierzchni należy użyć, w największym zakresie, materiał otrzymany z rozbiórki, nadający się do ponownego wbudowania. Nowy uzupełniany materiał powinien być jak najbardziej zbliżony do materiału starego. Zmiany konstrukcji jezdni mogą być dokonane pod warunkiem akceptacji Inżyniera.

Przy wykonywaniu podbudowy należy zwracać szczególną uwagę na poprawne jej zagęszczenie wokół komina i kołnierza studzienki. Przy nawierzchni asfaltowej, powierzchnie styku części żeliwnych lub metalowych powinny być pokryte asfaltem.

W zależności od rodzaju nawierzchni istniejącej, poszczególne wykonywane podbudowy i warstwy ścieralne mogą odpowiadać wymaganiom określonym w:

- a) ST DR-04.01.-04.03., dla warstw dolnych podbudów,
- b) ST DR-04.04, dla podbudów z kruszywa nie związanych mechanicznie,
- c) ST D-04.05., dla podbudów z chudego betonu,
- d) ST DR-05.01., dla nawierzchni z betonowej kostki brukowej,
- e) innych SST, przy stosowaniu innych rodzajów nawierzchni.

Do połączenia nawierzchni asfaltowej, powierzchnie styku części żeliwnych lub metalowych należy stosować materiały termoplastyczne, jak taśmy asfaltowe, pasty itp. według norm lub aprobat technicznych.

Grubość materiału termoplastycznego do spoiny powinna wynosić **nie mniej niż 15 mm** /grubości warstwy technologicznej większa niż 2,5 cm/.

Składowanie materiałów termoplastycznych jest dozwolone tylko w oryginalnych opakowaniach producenta, w warunkach określonych w aprobacie technicznej.

Wykonawca robót dostarczy Inspektorowi Nadzoru do akceptacji aprobatę techniczną dotyczącą materiału użytego do połączenia nawierzchni ze ściekiem.

W przypadku konieczności wymiany krawężnika, naprawiony krawężnik powinien odpowiadać wymaganiom ST DR-06.01.

## **6. KONTROLA JAKOŚCI ROBÓT**

### **6.1. Ogólne zasady kontroli jakości robót**

Ogólne zasady kontroli jakości robót podano w SST WO-00.00. „Wymagania ogólne” pkt 6.

### **6.2. Badania przed przystąpieniem do robót**

Przed przystąpieniem do robót Wykonawca powinien:

- uzyskać wymagane dokumenty, dopuszczające wyroby budowlane do obrotu i powszechnego stosowania,
- sprawdzić cechy zewnętrzne gotowych materiałów z tworzyw i prefabrykowanych.

Wszystkie dokumenty oraz wyniki badań Wykonawca przedstawia Inspektorowi Nadzoru do akceptacji.

### **6.3. Badania w czasie robót**

Sprawdzenie położenia elementów uzbrojenia w stosunku do otaczającej nawierzchni:

- kratka ściekowa ok. 0,5 cm poniżej,
- pozostałe urządzenia - w poziomie nawierzchni.

Po zakończeniu robót należy sprawdzić wizualnie:

- wygląd zewnętrzny wykonanej naprawy w zakresie wyglądu, kształtu, wymiarów,
- poprawność profilu podłużnego i poprzecznego, nawiązującego do otaczającej nawierzchni i umożliwiającego spływ powierzchniowy wód.

## **7. OBMIAR ROBÓT**

### **7.1. Ogólne zasady obmiaru robót**

Ogólne zasady obmiaru robót podano w ST WO-00.00. „Wymagania ogólne” pkt 7.

### **7.2. Jednostka obmiarowa**

Jednostką obmiarową jest 1 obiekt wykonanej naprawionej, wyregulowanej – studzienki, wjazdu, zaworu.

## **8. ODBIÓR ROBÓT**

### **8.1. Ogólne zasady odbioru robót**

Ogólne zasady odbioru robót podano w ST WO-00.00. „Wymagania ogólne” pkt 8.

Roboty uznaje się za wykonane zgodnie z SIWZ, ST i wymaganiami Inspektora Nadzoru, jeżeli wszystkie pomiary i badania z zachowaniem tolerancji wg pkt 6 dały wyniki pozytywne.

### **8.2. Odbiór robót zanikających i ulegających zakryciu**

Odbiorowi robót zanikających i ulegających zakryciu podlegają:

1. Rozebranie przykrycia.
2. Rozebranie górnej części studzienki.
3. Ewentualne wykonanie deskowania.
4. Ewentualne ułożenie i zagęszczenie betonu.
5. Ewentualne wykonanie podwyższenia z cegły
6. Ewentualne rozebranie deskowania.
7. Osadzenie przykrycia na zaprawie cementowej wraz z jej przygotowaniem.

Odbiór tych robót powinien być zgodny z wymaganiami pktu 8.2 WO-00.00. „Wymagania ogólne” oraz niniejszej SST.

## **9. PODSTAWA PŁATNOŚCI**

### **9.1. Ogólne ustalenia dotyczące podstawy płatności**

Ogólne ustalenia dotyczące podstawy płatności podano w SST WO-00.00. [1] „Wymagania ogólne” pkt 9.

## **9.2. Cena jednostki obmiarowej**

Cena wykonania regulacji pionowej studzienki obejmuje:

- prace pomiarowe i roboty przygotowawcze,
- oznakowanie robót,
- roboty rozbiórkowe,
- dostarczenie materiałów i sprzętu,
- wykonanie naprawy, regulacji studzienki, wjazdu, zaworu,
- ułożenie nawierzchni,
- odwiezienie nieprzydatnych materiałów rozbiórkowych na składowisko,
- przeprowadzenie pomiarów i badań wymaganych w niniejszej specyfikacji technicznej,
- odwiezienie sprzętu.

## **10. PRZEPISY ZWIĄZANE**

### **Specyfikacje techniczne (SST)**

1. WO-00.00. Wymagania ogólne

**DR - 04.01**

## **PODBUDOWY**

### **DOLNE WARSTWY PODBUDÓW (KORYTO WRAZ Z ZAGĘSZCZENIEM)**

## **1. WSTĘP**

### **1.1. Przedmiot ST**

Przedmiotem niniejszej szczegółowej specyfikacji technicznej (ST) są wymagania dotyczące wykonania i odbioru robót związanych z wykonywaniem koryta wraz z profilowaniem i zagęszczaniem podłoża gruntowego w ramach zadania:

**„Rozbudowa dróg gminnych ul. Jana Pawła II i odc. ul. Jedności Narodowej  
w Golczewie , łączących drogę woj. nr 106 ze skrzyżowaniem dróg wojewódzkich  
nr 106 i 108”**

### **1.2. Zakres stosowania ST**

Szczegółowa specyfikacja techniczna (ST) jest stosowana jako dokument przetargowy i kontraktowy przy zlecaniu i realizacji robót wymienionych w punkcie 1.1.

### **1.3. Zakres robót objętych ST**

Ustalenia zawarte w niniejszej specyfikacji dotyczą zasad prowadzenia robót związanych z wykonaniem koryta przeznaczonego do ułożenia konstrukcji nawierzchni - o głębokości do 50 cm

## **2. MATERIAŁ** - Nie występują

## **3. SPRZĘT**

Wykonawca powinien wykazać się możliwością korzystania z następującego sprzętu:

- spycharek uniwersalnych z ukośnie ustawianym lemieszem;
- koparek z czepakami profilowymi (przy wykonywaniu wąskich koryt);
- walców statycznych, wibracyjnych lub płyt wibracyjnych.

**Stosowany sprzęt nie może powodować niekorzystnego wpływu na właściwości gruntu podłoża.**

## **4. TRANSPORT**

Nadmiar odspojonego gruntu można przewozić dowolnymi środkami transportu.

**„Rozbudowa dróg gminnych ul. Jana Pawła II i odc. ul. Jedności Narodowej  
w Golczewie , łączących drogę woj. nr 106 ze skrzyżowaniem dróg wojewódzkich  
nr 106 i 108”**



## **5. WYKONANIE ROBÓT**

### **5.1. Warunki przystąpienia do robót**

Wykonawca powinien przystąpić do wykonania koryta oraz profilowania i zagęszczenia podłoża bezpośrednio przed rozpoczęciem robót związanych z wykonaniem warstw nawierzchni.

W wykonanym korycie oraz po wyprofilowanym i zagęszczonym podłożu nie może odbywać się ruch budowlany, nie związany bezpośrednio z wykonaniem pierwszej warstwy nawierzchni.

### **5.2. Wykonanie koryta**

Paliki lub szpilki należy ustawiać w osi drogi i w rzędach równoległych do osi drogi lub w inny sposób zaakceptowany przez Inspektora Nadzoru. Rozmieszczenie palików lub szpilek powinno umożliwiać naciągnięcie sznurków lub linek do wytyczenia robót w odstępach nie większych niż co 10 metrów.

Rodzaj sprzętu, a w szczególności jego moc należy dostosować do rodzaju gruntu, w którym prowadzone są roboty

i do trudności jego odspojenia.

Koryto można wykonywać ręcznie, gdy jego szerokość nie pozwala na zastosowanie maszyn. Sposób wykonania musi być zaakceptowany przez Inspektora Nadzoru.

Grunt odspojony w czasie wykonywania koryta powinien być wykorzystany zgodnie z ustaleniami z Inspektorem Nadzoru.

### **5.3. Profilowanie i zagęszczanie podłoża**

Przed przystąpieniem do profilowania podłoże powinno być oczyszczone ze wszelkich zanieczyszczeń.

Bezpośrednio po profilowaniu podłoża należy przystąpić do zagęszczania.

### **5.4. Utrzymanie koryta oraz wyprofilowanego i zagęszczonego podłoża**

Koryto po wyprofilowaniu i zagęszczeniu powinno być utrzymywane w dobrym stanie.

Jeżeli po wykonaniu robót związanych z profilowaniem i zagęszczeniu podłoża nastąpi przerwa w robotach i Wykonawca nie przystąpi natychmiast do układania warstw nawierzchni, to powinien on zabezpieczyć podłoże przed nadmiernym zawilgoceniem, na przykład przez rozłożenie folii lub w inny sposób zaakceptowany przez Inspektora Nadzoru.

Jeżeli wyprofilowane i zagęszczone podłoże uległo nadmiernemu zawilgoceniu, to do układania kolejnej warstwy można przystąpić dopiero po jego naturalnym osuszeniu.

Po osuszeniu podłoża Inspektor Nadzoru oceni jego stan i ewentualnie zaleci wykonanie niezbędnych napraw. Jeżeli zawilgocenie nastąpiło wskutek zaniedbania Wykonawcy, to naprawę wykona on na własny koszt.

## **6. KONTROLA JAKOŚCI ROBÓT**

### **6.1. Badania w czasie robót**

**6.1.1.** Szerokość koryta i profilowanego podłoża nie może różnić się od szerokości projektowanej więcej niż +10 cm i -5 cm.

**6.1.2.** Spadki poprzeczne koryta i profilowanego podłoża powinny być pozytywnie zaopiniowane przez Inspektora Nadzoru.

**6.1.3.** Wskaźnik zagęszczenia należy badać wg BN-77/8931-12. Wskaźnik zagęszczenia powinien wynosić min. 0,99 wg normalnej próby Proctora

**6.1.4.** Wilgotność w czasie zagęszczania należy badać wg PN-B-06714-17. Wilgotność gruntu podłoża powinna być równa wilgotności optymalnej z tolerancją od -20% do +10%.

### **6.2. Zasady postępowania z wadliwie wykonanymi odcinkami koryta (profilowanego podłoża)**

Wszystkie powierzchnie, które wykazują większe odchylenia cech geometrycznych od określonych w pkt.

5.1. powinny być naprawione przez spalanie do głębokości co najmniej 10 cm, wyrównanie i powtórne zagęszczenie. Dodanie nowego materiału bez spalania wykonanej warstwy jest niedopuszczalne.

## **7. OBMIAŁ ROBÓT**

Jednostką obmiarową jest m<sup>2</sup> (metr kwadratowy) wykonanego i odebranego koryta.

## **8. ODBIÓR ROBÓT**

Roboty uznaje się za wykonane zgodnie z ST i wymaganiami Inspektora Nadzoru, jeżeli wszystkie pomiary i badania z zachowaniem tolerancji wg pkt. 5 dały wyniki pozytywne.

## **9. PODSTAWA PŁATNOŚCI**

Cena wykonania 1 m<sup>2</sup> koryta obejmuje:

- prace pomiarowe i roboty przygotowawcze;
- oznakowanie robót;
- odspojenie gruntu z przerzutem na pobocze i rozplantowaniem;
- załadunek nadmiaru odspojonego gruntu na środki transportowe i odwiezienie na odkład na odległość 10 km;
- profilowanie dna koryta i podłoża;
- zagęszczenie oraz utrzymanie koryta i podłoża;

**„Rozbudowa dróg gminnych ul. Jana Pawła II i odc. ul. Jedności Narodowej  
w Golczewie, łączących drogę woj. nr 106 ze skrzyżowaniem dróg wojewódzkich  
nr 106 i 108”**

– przeprowadzenie pomiarów i badań laboratoryjnych, wymaganych w ST.

#### **10. PRZEPISY ZWIĄZANE**

##### **10.1. Ogólne specyfikacje techniczne (ST)**

1. WO-00.00. Wymagania ogólne

##### **10.2. Normy**

1. PN-B-04481 Grunty budowlane. Badania próbek gruntu
2. PN-EN 933-8 Badania geometrycznych właściwości kruszyw.
3. BN-64/8931-02 Drogi samochodowe. Oznaczanie modułu odkształcenia nawierzchni podatnych i podłoża przez obciążenie płytą
4. BN-68/8931-04 Drogi samochodowe. Pomiar równości nawierzchni planografem i łąką
5. BN-77/8931-12 Oznaczanie wskaźnika zagęszczenia gruntu

**DR - 04.05**

**PODBUDOWA POMOCNICZA Z GRUNTOCEMENTU Rm 5,00 MPa**

**1. WSTĘP**

**1.1. Przedmiot SST**

Przedmiotem niniejszej szczegółowej specyfikacji technicznej (SST) są wymagania dotyczące wykonania i odbioru robót związanych z wykonaniem warstw podbudowy z gruntu stabilizowanego cementem w ramach zadania:

**„Rozbudowa dróg gminnych ul. Jana Pawła II i odc. ul. Jedności Narodowej w Golczewie , łączących drogę woj. nr 106 ze skrzyżowaniem dróg wojewódzkich nr 106 i 108”**

**1.2. Zakres stosowania SST**

Szczegółowa specyfikacja techniczna (SST) stosowana jest jako dokument przetargowy i kontraktowy przy zlecaniu i realizacji robót wyszczególnionych w p. 1.1.

**1.3. Zakres robót objętych SST**

Ustalenia zawarte w niniejszej specyfikacji, zgodnie z dokumentacją projektową, dotyczą zasad prowadzenia i odbioru robót związanych z rozbudową dróg gminnych i obejmują wykonanie warstw podbudowy z gruntu lub kruszywa stabilizowanego cementem RM 5,0 MPa wraz z pielęgnacją wodą .

**1.4. Określenia podstawowe:**

- 1.4.1.** Mieszanka cementowo-gruntowa - mieszanka gruntu, cementu i wody, a w razie potrzeby również dodatków ulepszających, np. popiołów lotnych lub chlorku wapniowego, dobranych w optymalnych ilościach;
- 1.4.2.** Grunt stabilizowany cementem - mieszanka cementowo-gruntowa zagęszczona i stwardniała w wyniku ukończenia procesu wiązania cementu;
- 1.4.3.** Kruszywo stabilizowane cementem - mieszanka kruszywa naturalnego, cementu i wody, a w razie potrzeby dodatków ulepszających, np. popiołów lotnych lub chlorku wapniowego, dobranych w optymalnych ilościach, zagęszczona i stwardniała w wyniku ukończenia procesu wiązania cementu;
- 1.4.4.** Podbudowa z gruntu stabilizowanego cementem - jedna lub dwie warstwy zagęszczonej mieszanki cementowo-gruntowej, która po osiągnięciu właściwej wytrzymałości na ściskanie, stanowi fragment nośnej części nawierzchni.

Pozostałe określenia są zgodne z obowiązującymi, odpowiednimi polskimi normami i definicjami podanymi w SST WO-M-00.00.00 „Wymagania ogólne” pkt 1.4.

**1.5. Ogólne wymagania dotyczące robót.**

Ogólne wymagania dotyczące robót podano w SST WO-00.0 "Wymagania ogólne".

Wykonawca robót jest odpowiedzialny za jakość ich wykonania oraz za ich zgodność z Dokumentacją Projektową, SST i poleceniami Inżyniera projektu

**2. MATERIAŁY**

**2.1. Ogólne wymagania dotyczące materiałów**

Ogólne wymagania dotyczące materiałów, ich pozyskiwania i składowania, podano w SST WO-00.00.„Wymagania ogólne” pkt 2.

**2.2. Cement**

Do wykonania robót według niniejszych SST należy stosować cementy powszechnego użytku: portlandzki CEM I klasy 32,5 N; cement portlandzki wieloskładnikowy CEM II klasy 32,5 N lub cement hutniczy CEM III klasy 32,5 N według PN-EN 197-1:2002 [14].

Wymagane właściwości dla cementu zestawiono w tablicy 1. Dopuszcza się stosowanie innych kwalifikowanych spoiw hydraulicznych posiadających aprobatę techniczną wydaną przez uprawnioną jednostkę.

Pochodzenie cementu i jego cechy jakościowe muszą być zaaprobowane przez Inżyniera projektu.

Wykonawca jest zobowiązany do wcześniejszego zaproponowania Inżynierowi projektu źródło dostaw cementu wraz z wynikami badań laboratoryjnych, zgodnie z obowiązującymi w tym zakresie Normami.

**„Rozbudowa dróg gminnych ul. Jana Pawła II i odc. ul. Jedności Narodowej w Golczewie , łączących drogę woj. nr 106 ze skrzyżowaniem dróg wojewódzkich nr 106 i 108”**

### Szczegółowe specyfikacje techniczne

Wykonawca jest zobowiązany do prowadzenia ilościowego i jakościowego odbioru dostaw oraz wykonywania laboratoryjnych badań kontrolnych z ustaloną uprzednio częstotliwością. Wyniki tych badań powinny być przekazywane, w określonym trybie Inżynierowi projektu. W umowie z dostawcą /producentem należy jednoznacznie określić sposób postępowania w przypadku dostawy materiału niezgodnego z wymaganiami niniejszej SST.

Tablica 1. Wymagane właściwości mechaniczne i fizyczne cementu

Lp.	Właściwości	Klasa cementu 32,5
1	Wytrzymałość na ściskanie (MPa), po 7 dniach, nie mniej niż:	16
2	Wytrzymałość na ściskanie (MPa), po 28 dniach, nie mniej niż:	32,5
3	Początek czasu wiązania, (min) , nie wcześniej niż:	75
4	Koniec wiązania, najpóźniej po upływie, (h)	12
5	Stąłość objętości, (mm), nie więcej niż:	10

Składowanie cementu musi odbywać się w sposób chroniący go przed zawilgoceniem, zbrzyleniem i zanieczyszczeniem. Zaleca się jego przechowywanie w silosach stalowych. Czas składowania cementu nie powinien przekraczać 3 miesięcy. Zasady przechowywania cementu powinny być zgodne z BN-88/6731-08[18].

W przypadku dłuższego składowania może on być użyty za zgodą Inżyniera projektu tylko wtedy, jeśli wykonane dodatkowo badania laboratoryjne zarobów próbnych potwierdzą wymaganą wytrzymałość na ściskanie i mrozoodporność.

#### 2.3. Materiały do wytworzenia mieszanki

Grunty i kruszywa przewidziane do wytworzenia mieszanki przeznaczonej do wykonania warstw podbudowy powinny być składowane na terenie wytwórni w zasiekach, na utwardzonym i dobrze odwodnionym placu, w warunkach zabezpieczających przed zanieczyszczeniem i przed wymieszaniem różnych rodzajów materiałów.

##### 2.3.1. Grunty do mieszanki cementowo - gruntowej

Przydatność gruntów przeznaczonych do stabilizacji cementem należy ocenić na podstawie wyników badań laboratoryjnych, wykonanych według metod podanych w PN-S-96012 [15].

Do wykonania podbudowy z gruntów stabilizowanych cementem należy stosować grunty spełniające wymagania podane w tablicy 2.

Grunt można uznać za przydatny do stabilizacji cementem wtedy, gdy wyniki badań laboratoryjnych wykażą, że wytrzymałość na ściskanie i mrozoodporność próbek gruntu stabilizowanego są zgodne z wymaganiami określonymi w Tablicy 5 w pkt 2.7 niniejszej SST.

Tablica 2. Wymagania dla gruntów przeznaczonych do stabilizacji cementem wg PN-S-96012 [17]

Lp.	Właściwości	Wymagania	Badania według
1	Uziarnienie		PN-B-04481 [2]
	a) ziarn przechodzących przez sito # 40 mm, % (m/m), nie mniej niż:	100	
	b) ziarn przechodzących przez sito # 20 mm, % (m/m), powyżej	85	
	c) ziarn przechodzących przez sito # 4 mm, % (m/m), powyżej	50	
	d) cząstek mniejszych od 0,002 mm, % (m/m), poniżej	20	
2	Granica płynności, % (m/m), nie więcej niż:	40	PN-B-04481 [2]
3	Wskaźnik plastyczności, % (m/m), nie więcej niż:	15	PN-B-04481 [2]
4	Odczyn pH	od 5 do 8	PN-B-04481 [2]
5	Zawartość części organicznych, % (m/m), nie więcej niż:	2	PN-B-04481 [2]
6	Zawartość siarczanów, w przeliczeniu na SO <sub>3</sub> , % (m/m), nie więcej niż:	1	PN-B-06714-28 [6]

Grunty nie spełniające wymagań określonych w tablicy 2, mogą być poddane stabilizacji po uprzednim ulepszeniu chlorkiem wapniowym, wapnem, popiołami lotnymi.

#### Szczegółowe specyfikacje techniczne

Grunty o granicy płynności od 40 do 60 % i wskaźniku plastyczności od 15 do 30 % mogą być stabilizowane cementem dla podbudów pomocniczych i ulepszonego podłoża pod warunkiem użycia specjalnych maszyn, umożliwiających ich rozdrobnienie i przemieszanie z cementem.

Dodatkowe kryteria oceny przydatności gruntu do stabilizacji cementem; zaleca się użycie gruntów o :

- wskaźniku piaskowym od 20 do 50, wg BN-64/8931-01 [20],
- zawartości ziarn pozostających na sicie # 2 mm - co najmniej 30%,
- zawartości ziarn przechodzących przez sito 0,075 mm - nie więcej niż 15%.

Decydującym sprawdzianem przydatności gruntu do stabilizacji cementem są wyniki wytrzymałości na ściskanie próbek gruntu stabilizowanego cementem.

Dodatkowe kryteria oceny przydatności gruntu do stabilizacji cementem podano w Tablicy 3, zaleca się użycie gruntów o takich właściwościach.

Tablica 3. Dodatkowe kryteria oceny przydatności gruntów przeznaczonych do stabilizacji cementem

Lp.	Właściwości	Zalecane wartości
1	Uziarnienie: a ) ziarna pozostające na sicie # 2 mm, % (m/m), co najmniej b) ziarna przechodzące przez sito 0,075 mm, % (m/m), nie więcej niż	30 15
2	Wskaźnik piaskowy wg BN-64/8931-01 [19]	20 – 50
3	Wskaźnik różnoziarnistości, powyżej	5

Decydującym sprawdzianem przydatności gruntu do stabilizacji cementem są wyniki wytrzymałości na ściskanie próbek gruntu stabilizowanego cementem.

#### 2.3.2. Kruszywa do mieszanki cementowo – kruszywowej

Do produkcji mieszanki cementowo – kruszywowej można stosować piaski, pospółki i żwiry lub mieszankę tych kruszyw, spełniające wymagania podane w tablicy 4. Kruszywo można uznać za przydatne do stabilizacji cementem jeśli wyniki badań laboratoryjnych wykażą, że wytrzymałość na ściskanie i mrozoodporność próbek kruszywa stabilizowanego będą zgodne z wymaganiami określonymi w tablicy 7 w pkt 2.7 niniejszej SST.

Tablica 4. Wymagania dla kruszyw przeznaczonych do stabilizacji cementem

Lp.	Właściwości	Wymagania
1	Uziarnienie wg PN-B-06714-15 [3] 44. ziarn pozostających na sicie # 2 mm, %, nie mniej niż: ziarn przechodzących przez sito 0,075 mm, %, nie więcej niż:	30 15
2	Zawartość części organicznych wg PN-B-06714-26 [4], barwa cieczy nad kruszywem nie ciemniejsza niż:	Wzorcowa
3	Zawartość zanieczyszczeń obcych wg PN-B-06714-12 [2], %, nie więcej niż:	0,5
4	Zawartość siarczanów, w przeliczeniu na SO <sub>3</sub> wg PN-B-06714-28 [5], %, poniżej:	1

#### 2.4. Woda

Woda stosowana do stabilizacji gruntu lub kruszywa cementem i ewentualnie do pielęgnacji wykonanej warstwy podbudowy powinna odpowiadać wymaganiom PN-B-32250:1988 [10]. Bez badań laboratoryjnych można stosować wodociągową wodę pitną. Gdy woda pochodzi z wątpliwych źródeł nie może być użyta do momentu jej przebadania, zgodnie z wyżej podaną normą lub do momentu porównania wyników wytrzymałości na ściskanie próbek cementowo – gruntowych/kruszywowych wykonanych z wodą wątpliwą i z wodą wodociągową. Brak różnic potwierdza przydatność wody do stabilizacji gruntu lub kruszywa cementem.

#### 2.5. Dodatki ulepszające

Przy stabilizacji gruntów cementem, w przypadkach uzasadnionych, stosuje się następujące dodatki ulepszające:

- wapno spełniające wymagania PN-B-30020 [9],
- popioły lotne odpowiadające PN-S-96035 [16],
- chlorek wapniowy zgodny z PN-C-84127 [11].

Za zgodą Inżyniera projektu mogą być stosowane inne dodatki o sprawdzonym działaniu, posiadające aprobatę techniczną wydaną przez uprawnioną jednostkę.

#### 2.6. Materiały do pielęgnacji podbudowy z gruntu lub kruszywa stabilizowanego cementem.

### Szczegółowe specyfikacje techniczne

Do pielęgnacji świeżo wykonanej warstwy podbudowy z gruntu lub kruszywa stabilizowanego cementem należy stosować:

- preparaty pielęgnacyjne posiadające aprobatę techniczną,
- emulsje asfaltowe lub asfalt D 200 lub D 300;

#### 2.7. Mieszanka cementowo-gruntowa/kruszywowa.

Zawartość cementu należy przyjmować w granicach od 8% do 10% liczonych w stosunku do masy suchego gruntu lub kruszywa, w zależności od rodzaju i uziarnienia gruntu/kruszywa oraz kategorii ruchu.

Zawartość wody powinna odpowiadać wilgotności optymalnej, określonej według normalnej próby Proctora, zgodnie z PN-B-04481:1988 [1] (duży cylinder, metoda II) z tolerancją +10%, -20% jej wartości.

Decydującym kryterium przydatności mieszanki cementowo-gruntowej/kruszywowej do wykonania warstwy podbudowy według PN-S-96012 [15], jest wytrzymałość na ściskanie próbek gruntu lub kruszywa stabilizowanego cementem oznaczona po 28 dniach twardnienia oraz wskaźnik mrozoodporności próbek.

Tablica 5. Wymagania dla gruntów lub kruszyw stabilizowanych cementem dla poszczególnych warstw podbudowy i ulepszonego podłoża

Lp.	Rodzaj warstwy w konstrukcji nawierzchni drogowej	Wytrzymałość na ściskanie próbek nasyconych wodą (MPa)		Wskaźnik mrozoodporności
		po 7 dniach	po 28 dniach	
1	<b>Podbudowa o Rm = 5,0 MPa</b>	<b>od 1,6 do 2,2</b>	<b>od 2,5 do 5,0</b>	<b>0,7</b>
2	Podbudowa o RM = 2,5 MPa	od 1,0 do 1,6	od 1,5 do 2,5	0,6
3	Podbudowa o RM = 1,5 MPa	od 0,4 do 1,0	od 0,5 do 1,5	0,6

Formowanie próbek, ich pielęgnację i badanie wytrzymałości na ściskanie należy wykonać zgodnie z normą PNS-96012 [15].

### 3. SPRZĘT

#### 3.1. Ogólne wymagania dotyczące sprzętu

Ogólne wymagania dotyczące sprzętu podano w SST D-M-00.00.00 „Wymagania ogólne” pkt 3. Jakikolwiek sprzęt, maszyny i urządzenia niegwarantujące zachowania wymagań jakościowych robót, zostaną przez Inżyniera projektu zdyskwalifikowane i niedopuszczone do robót.

#### 3.2. Sprzęt do wykonania robót

Wykonawca przystępujący do wykonania warstw podbudów z gruntu lub kruszywa stabilizowanego cementem, z wytworzeniem mieszanek cementowo – gruntowych/kruszywowych w mieszarkach, powinien wykazać się możliwością korzystania z następującego sprzętu:

- mieszarek stacjonarnych lub mobilnych;
- układarek wyposażonych w sterowanie zapewniające uzyskanie projektowanej grubości i niwelety (Inżynier projektu może zezwolić na wykorzystanie równiarek) do wbudowania mieszanek;
- przewoźnych zbiorników na wodę, wyposażonych w urządzenia do równomiernego i kontrolowanego dozowania wody;
- walców ogumionych i stalowych wibracyjnych lub statycznych do zagęszczania;
- zagęszczarek płytowych, ubijaków mechanicznych lub małych walców wibracyjnych do zagęszczania

warstw w miejscach trudnodostępnych.

Wydajność sprzętu powinna zapewnić zachowanie warunków technologicznych dotyczących czasu zagęszczania.

### 4. TRANSPORT

#### 4.1. Ogólne wymagania dotyczące transportu

Ogólne wymagania dotyczące transportu podano w SST WO-00.00. „Wymagania ogólne” pkt 4.

#### 4.2. Transport materiałów

Transport cementu powinien odbywać się zgodnie z BN-88/6731-08 [18]. Cement luzem należy przewozić cementowozami, natomiast cement workowany może być przewożony dowolnymi środkami transportu, z zabezpieczeniem ładunku przed zawilgoceniem, zbrylaniem i zanieczyszczeniem.

Grunty lub kruszywo można przewozić dowolnymi środkami transportu w warunkach zabezpieczających je przed zmieszaniem z innymi frakcjami lub asortymentami kruszywa oraz innymi materiałami. Podczas transportu grunty i kruszywa powinny być zabezpieczone przed zsypanyciem się na drogę, przed rozpylaniem i nadmiernym zawilgoceniem.

## Szczegółowe specyfikacje techniczne

Transport mieszanki cementowo – gruntowej/kruszywowej powinien odbywać się w warunkach chroniących ją przed zanieczyszczeniem, rozsegregowaniem i nadmiernym przesuszeniem lub zawilgoceniem.

Woda może być dostarczana z wodociągu i przewożnymi zbiornikami wody.

### 5. WYKONANIE ROBÓT

#### 5.1. Ogólne zasady wykonania robót

Ogólne zasady wykonania robót podano w SST WO-00.00. „Wymagania ogólne” pkt 5.

#### 5.2. Warunki przystąpienia do robót

Warstwy podbudów z gruntów lub kruszyw stabilizowanych cementem nie mogą być wykonywane gdy temperatura powietrza jest niższa niż 5°C, podczas opadów oraz na zamrożonym podłożu. Nie należy rozpoczynać robót, jeżeli prognozy meteorologiczne wskazują na wystąpienie niekorzystnych warunków atmosferycznych w okresie najbliższych 7 dni.

Przed przystąpieniem do robót, w terminie uzgodnionym z Inżynierem projektu, Wykonawca dostarczy Inżynierowi projektu do akceptacji projekt składu mieszanki cementowo – gruntowej/kruszywowej oraz wyniki badań laboratoryjnych poszczególnych składników i próbki materiałów pobrane w obecności Inżyniera projektu do wykonania ewentualnych badań kontrolnych zarządzonych przez Inżyniera projektu.

Projekt składu mieszanki cementowo – gruntowej/kruszywowej powinien być opracowany w oparciu o :

- wyniki badań właściwości gruntu lub kruszyw,
- wyniki badań właściwości i dobór ilości cementu,
- dobór ilości wody,
- wyniki badań i ewentualny dobór ilości i rodzaju dodatków ulepszających,
- wyniki badań wytrzymałości na ściskanie i mrozoodporności próbek gruntu lub kruszywa stabilizowanego cementem według metod podanych w PN-S-96012 [15] oraz wymagań niniejszej SST.

Opracowana recepta laboratoryjna składu mieszanki cementowo – gruntowej/kruszywowej, poza wynikami przeprowadzonych badań, powinna zawierać:

- wymaganą zawartość cementu,
- wymaganą zawartość wody, odpowiadającą wilgotności optymalnej mieszanki gruntu lub kruszywa z cementem,
- ewentualne wymagane ilości i rodzaje dodatków ulepszających.

Wykonywanie warstwy podbudowy może być rozpoczęte po zaakceptowaniu przez Inżyniera projektu przygotowania miejsca robót oraz opracowanej przez Wykonawcę recepty laboratoryjnej składu mieszanki, spełniającej kryteria określone w dokumentacji projektowej i SST.

#### 5.3. Przygotowanie podłoża

Podłoże powinno być przygotowane zgodnie z wymaganiami określonymi w asortymentowej SST. Dla prawidłowego wyznaczenia poszczególnych warstw podbudowy w planie i profilu Wykonawca zapewni odpowiednie ilości palików i szpilek. Paliki lub szpilki powinny być ustawione w rzędach równoległych do osi robót, lub w inny sposób zaakceptowany przez Inżyniera projektu, a ich rozmieszczenie powinno umożliwiać naciągnięcie sznurków lub linek do wytyczenia robót w odstępach nie większych niż co 10m.

#### 5.4. Skład mieszanki cementowo-gruntowej i cementowo-kruszywowej

Zawartość cementu w mieszance nie może przekraczać wartości podanych w tablicy 6. Zaleca się taki dobór mieszanki, aby spełnić wymagania wytrzymałościowe określone w p. 2.7 tablica 5, przy jak najmniejszej zawartości cementu.

Tablica 6. Maksymalna zawartość cementu w mieszance cementowo-gruntowej lub w mieszance kruszywa stabilizowanego cementem dla poszczególnych warstw podbudowy i ulepszonego podłoża

Lp.	Kategoria ruchu	Maksymalna zawartość cementu, % w stosunku do masy suchego gruntu lub kruszywa		
		podbudowa zasadnicza	podbudowa pomocnicza	ulepszone podłoże
1	<b>KR 2 do KR 6</b>	-	<b>6</b>	8

Zawartość wody w mieszance powinna odpowiadać wilgotności optymalnej, określonej według normalnej próby Proctora, zgodnie z PN-B-04481 [2], z tolerancją +10%, -20% jej wartości. Zaprojektowany skład mieszanki powinien zapewniać otrzymanie w czasie budowy właściwości gruntu lub kruszywa stabilizowanego cementem zgodnych z wymaganiami określonymi w tablicy 4i6.

#### 5.5. Stabilizacja metodą mieszania w mieszarkach

#### Szczegółowe specyfikacje techniczne

Składniki mieszanki, oraz ewentualnych dodatków ulepszających, należy dozować w ilościach ustalonych w receptce laboratoryjnej. Mieszarka powinna być wyposażona w urządzenia do wagowego dozowania kruszywa lub gruntu i cementu oraz objętościowego dozowania wody. Czas mieszania składników w mieszarkach cyklicznych należy ustalić po wstępnych próbach mieszania, nie powinien on być jednak krótszy od 1 minuty, zgodny z poleceniem Inżyniera projektu. W mieszarkach o mieszanii ciągłym intensywność podawania materiałów powinna być ustalona i na bieżąco kontrolowana w taki sposób, aby zapewnić jednorodność uzyskiwanej mieszanki. Wilgotność mieszanki powinna odpowiadać ustalonej w receptce laboratoryjnej wilgotności optymalnej z tolerancją +10% i -20% jej wartości.

Przed rozpoczęciem wbudowywania mieszanki należy ustawić prowadnice i podłoże zwilżyć wodą. Mieszanka dostarczona z wytwórni powinna być układana przy pomocy układarek (za zgodą Inżyniera projektu – równiarek) warstwą o grubości zapewniającą uzyskanie grubości warstwy po zagęszczeniu zgodnej z dokumentacją projektową. Przed przystąpieniem do zagęszczania warstwa powinna mieć nadane wymagane rzędne wysokościowe, spadki podłużne i poprzeczne. W przypadku zaakceptowania przez Inżyniera projektu stosowania równiarek, do rozkładania mieszanki należy wykorzystać prowadnice, w celu uzyskania odpowiedniej równości profilu i grubości warstwy. Od ich użycia można odstąpić przy zastosowaniu technologii gwarantującej odpowiednią równość i grubość warstwy, za zgodą Inżyniera projektu. Po wyprofilowaniu należy natychmiast przystąpić do zagęszczania warstwy.

#### **5.6. Zagęszczanie**

Zagęszczanie warstwy gruntu lub kruszywa stabilizowanego cementem należy prowadzić przy użyciu walców gładkich, wibracyjnych lub ogumionych lub zagęszczarek rewersyjnych o masie co najmniej 750 kg.

Zagęszczanie warstwy podbudowy o przekroju daszkowym powinno rozpocząć się od krawędzi i przesuwać pasami podłużnymi, częściowo nakładającymi się w stronę osi. Zagęszczenie warstwy o jednostronnym spadku poprzecznym powinno rozpocząć się od niżej położonej krawędzi i przesuwać pasami podłużnymi, częściowo nakładającymi się, w stronę wyżej położonej krawędzi. Pojawiające się w czasie zagęszczania zaniżenia, ubytki, rozwarstwienia i podobne wady, muszą być natychmiast naprawiane przez wymianę mieszanki na pełną głębokość, wyrównanie i ponowne zagęszczenie. Powierzchnia zagęszczonej warstwy powinna mieć prawidłowy przekrój poprzeczny i jednolity wygląd. Zagęszczanie należy kontynuować do osiągnięcia wskaźnika zagęszczenia warstwy nie mniejszego niż 1,00 określonego wg BN-77/8931-12 [23].

W przypadku technologii wytwarzania mieszanki w mieszarkach, proces zagęszczania i obróbki powierzchniowej warstwy podbudowy muszą być zakończone nie później niż w ciągu 2 godzin, licząc od momentu dodania wody do mieszanki.

Specjalną uwagę należy poświęcić zagęszczeniu mieszanki w sąsiedztwie spoin roboczych oraz wszelkich urządzeń obcych.

Wszelkie miejsca luźne, rozsegregowane, spękane podczas zagęszczania lub w inny sposób wadliwe, muszą być naprawione przez zerwanie warstwy na pełną grubość, wbudowanie nowej mieszanki o odpowiednim składzie i ponowne zagęszczenie. Roboty te, jako roboty poprawkowe, są wykonywane na koszt Wykonawcy.

#### **5.7. Spoiny robocze**

Wykonawca powinien tak organizować roboty, aby ograniczyć występowanie podłużnych i poprzecznych spoin roboczych.

Jeśli z jakichkolwiek przyczyn, niemożliwym jest uniknięcie podłużnej spoiny roboczej, to przy warstwie wykonywanej w prowadnicach, przed wykonaniem kolejnego pasa należy pionową krawędź wykonanego pasa zwilżyć wodą. Jeśli taka sytuacja wystąpi przy warstwie wykonywanej bez prowadnic, to w ułożonej i zagęszczonej warstwie należy niezwłocznie obciąć pionową krawędź. Po zwilżeniu jej wodą można przystąpić do wykonywania kolejnego pasa.

W identyczny sposób należy postępować w przypadku konieczności wystąpienia poprzecznej spoiny roboczej na połączeniu działek roboczych.

Od obciążenia pionowej krawędzi w wykonanej warstwie można odstąpić wtedy, gdy czas pomiędzy rozpoczęciem wbudowywania na ukończonym sąsiednim pasie (sąsiedniej działce roboczej), a zakończeniem zagęszczania na danym pasie (danej działce roboczej) nie przekracza 75 minut.

#### **5.8. Pielęgnacja warstwy z gruntu lub kruszywa stabilizowanego cementem**

Bezpośrednio po zagęszczeniu należy świeżą warstwę zabezpieczyć przed parowaniem wody według jednego z następujących sposobów:

- skropienie warstwy emulsją asfaltową lub asfaltem D 200 lub D 300 w ilości od 0,5 do 1,0 kG/m<sup>2</sup>;



#### Szczegółowe specyfikacje techniczne

- skropienie specjalnymi preparatami powłokotwórczymi posiadającymi aprobatę techniczną wydaną przez uprawnioną jednostkę, po uprzednim zaakceptowaniu ich użycia przez Inżyniera projektu;
- utrzymanie w stanie wilgotnym przez kilkakrotne skrapianie wodą w ciągu dnia, przez okres co najmniej 7 dni.

Inne sposoby pielęgnacji, zaproponowane przez Wykonawcę i inne materiały przeznaczone do pielęgnacji mogą być zastosowane po uzyskaniu akceptacji Inżyniera projektu.

Nie należy dopuszczać żadnego ruchu pojazdów i maszyn po warstwie podbudowy w okresie 7 dni po wykonaniu. Po tym czasie ewentualny ruch technologiczny może odbywać się wyłącznie za zgodą Inżyniera projektu.

Warstwa podbudowy z gruntu lub kruszywa stabilizowanego cementem po wykonaniu, a przed ułożeniem następnej warstwy nawierzchni, powinna być utrzymywana w dobrym stanie. Jeżeli Wykonawca będzie wykorzystywał, za zgodą Inżyniera projektu, wykonaną warstwę do ruchu technologicznego, to jest obowiązany naprawić wszelkie uszkodzenia w warstwie podbudowy, spowodowane przez ten ruch. Koszt napraw wynikłych z niewłaściwego utrzymania warstw podbudowy obciąża Wykonawcę robót.

Wykonawca jest zobowiązany do przeprowadzenia bieżących napraw warstwy podbudowy uszkodzonej wskutek oddziaływania czynników atmosferycznych. Wykonawca jest zobowiązany wstrzymać ruch budowlany

po okresie intensywnych opadów deszczu, jeżeli wystąpi możliwość uszkodzenia warstwy.

Warstwa podbudowy pomocniczej wykonana z gruntu lub kruszywa stabilizowanego cementem powinna być przykryta przed zimą warstwą nawierzchni lub zabezpieczona przed niszczącym działaniem czynników atmosferycznych w inny sposób zaakceptowany przez Inżyniera projektu.

#### **5.9. Utrzymanie podbudowy.**

Podbudowa i ulepszone podłoże po wykonaniu, a przed ułożeniem następnej warstwy, powinny być utrzymywane w dobrym stanie. Jeżeli Wykonawca będzie wykorzystywał, za zgodą Inżyniera, gotową podbudowę lub ulepszone podłoże do ruchu budowlanego, to jest obowiązany naprawić wszelkie uszkodzenia podbudowy, spowodowane przez ten ruch. Koszt napraw wynikłych z niewłaściwego utrzymania podbudowy lub ulepszonego podłoża obciąża Wykonawcę robót.

Wykonawca jest zobowiązany do przeprowadzenia bieżących napraw podbudowy lub ulepszonego podłoża uszkodzonych wskutek oddziaływania czynników atmosferycznych, takich jak opady deszczu i śniegu oraz mróz.

Wykonawca jest zobowiązany wstrzymać ruch budowlany po okresie intensywnych opadów deszczu, jeżeli wystąpi możliwość uszkodzenia podbudowy lub ulepszonego podłoża.

### **6. KONTROLA JAKOŚCI ROBÓT**

#### **6.1. Ogólne zasady kontroli jakości robót**

Ogólne zasady kontroli jakości robót podano w SST WO-00.00. „Wymagania ogólne” pkt 6.

#### **6.2. Badania przed przystąpieniem do robót**

Przed przystąpieniem do robót Wykonawca zobowiązany jest do wykonania pełnego zakresu badań cementu, gruntu lub kruszyw i ewentualnych dodatków przeznaczonych do wykonania robót:

- Cement. dla każdej dostawy cementu należy przeprowadzić badania właściwości według PN-EN 196-1:1996 [12] w zakresie badania wytrzymałości oraz PN-EN 196-3:1996 [13] w zakresie badania Czasu wiązania i stałości objętości;
- Grunty oraz kruszywa. Właściwości materiałów należy określić dla każdego rodzaju gruntu i kruszywa oraz dla każdej dostarczanej partii. Właściwości gruntów i kruszyw powinny być zgodne z wymaganiami Norm podanych w pkt 2 niniejszej SST;
- Woda. Jeżeli do robót nie ma być stosowana woda z wodociągu, to należy przeprowadzić badania wody według PN-B-32250:1988 [10].

Wszystkie dokumenty oraz wyniki badań, wraz z próbkami materiałów, Wykonawca przedstawia Inżynierowi projektu do akceptacji.

W przypadkach spornych lub wątpliwych Inżynier projektu może zlecić badanie niezależnemu laboratorium, a koszty tych badań, w przypadku potwierdzenia nieprawidłowości, pokrywa Wykonawca.

#### **6.3. Badania w czasie robót. Badania i pomiary wykonywane w czasie wytwarzania i wbudowywania mieszanki cementowo – gruntowej/kruszywowej .**

W czasie robót Wykonawca powinien wykonywać systematycznie pomiary i badania kontrolne, a ich wyniki dostarczać Inżynierowi projektu. Zakres i częstotliwość pomiarów oraz badań kontrolnych powinny wynikać z gwarantowania zachowania wymagań jakości robót, lecz nie powinny być wykonywane rzadziej niż wskazano to w Tablicy 7, odpowiednich punktach niniejszej SST i obowiązujących Normach.

Szczegółowe specyfikacje techniczne

Tablica 7. Częstotliwość oraz zakres badań i pomiarów prowadzonych w czasie wytwarzania mieszanki oraz wykonywania warstwy podbudowy z gruntu lub kruszywa stabilizowanego cementem

Lp.	Wyszczególnienie badań	Minimalna częstotliwość badań na dziennej działce roboczej
1	Właściwości i uziarnienie gruntu lub kruszywa	dla każdej partii gruntu lub kruszywa i przy każdej zmianie gruntu lub kruszywa
2	Właściwości cementu	dla każdej dostawy
3	Właściwości wody	dla każdego wątpliwego źródła
4	Wilgotność mieszanki	2
5	Zagęszczenie mieszanki w warstwie podbudowy	2
6	Grubość warstwy podbudowy z gruntu lub kruszywa stabilizowanego cementem	3
7	Oznaczenie wytrzymałości na ściskanie; - po 7 dniach - po 28 dniach	3 próbki 3 próbki
8	Oznaczenie nasiąkliwości	przy projektowaniu i w przypadkach wątpliwych
9	Oznaczenie mrozoodporności	

**6.3.1. Właściwości i uziarnienie gruntu lub kruszywa**

Właściwości i uziarnienie gruntu lub kruszywa należy badać na próbkach pobranych z mieszanki; powinno być zgodne z wymaganiami podanymi w niniejszej SST w pkt 2.3.1 lub 2.3.2.

**6.3.2. Badanie cementu**

Dla każdej dostawy cementu Wykonawca powinien określić właściwości podane w niniejszej SST w pkt 2.2.

**6.3.3. Badanie wody**

Jeżeli do wytwarzania mieszanki i pielęgnacji wykonanej warstwy podbudowy z gruntu lub kruszywa stabilizowanego cementem nie jest stosowana woda z wodociągu, to należy przeprowadzić badania wody według PN-B-32250:1988 [10].

**6.3.4. Wilgotność mieszanki cementowo – gruntowej /kruszywowej**

Wilgotność mieszanki powinna być równa wilgotności optymalnej, określonej w projekcie składu tej mieszanki, z tolerancją +10% -20% jej wartości.

**6.3.5. Zagęszczenie warstwy**

Mieszanka powinna być zagęszczana do osiągnięcia wskaźnika zagęszczenia nie mniejszego od 1,00 oznaczonego zgodnie z BN-77/8931-12 [23].

**6.3.6. Grubość warstwy podbudowy**

Grubość warstwy należy mierzyć bezpośrednio po jej zagęszczeniu w odległości co najmniej 0,5 m od krawędzi. Grubość warstwy nie może różnić się od projektowanej o więcej niż  $\pm 1$  cm.

**6.3.7. Wytrzymałość na ściskanie**

Wytrzymałość na ściskanie określa się na próbkach walcowych o średnicy i wysokości 8 cm. Próbki do badań należy pobierać z miejsc wybranych losowo, w warstwie wykonanej mieszanki cementowo – gruntowej/kruszywowej przed jej zagęszczeniem. Próbki w ilości 6 sztuk należy formować i przechowywać zgodnie z PN-S-96012 [15]. Trzy próbki należy badać po 7 dniach, pozostałe trzy próbki po 28 dniach przechowywania. Wyniki wytrzymałości na ściskanie powinny być zgodne z wymaganiami podanymi w niniejszej SST.

**6.3.8. Mrozoodporność**

Wskaźnik mrozoodporności określany przez spadek wytrzymałości na ściskanie próbek poddawanych cyklowi zamrażania i odmrażania powinien być zgodny z wymaganiami podanymi w niniejszej SST.

**6.4. Badania dotyczące cech geometrycznych i właściwości warstwy podbudowy z gruntu lub kruszywa stabilizowanego cementem.**

Częstotliwość oraz zakres badań i pomiarów cech geometrycznych wykonanych warstw podbudowy z gruntu lub kruszywa stabilizowanego cementem podaje Tablica 8.

Tablica 8. Częstotliwość oraz zakres badań i pomiarów wykonanych warstw podbudowy

Lp.	Wyszczególnienie	Minimalna częstotliwość badań i pomiarów
1	Szerokość warstwy	10 razy na 1 km drogi
2	Równość podłużna	warstwy każdy pas ruchu w sposób ciągły plano grafem lub 4-

## Szczegółowe specyfikacje techniczne

		metrową łata co 20m
3	Równość poprzeczna	warstwy 10 razy na 1 km drogi
4	Spadki poprzeczne warstwy*)	
5	Rzędne wysokościowe warstwy	w sposób ciągły planografem albo co 20m łata na każdym pasie ruchu
6	Ukształtowanie osi w planie *)	
7	Grubość warstwy	W 3 punktach na 1km drogi, nie rzadziej niż co 2000 m2
8	Wygląd warstwy	ocena ciągła

\*) Dodatkowe pomiary spadków poprzecznych i ukształtowania osi w planie należy wykonać w punktach głównych łuków poziomych.

**6.4.1. Szerokość warstwy podbudowy**

Szerokość warstwy podbudowy nie może różnić się od szerokości projektowanej o więcej niż +10cm, - 5 cm.

**6.4.2. Równość warstwy podbudowy**

Nierówności podłużne warstwy podbudowy należy mierzyć 4-metrową łata lub planografem, zgodnie z normą BN-68/8931-04 [21]. Nierówności poprzeczne podbudowy należy mierzyć 4-metrową łata. Nierówności w podbudowie zasadniczej nie powinny przekraczać 12 mm, a w podbudowie pomocniczej 15 mm.

**6.4.3. Spadki poprzeczne**

Spadki poprzeczne warstwy podbudowy powinny być zgodne z dokumentacją projektową z tolerancją  $\pm 0,5\%$ .

**6.4.4. Rzędne wysokościowe warstwy podbudowy**

Różnice pomiędzy rzędnymi wykonanej warstwy podbudowy a rzędnymi projektowanymi dla podbudowy pomocniczej nie powinny przekraczać + 1 cm, - 2 cm; dla podbudowy zasadniczej nie powinny przekraczać  $\pm 1$ cm.

**6.4.5. Ukształtowanie osi**

Oś warstwy podbudowy w planie nie może być przesunięta w stosunku do osi projektowanej o więcej niż + 5cm.

**6.4.6. Grubość warstwy podbudowy**

Grubość warstwy podbudowy nie może różnić się od grubości projektowanej o więcej niż  $\pm 1$ cm.

**6.4.7. Kontrola wyglądu zewnętrznego warstwy podbudowy**

Sprawdzenie wyglądu zewnętrznego warstwy podbudowy należy wykonać przez bezpośrednie oględziny. Wygląd zewnętrzny warstwy powinien być jednorodny tj. bez miejsc porowatych, spękanych i łuszczących się. Złącza powinny być ściśle związane i równe.

**6.5. Zasady postępowania z wadliwie wykonanymi odcinkami warstwy podbudowy****6.5.1. Niewłaściwe cechy geometryczne**

Jeżeli po wykonaniu badań na stwardniałej warstwie podbudowy stwierdzi się, że odchylenia cech geometrycznych przekraczają wielkości określone w pkt 6.4, to Wykonawca wykona naprawę przez zerwanie wykonanej warstwy, usunięcie materiału z rozbiórki i ponowne wykonanie warstwy o odpowiednich właściwościach i cechach. Roboty te Wykonawca wykona na własny koszt. Po wykonaniu tych robót nastąpi ponowny pomiar i ocena cech geometrycznych warstwy, na koszt Wykonawcy.

Dopuszcza się inny rodzaj naprawy wykonany na koszt Wykonawcy, o ile zostanie on zaakceptowany przez Inżyniera projektu.

Jeżeli szerokość warstwy podbudowy jest mniejsza od szerokości projektowanej o więcej niż 5 cm, to Wykonawca powinien poszerzyć warstwę podbudowy przez zerwanie warstwy na pełną grubość do połowy szerokości pasa ruchu i wbudowanie nowej mieszanki.

**6.5.2. Niewłaściwa wytrzymałość warstwy podbudowy**

Jeżeli wytrzymałość średnia próbek będzie mniejsza od dolnej granicy określonej w niniejszej SST zaleca się sprawdzenie wytrzymałości warstwy podbudowy na próbkach wyciętych z warstwy lub wykonanie badań sprawdzających nośność metodą obciążeń płytowych. W przypadku stwierdzenia braku odpowiedniej wytrzymałości lub nośności warstwa zostanie zerwana i wymieniona na nową o odpowiednich właściwościach na koszt Wykonawcy.

**7. OBMIAR ROBÓT****7.1. Ogólne zasady obmiaru robót**

Ogólne zasady obmiaru robót podano w SST WO-00.00. „Wymagania ogólne” pkt 7.

**7.2. Jednostka obmiarowa**

Jednostką obmiarową jest m<sup>2</sup> (metr kwadratowy) warstwy podbudowy z gruntu lub kruszywa stabilizowanego cementem o grubości zgodnej z dokumentacją projektową i pkt 1.3 niniejszej SST.

## 8. ODBIÓR ROBÓT

Ogólne zasady odbioru robót podano w SST WO-00.00. „Wymagania ogólne” pkt 8. Roboty uznaje się za zgodne z dokumentacją projektową, SST i wymaganiami Inżyniera projektu, jeżeli wszystkie pomiary i badania z zachowaniem tolerancji wg. pkt. 6 dały wyniki pozytywne.

W przypadku stwierdzenia wad Inżynier projektu ustali zakres wykonania robót poprawkowych lub zaleci wymianę wadliwie wykonanej warstwy podbudowy. Inżynier projektu może uznać wadę za niemającą zasadniczego wpływu na cechy eksploatacyjne wykonanej warstwy i ustalić zakres i wielkość potrąceń za obniżoną jakość.

Roboty poprawkowe lub wymianę wadliwie wykonanej warstwy podbudowy na nową, Wykonawca wykona na własny koszt, w terminie ustalonym przez Inżyniera projektu.

## 9. PODSTAWA PŁATNOŚCI

### 9.1. Ogólne ustalenia dotyczące podstawy płatności

Ogólne ustalenia dotyczące podstawy płatności podano w SST WO-00.00. "Wymagania ogólne" pkt 9.

### 9.2. Cena jednostki obmiarowej

Cena jednostkowa wykonania 1 m<sup>2</sup> określonej warstwy podbudowy z gruntów stabilizowanych cementem o parametrach podanych w pkt 1.3 niniejszej SST obejmuje:

- prace pomiarowe i roboty przygotowawcze;
- oznakowanie robót, zgodnie z zatwierdzonym projektem organizacji ruchu;
- przygotowanie podłoża;
- dostawy materiałów i sprzętu;
- wyprodukowanie mieszanki cementowo – gruntowej/kruszywowej i jej transport na miejsce wbudowania;
- smarowanie asfaltem krawędzi urządzeń obcych;
- dostawa, ustawienie, rozebranie i odwiezienie prowadnic oraz innych urządzeń pomocniczych;
- rozłożenie i zagęszczenie mieszanki cementowo- gruntowej;
- pielęgnacja wykonanej warstwy podbudowy;
- przeprowadzenie pomiarów i badań laboratoryjnych, wymaganych w SST.

## 10. PRZEPISY ZWIĄZANE

### 10.1. Polskie Normy

- 1 PN-B-04481:1988 Grunty budowlane. Badania próbek gruntu
- 2 PN-B-06714-12 Kruszywa mineralne. Badania. Oznaczanie zawartości zanieczyszczeń obcych
- 3 PN-B-06714-15:1991 Kruszywa mineralne. Badania. Oznaczanie składu ziarnowego
- 4 PN-B-06714-26 Kruszywa mineralne. Badania. Oznaczanie zawartości zanieczyszczeń organicznych
- 5 PN-B-06714-28 Kruszywa mineralne. Badania. Oznaczanie zawartości siarki metodą bromową
- 6 PN-B-06714-37:1980 Kruszywa mineralne. Badania. Oznaczanie rozpadu krzemianowego
- 7 PN-B-06714-39:1978 Kruszywa mineralne. Badania. Oznaczanie rozpadu żelazawego
- 8 PN-B-06714-42 Kruszywa mineralne. Badania. Oznaczanie ścieralności w bębnie Los Angeles
- 9 PN-B-30020 Wapno
- 10 PN-B-32250:1988 Materiały budowlane. Woda do betonów i zapraw
- 11 PN-C-84127 Chlorek wapniowy techniczny
- 12 PN-EN 196-1:1996 Metody badania cementu. Oznaczanie wytrzymałości
- 13 PN-EN 196-3:1996 Metody badania cementu. Oznaczanie czasu wiązania i stałości objętości
- 14 PN-EN 197-1:2002 Cement. Część 1: Skład, wymagania i kryteria zgodności dotyczące cementu powszechnego użytku
- 15 PN-S-96012 Drogi samochodowe. Podbudowa i ulepszone podłoże z gruntu stabilizowanego cementem
- 16 PN-S-96035 Drogi samochodowe. Popioły lotne
- 17 PN-P-01715 : 1985 Włókniny. Zestawienie wskaźników technologicznych i użytkowych oraz metod badań

### 10.2. Branżowe Normy

- 18 BN-88/6731-08 Cement. Transport i przechowywanie
- 19 BN-64/8931-01 Drogi samochodowe. Oznaczenie wskaźnika piaskowego
- 20 BN-64/8931-02 Drogi samochodowe. Oznaczanie modułu odkształcenia nawierzchni podatnych i podłoża przez obciążenie płytą
- 21 BN-68/8931-04 Drogi samochodowe. Pomiar równości nawierzchni planografem i łąką.
- 22 BN-70/8931-05 Drogi samochodowe. Oznaczanie wskaźnika nośności gruntu jako podłoża nawierzchni podatnych
- 23 BN-77/8931-12 Oznaczanie wskaźnika zagęszczenia gruntu

### 10.3. Inne dokumenty

**DR - 04.04 a**

**PODBUDOWY**

**Z KRUSZYW NIE ZWIĄZANYCH MECHANICZNIE**

**1. Część ogólna**

**1.1. Przedmiot ST**

Przedmiotem niniejszej Specyfikacji Technicznej są wymagania dotyczące wykonania i przejęcia podbudowy zasadniczej z kruszyw nie związanych mechanicznie w ramach zadania :

**„Rozbudowa dróg gminnych ul. Jana Pawła II i odc. ul. Jedności Narodowej w Golczewie , łączących drogę woj. nr 106 ze skrzyżowaniem dróg wojewódzkich nr 106 i 108”**

**1.2. Zakres Robót objętych ST**

Ustalenia zawarte w niniejszej specyfikacji dotyczą zasad prowadzenia robót związanych z wykonaniem warstw z mieszanek kruszyw zagęszczanych mechanicznie, przyjętych na podstawie norm PN-EN 13285 „Mieszanki niezwiązane – Specyfikacja”, PN-EN 13242 „Kruszywa do niezwiązanych i hydraulicznie związanych materiałów stosowanych w obiektach budowlanych i budownictwie drogowym”. Wymagania mają zastosowanie do następujących warstw konstrukcyjnych nawierzchni, w tym :

1.2.1. podbudowa zasadnicza grubości 20 cm po zagęszczeniu

Uzupełnienie opisu stanowią :

- projekt budowlany

**1.3. Ogólne wymagania dotyczące Robót**

Wykonawca Robót jest odpowiedzialny za jakość ich wykonania oraz za zgodność z dokumentacją projektowo-wykonawczą, ST i poleceniami Inżyniera.

Informacje o terenie budowy zawierające wszystkie niezbędne dane istotne z punktu widzenia organizacji Robót budowlanych, zabezpieczenia interesów osób trzecich, ochrony środowiska, warunków bezpieczeństwa pracy, zaplecza dla potrzeb wykonawcy, warunków dotyczących organizacji ruchu, ogrodzenia, zabezpieczenia chodników i jezdni; zostały umieszczone w ST WO-00.00 „Wymagania Ogólne”.

**1.4. Nazwy i kody Robót objętych przedmiotem zamówienia**

**45 233 330 - 1      Prace dotyczące fundamentowania dróg**

**1.5. Określenia podstawowe**

**„Rozbudowa dróg gminnych ul. Jana Pawła II i odc. ul. Jedności Narodowej w Golczewie , łączących drogę woj. nr 106 ze skrzyżowaniem dróg wojewódzkich nr 106 i 108”**

Podbudowa zasadnicza – warstwa lub warstwy konstrukcji nawierzchni spełniająca(e) podstawową funkcję w rozłożeniu naprężeń od kół pojazdów. Podbudowa zasadnicza może być jednowarstwowa lub dwuwarstwowa.

Podbudowa pomocnicza – warstwa tworząca platformę umożliwiającą prawidłowe wbudowanie podbudowy zasadniczej, a w czasie eksploatacji nawierzchni wspomagająca warstwy górne konstrukcji nawierzchni w rozłożeniu naprężeń od kół pojazdów oraz ochronę nawierzchni przed szkodliwym działaniem mrozu.

Mieszanka niezwiązana – ziarnisty materiał o określonym składzie ziarnowym ( $d_{50}$ ), który jest stosowany do wykonywania warstw konstrukcyjnych nawierzchni. Mieszanka niezwiązana może być wytworzona: z kruszyw naturalnych, sztucznych, z recyklingu lub mieszaniny tych kruszyw w określonych proporcjach.

Kategoria – charakterystyczny poziom właściwości kruszywa lub mieszanki niezwiązanej, wyrażony jako przedział wartości lub wartość graniczna. Symbol NR użyty do określenia właściwości oznacza, że nie jest wymagane badanie danej cechy.

Partia – wielkość produkcji, wielkość dostawy, dostawa dzielona (np. ładunek wagonowy, ładunek samochodu ciężarowego, barki) lub hałda, która została wyprodukowana w okresie występowania jednakowych warunków. Przy ciągłym procesie produkcyjnym jako partię należy przyjmować ilość wyprodukowaną w ustalonym czasie.

Symbole i skróty

Pozostałe określenia używane w niniejszym dokumencie do oznaczania poszczególnych właściwości (symbole i skróty) przyjęto zgodnie z normami PN-EN 13242, PN-EN 13285, przywołanymi normami badawczymi oraz „Katalogiem typowych konstrukcji nawierzchni podatnych i półsztywnych” Ponadto zastosowano następujące symbole i skróty:

CBR – kalifornijski wskaźnik nośności, wyrażony w procentach [%];

k10 – współczynnik filtracji, oznaczany według ISO/TS 17892-11, [m/d], [cm/s];

D15 – wymiar boku oczka sita, przez które przechodzi 15% ziaren mieszanki niezwiązanej, z której jest wykonywana podbudowa lub warstwa mrozoochronna, [mm];

d85 – wymiar boku oczka sita, przez które przechodzi 85% ziaren gruntu podłoża, [mm];

d50 – wymiar boku oczka sita, przez które przechodzi 50% ziaren gruntu podłoża, [mm];

SE4 – wskaźnik piaskowy oznaczony wg PN-EN 933-8:2012 załącznik A (dla frakcji 0/4 mm),

O90 – umowna średnica porów geowłókniny lub geotkaniny odpowiadająca wymiarom frakcji gruntu podłoża zatrzymującego się na geowłókninie lub geotkaninie w ilości 90% (m/m), wartość O90 powinna być podawana przez producenta wyrobu.

1.6. Określenia podstawowe w niniejszej ST są zgodne z odpowiednimi normami polskimi lub odpowiednimi normami Krajów UE w zakresie przyjętym przez polskie prawodawstwo i ST WO-00.00. Postanowienia Ogólne “

## 2. Wymagania dotyczące właściwości wyrobów budowlanych

Materiałem do wykonania podbudowy z kruszywa łamanego, stabilizowanego mechanicznie jest kruszywo łamane uzyskane w wyniku przekruszenia surowca skalnego lub kamieni narzutowych i otoczków.

Zastosowany materiał zgodnie z Rozporządzeniem nr 305/2011 Parlamentu Europejskiego i Rady (UE) winien posiadać deklarację właściwości użytkowych wyrobu

Kruszywami stosowanymi do mieszanek niezwiązanych są kruszywa naturalne, które spełniają wymagania ST zgodnie z Tablicą 1 i normą PN-EN 13242. Kruszywa mają spełnić wymagania w całej mieszance.

### 2.1. Uziarnienie kruszywa

Określone według PN-EN 933-1 uziarnienie mieszanki niezwiązanej przeznaczonej do podbudowy pomocniczej powinno spełniać wymagania przedstawione na rysunku 1.

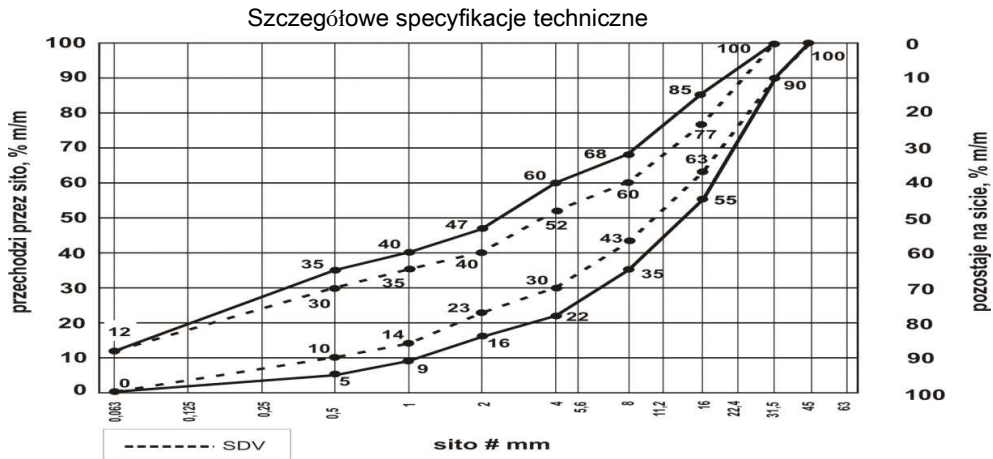

Rys. 1. Uziarnienie mieszanki niezwiązanej 0/31,5 dla podbudowy pomocniczej i zasadniczej

Aby zapewnić jednorodność i ciągłość uziarnienia mieszanki, oprócz wymagań podanych na rysunku 1, 90% uziarnień zbadanych w ramach Zakładowej Kontroli Produkcji (ZKP) w okresie do 6 miesięcy powinno spełniać wymagania podane w Tabelicy 2 i 3.

**Tabelica 2. Porównanie uziarnienia mieszanki niezwiązanej z uziarnieniem SDV deklarowanym przez producenta**

Mieszanka niezwiązana	Porównanie z deklarowanym SDV - tolerancja przesiewu przez sito [% (m/m)]									
	0,5	1	2	4	5,6	8	11,2	16	22,4	31,5
0/31,5	± 5		± 5	± 7	± 8	-		± 8	-	± 8
0/45	± 5		± 5	± 7	-	± 8	-	± 8	-	± 8
0/63	-		± 5	± 5	± 7	-	± 8	-	± 8	± 8

Wartości uziarnienia SDV deklarowane przez producenta mieszanki powinny być zawarte między granicznymi wartościami podanymi na odpowiednich krzywych uziarnienia rys. 8 - 10. z uwzględnieniem dopuszczalnych tolerancji podanych w Tabelicy 2. oraz spełniać wymagania ciągłości uziarnienia podane w Tabelicy 3.

**Tabelica 3. Różnice przesiewów przy badaniu ciągłości uziarnienia mieszanki niezwiązanej**

Mieszanka	Minimalna i maksymalna zawartość frakcji w mieszance - różnice przesiewów [% (m/m)]																
	1/2		2/4		2/5,6		4/8		5,6/11,2		8/16		11,2/22,4		16/31,5		
	min	ma	min	ma	min	Ma	min	ma	min	ma	min	ma	min	ma	min	ma	
0/3	4	x	15	x	7	20	-	-	10	25	-	-	10	25	-	-	-
1,5	4	x	15	x	-	-	7	20	-	-	10	25	-	-	10	25	--
5	-	-	4	15	-	-	7	20	-	-	10	25	-	-	10	25	-
0/6	-	-	4	15	-	-	7	20	-	-	10	25	-	-	10	25	-
3	-	-	4	15	-	-	7	20	-	-	10	25	-	-	10	25	-

**Tabelica 4. Wymagane właściwości mieszanki niezwiązanej do warstwy podbudowy pomocniczej, zasadniczej**

LP	Szczegółowe specyfikacje techniczne						Wymagane właściwości mieszanki niezwiązanej przeznaczonej do:
	Właściwość						
warstwy mrozoochronnej		podbudowy pomocniczej		podbudowy zasadniczej		nawierzchni	
KR1□KR7	KR1□KR2	KR3□KR4	KR5□KR7	KR1□KR2	KR3 □KR7	KR1□KR2	
1.	Uziarnienie mieszanki Niezwiązanej	0/8, 0/11,2, 0/16, 0/22,4, 0/31,5, 0/45, 0/63		0/31,5; 0/45; 0/63		0/31,5; 0/45; 0/63	0/8; 0/11,2; 0/16;0/22,4; 0/31,5; 0/45a); 0/63a)
2.	Maksymalna zawartość pyłów, kategoria nie wyższa niż:	UF15	UF12	UF12	UF12	UF9	UF15
3.	Minimalna zawartość pyłów	LFNR	LFNR	LFNR	LFNR	LFNR	LFNR
4.	Zawartość nadziarna, kategoria nie niższa niż:	OC90	OC90	OC90	OC90	OC90	OC90
5.	Uziarnienie	Krzywe uziarnienia wg rys.		Krzywe uziarnienia wg rys. 1	Krzywe uziarnienia wg rys. 2-3	Krzywe uziarnienia wg rys.	
6.	Tolerancja przesiewu - porównanie z wartością S deklarowaną przez dostawcę	G v	G B	G B	G B	G B	G v
7.	Jednorodność uziarnienia - różnice w przesiewach	G v	G B	G B	G B	G B	G v
8.	Jakość pyłów oznaczona wg PN-EN 933-8 załącznik Ab) na frakcji 0/4 (SE4), po pięciokrotnym zagęszczeniu metodą Proctora, według PN-EN 13286-2, wartość nie niższa niż:	30	30	30	35	30	35
9.	Odporność na rozdrabnianie (frakcja referencyjna do badania #10/14mm) wg PN-	LANR	LA40	LA40	LA40	LA40	LA40
EN 1097-2, kategoria nie wyższa niż:							
10.	Odporność na ścieranie	MDENR	MDEDekla rowana	MDEDekla rowana	MDEDekla rowana	MDE35	MDENR



## Szczegółowe specyfikacje techniczne

	(frakcja referencyjna do badania #10/14mm) wg PN-EN 1097-1, kategoria nie wyższa niż						
11.	Mrozoodporność wg PN-EN 1367-1, jako wartość średnia ważona, kategoria nie wyższa niż:	FDeklarowana (ubytek masy nie więcej niż 10%)	FDeklarowana (ubytek masy nie więcej niż 7%)	FDeklarowana (ubytek masy nie więcej niż 7%)	FDeklarowana (ubytek masy nie więcej niż 7%)	F4	FDeklarowana (ubytek masy nie więcej niż 7%)
12.	Wartość CBRc) [%] po zagęszczeniu wg metody Proctora do wskaźnika zagęszczenia wymagane go dla danej warstwy, przy energii 0,59 J/cm <sup>3</sup> i moczeniu w wodzie 96 h, co najmniej:	Warstwa mrozoochronna, odsączająca i odcinająca : 35;	60	80	80	80	40
13.	Wodoprzepuszczalność mieszanki w warstwie odsączającej po zagęszczeniu wg metody Proctora do wskaźnika zagęszczenia I <sub>s</sub> = 1,0, przy energii 0,59	0,0093cm/s 8,0m/d 0,0058cm/s 5,0m/d	NR	NR	NR	NR	NR

Szczegółowe specyfikacje techniczne

J/cm<sup>3</sup>;  
współczyn  
nik filtracji  
k<sub>10</sub> [cm/s],  
co  
najmniej:  
Wodoprze  
puszczaln  
ość  
mieszanki  
w  
pozostałych  
warstwach

14.	Zawartość wody w mieszance zagęszczanej, [%(m/m)], według wilgotności optymalnej metodą Proctora	80□120	80□120	80□120	80□120
-----	---	--------	--------	--------	--------

a) Mieszankę 0/45 i 0/63 dopuszcza się tylko wyjątkowo, w wypadku przewidywanego wykonania powierzchniowego utrwalenia na nawierzchni z tych mieszanek, w ciągu najbliższego sezonu budowlanego

**b) Badanie wskaźnika piaskowego SE4 według normy PN-EN 933-8:2012, załącznik A**

Badanie wskaźnika piaskowego SE4 należy przeprowadzić według normy PN-EN 933-8 załącznik A, po wcześniejszym 5-cio krotnym ubiciu pojedynczej próbki mieszanki w wymaganej liczbie warstw przy użyciu aparatu Proctora według normy PN-EN 13286-2 (przy wilgotności optymalnej mieszanki ustalonej uprzednio podczas standardowego badania Proctora wg PN-EN 13286-2 dla badanej mieszanki niezwiązanej).

Dla mieszanek o  $D \leq 31,5\text{mm}$  stosuje się formę Proctora B i ubijak A, a dla mieszanek o  $D > 31,5\text{mm}$  formę Proctora C i ubijak C.

Po 5-cio krotnym ubiciu mieszanki w aparacie Proctora należy przygotować próbkę zgodnie z normą PN-EN 933-8 załącznik A i wykonać badanie wskaźnika piaskowego dla frakcji 0/4mm.

**c) Badanie wskaźnika nośności CBR według normy PN-EN 13286-47:2012**

Badanie wskaźnika nośności CBR dla mieszanek niezwiązanych do warstw przywołanych w niniejszej OST należy wykonać po ich zagęszczeniu metodą Proctora zgodnie z normą PN-EN 13286-2 do wskaźnika zagęszczenia  $I_s = 1,0$ . Próba do badania CBR powinna być przygotowana zgodnie z pkt 6 i 7 normy PN-EN 13286-47 (materiał odsiany przez sito #22,4mm). Zagęszczenie mieszanki powinno zostać wykonane zgodnie z pkt 7.1 normy PN-EN 13286-47 (odwołanie do normy PN-EN 13286-2). Zgodnie z wymaganiami normy PN-EN 13286-2 pkt 5, powinna zostać wybrana forma B z ubijakiem A.

Po przygotowaniu próby do badania CBR, mieszanka powinna zostać przebadana zgodnie z procedurą zawartą w pkt 7, 8.1, 8.3 i 9 normy PN-EN 13286-47. Przy postępowaniu wg pkt 8.3.2 powinien zostać użyty obciążnik o masie 2 kg.

**d) Wytwarzanie mieszanki i składowanie**

Dla kategorii dróg KR1□KR4 mieszankę należy wykonywać bezpośrednio u producenta lub na budowie przy udziale mieszalnika. Składowanie mieszanki powinno odbywać się w sposób eliminujący segregację przy wbudowywaniu.

Dla kategorii dróg KR5□KR7 niezbędne jest wykonywanie mieszanki na budowie przy użyciu mieszalnika z optymalnym dozowaniem wody tak aby utrzymać zawartość wody w mieszance wbudowywanej, [% (m/m)] w granicach określonych w Tablicy 4 (należy zastosować mieszalnik przy produkcji powyżej 5000 m<sup>3</sup> dla całego zadania).

Z uwagi na możliwość segregacji mieszanek 0/31mm, 0/45mm, 0/63mm sugeruje się składowanie tychże mieszanek w łańdżach nie wyższych niż 5m wysokości a przy załadunku przed dowozem na budowę ponowne przemieszanie łańdżarką lub wykonanie innych zabiegów uniemożliwiających jej rozsegregowanie.

W przypadku składników przeznaczonych do komponowania mieszanki w mieszalniku nie ogranicza się wysokości przy składowaniu.

### 3. Wymagania dotyczące sprzętu i maszyn

Do wykonania podbudowy z kruszywa łamanego stabilizowanego mechanicznie należy stosować następujący sprzęt:

- a) Równiarki albo układarki kruszywa,
  - b) Walce ogumione i stalowe wibracyjne lub statyczne do zagęszczania. W miejscach trudnodostępnych powinny być stosowane zagęszczarki płytowe, ubijaki mechaniczne lub małe walce wibracyjne.
  - c) Przewoźne zbiorniki do wody zaopatrzone w urządzenia do rozpryskiwania wody.
- ### 4. Wymagania dotyczące środków transportu

Transport kruszywa musi odbywać się w sposób przeciwdziałający jego zanieczyszczeniu i rozsegregowaniu. Ruch pojazdów po wyprofilowanym podłożu drogi musi być tak zorganizowany, aby nie dopuścić do jego uszkodzeń i tworzenia kolein. Wskazany jest transport samowładowczy (samochody, ciągniki z przyczepami).

### 5. Wymagania dotyczące wykonania Robót

#### 5.1. Ogólne wymagania dotyczące Robót

Ogólne wymagania dotyczące wykonania Robót podano w ST WO-00.00. „Postanowienia Ogólne”. Wykonawca przedstawi Inżynierowi do akceptacji projekt wykonawczy dostosowany do zaakceptowanych przez Zamawiającego materiałów i urządzeń oraz projekt organizacji i Harmonogram Robót. Zastosowane w projekcie wykonawczym rozwiązania techniczne, przyjęte materiały, aparatura i urządzenia muszą zawierać atesty. Szczegółowy sposób wykonania Robót Wykonawca przedstawi do uzgodnienia z Inżynierem w projekcie wykonawczym

#### 5.2. Zakres wykonywanych Robót

##### 5.2.1. Przygotowanie receptury na wytworzenie mieszanki

Wykonawca na podstawie badań laboratoryjnych przygotowuje recepturę na wytworzenie mieszanki. Receptura obejmować będzie ustalenie mieszanych frakcji kruszywa oraz wilgotność optymalną dla mieszanych składników. Sporządzona receptura musi uzyskać akceptację Inżyniera.

##### 5.2.2. Przygotowanie mieszanki na warstwę podbudowy

Wykonawca Robót na bazie zatwierdzonej przez Inżyniera receptury wykona w mieszarce mieszankę, przeznaczoną na warstwę podbudowy. Wytworzenie mieszanki polegać będzie na wymieszaniu odpowiednich frakcji kruszywa (przewidzianych recepturą) z dodaniem wody, celem uzyskania wilgotności optymalnej dla wytworzonej mieszanki.

##### 5.2.3. Dozowanie wody i mieszanie kruszywa

Potrzebną ilość wody dla mieszanki ustala się laboratoryjnie z uwzględnieniem wilgotności naturalnej materiału. Nawilżanie mieszanki powinno następować stopniowo. W ilości nie większej niż 10 l/m<sup>3</sup> do czasu uzyskania w mieszance wilgotności optymalnej określonej laboratoryjnie. W czasie słonecznej pogody, wiatrów i w zależności od temperatury, ilość wody powinna być odpowiednio większa. Zwiększenie ilości wody może sięgać 20% w stosunku do wilgotności optymalnej. W przypadku gdy wilgotność naturalna

materiału przekracza wilgotność optymalną, należy materiał osuszyć przez zwiększenie ilości mieszań.

##### 5.2.4. Transport

Transport wytworzonej mieszanki na miejsce wbudowania odbywać się będzie samowładowczymi środkami transportu jak w punkcie 4, zaraz po jej wyprodukowaniu w sposób zabezpieczający mieszankę przed wysychaniem i segregacją.

##### 5.2.5. Rozkładanie mieszanki

Przed przystąpieniem do Robót w terenie Wykonawca jest zobowiązany do oznakowania prowadzonych Robót zgodnie z „Instrukcją oznakowania Robót prowadzonych w pasie drogowym”. Rozłożenie mieszanki odbędzie się we wcześniej przygotowanym korycie drogowym przy pomocy

#### Szczegółowe specyfikacje techniczne

równiarki lub układarki z zachowaniem parametrów (grubości i szerokości warstwy) zaprojektowanych w dokumentacji projektowo-wykonawczej. Warstwa podbudowy powinna być rozłożona w sposób zapewniający osiągnięcie wymaganych spadków i rzędnych wysokościowych. W czasie układania mieszanki należy odrzucać ziarna o średnicy większej niż 2/3 rozkładanej warstwy oraz wszystkie przypadkowe zanieczyszczenia.

##### 5.2.6. Profilowanie rozłożonej warstwy mieszanki

Przed zagęszczeniem rozłożoną warstwę należy wyprofilować do spadków poprzecznych i pochyłeń podłużnych wymaganych w dokumentacji projektowo-wykonawczej. Profilowanie należy wykonać ciężkim szablonem lub równiarką. W czasie profilowania należy wyrównać lokalne wgłębienia. Mieszanka w miejscach, w których widoczna jest jej segregacja powinna być przed zagęszczeniem zastąpiona materiałem o odpowiednich właściwościach.

##### 5.2.7. Zagęszczanie wyprofilowanej warstwy

Natychmiast po końcowym wyprofilowaniu warstwy kruszywa należy przystąpić do jej zagęszczenia przez wałowanie. Podbudowę z kruszywa łamanego należy zagęszczać walcami ogumionymi, walcami wibracyjnymi i gładkimi. Wałowanie powinno postępować stopniowo od krawędzi do środka podbudowy przy przekroju daszkowym jezdni albo od dolnej do górnej krawędzi podbudowy przy przekroju o spadku jednostronnym.

Jakiegolwiek nierówności lub zagłębienia powstałe w czasie zagęszczania powinny być wyrównane przez spulchnienie warstwy kruszywa i dodanie lub usunięcie materiału aż do otrzymania równej powierzchni. W miejscach niedostępnych dla walców podbudowa powinna być zagęszczona zagęszczarkami płytowymi, małymi walcami wibracyjnymi lub ubijakami mechanicznymi. Wybór sprzętu zagęszczającego zależy od rodzaju zagęszczanego kruszywa:

- a) kruszywo o przewadze ziaren grubych tj. takie, którego uziarnienie leży w dolnej części wykresu obszaru dobrego uziarnienia, zaleca się zagęszczać najpierw walcami ogumionymi, a następnie wibracyjnymi,
- b) kruszywo z przewagą ziaren drobnych tj. takie, którego uziarnienie leży w górnej części wykresu obszaru dobrego uziarnienia, zaleca się zagęszczać najpierw walcami ogumionymi, a następnie gładkimi.

W pierwszej fazie zagęszczania należy stosować sprzęt lżejszy, a w końcowej sprzęt cięższy. Początkowe przejścia walców wibracyjnych należy wykonać bez uruchomienia wibratorów.

Zagęszczenie należy kontynuować do osiągnięcia wskaźnika zagęszczenia podbudowy nie mniejszego od 0.98 zgodnie z PN-EN 13286 - 2 punkt 2 podpunkt 2.2.6.

Wilgotność kruszywa podczas zagęszczania powinna być równa wilgotności optymalnej, określanej według normalnej próby Proctora, zgodnie z PN-EN 13286-2 [46] zagęszczenie metodą Proctora (metoda II) z tolerancją +10% -20% jej wartości.

## 6. Kontrola, badania oraz odbiór wyrobów i Robót

Ogólne zasady kontroli jakości Robót podano w ST WO-00.00. "Postanowienia Ogólne".

### 6.1. Zasady ogólne kontroli jakości Robót

W czasie budowy Wykonawca powinien prowadzić systematyczne pomiary i badania kontrolne i dostarczać ich wyniki Inżynierowi. Pomiary i badania kontrolne Wykonawca powinien wykonywać w zakresie i z częstotliwością gwarantującą zachowanie wymagań jakości Robót, lecz nie rzadziej niż wskazano w odpowiednich punktach niniejszej specyfikacji.

### 6.2. Badania przed przystąpieniem do Robót

Przed przystąpieniem do Robót Wykonawca musi wykonać badania kruszyw przeznaczonych do wykonania Robót i przedstawić wyniki tych badań Inżynierowi, według zasad określonych w niniejszej ST punkt 2.1 i 2.2.

### 6.3. Badania w czasie Robót

## Szczegółowe specyfikacje techniczne

Częstotliwość badań kontrolnych w czasie Robót przy budowie podbudowy z kruszywa niezwiązanego mechanicznie :

Lp.	Wyszczególnienie badań	Częstotliwość badań	
		Minimalna liczba badań na dziennej działce roboczej	Maksymalna powierzchnia podbudowy przypadająca na 1 badanie (m <sup>2</sup> )
1.	Uziarnienie kruszywa	2	600
2.	Wilgotność kruszywa		
3.	Zagęszczenie warstwy		
4.	Zawartość zanieczyszczeń obcych		
5.	Stopień przekruszenia ziaren		- 6000 - przy każdej zmianie źródła kruszywa.
6.	Zawartość ziaren nieforemnych		
7.	Zawartość zanieczyszczeń organicznych		- w przypadkach wątpliwych, - na każde polecenie Inżyniera
8.	Nasiąkliwość		
9.	Mrozoodporność		
10.	Ścieralność		
11.	Wskaźnik piaskowy		

## 6.3.1. Badania własności kruszywa

W czasie Robót Wykonawca będzie w prowadzić badania właściwości kruszywa określone w tablicy p.6.3 oraz w punkcie 2.1 i 2.2 niniejszej specyfikacji. Uziarnienie kruszywa i zawartość zanieczyszczeń obcych będą przez Wykonawcę badane co najmniej dwukrotnie dla każdej dziennej działki roboczej, lecz nie rzadziej niż raz na 600m<sup>2</sup> warstwy. Próbkę należy pobierać w sposób losowy z rozłożonej warstwy, przed jej zagęszczeniem i w obecności Inżyniera. Wyniki badań muszą być na bieżąco przekazywane Inżynierowi. Badania pełne kruszywa, obejmujące ocenę wszystkich właściwości określonych w punkcie 2.1 i 2.2. Badania pełne należy wykonać także w przypadku zmiany źródła pobierania materiałów i w innych przypadkach określonych przez Inżyniera.

## 6.3.2. Badanie wilgotności kruszywa

Wilgotność kruszywa należy badać według PN-EN 13285-46 i wynosić jak w punkcie 5.2.8. niniejszej ST.

## 6.3.3. Badanie zagęszczenia warstwy

Zagęszczanie warstwy musi odbywać się do osiągnięcia wskaźnika zagęszczenia nie mniejszego od 0.98 według normalnej próby Proctora, według PN-EN 13285-2. Zagęszczenie podbudowy należy sprawdzać wg PN-EN 132852 W przypadku gdy przeprowadzenie badania zagęszczenia według metody Proctora jest niemożliwe, ze względu na gruboziarniste uziarnienie kruszywa kontrolę zagęszczenia należy oprzeć na metodzie obciążeń płytowych, według p. 6.4.2.

## 6.4. Badania i pomiary wykonanej warstwy podbudowy

Częstotliwość i zakres badań i pomiarów wykonanej warstwy podbudowy z kruszywa łamanego:

L.p.	Wyszczególnienie badań i pomiarów	Minimalna częstotliwość badań i pomiarów
1.	Grubość podbudowy	Podczas budowy: w trzech punktach na każdej działce roboczej, lecz nie rzadziej niż co 400 m <sup>2</sup>

## Szczegółowe specyfikacje techniczne

		Podczas odbioru: w trzech punktach, lecz nie rzadziej niż co 1000 m <sup>2</sup>
2.	Nośność i zagęszczenie według obciążeń płytowych	Raz na 2000 m <sup>2</sup>
3.	Szerokość podbudowy	20 razy na 1 km
4.	Równość podłużna	W sposób ciągły planografem albo co 20 m łąką 4 m na każdym pasie ruchu
5.	Równość poprzeczna	10 razy na 1 km łąką 4 m
6.	Spadki poprzeczne*)	20 razy na 1 km
7.	Rzędne	Co 100 m
8.	Ukształtowanie osi w planie*)	Co 100 m

\*) dodatkowe pomiary spadków poprzecznych i ukształtowania osi w planie należy wykonać w punktach głównych łuków poziomych: na początku i końcu każdej przejściowej oraz na początku, w środku i na końcu każdego łuku poziomego.

## 6.4.1. Grubość warstwy

Grubość warstwy Wykonawca musi mierzyć natychmiast po jej zagęszczeniu w punktach wybranych losowo.

Dopuszczalne odchylenie od projektowanej grubości podbudowy z kruszywa łamanego nie powinno przekraczać:

- dla podbudowy zasadniczej:  $\pm 10\%$ ,
- dla podbudowy i nawierzchni  $\pm 5\%$ ,

## 6.4.2. Nośność i zagęszczanie podbudowy według obciążeń płytowych

Należy wykonać pomiary nośności i zagęszczenia podbudowy z kruszywa według metody obciążeń płytowych, zgodnie z PN-S-06102 "Drogi samochodowe. Podbudowy z kruszyw stabilizowanych mechanicznie."

Stopień zagęszczenia  $M_{EII} / M_{EI} = 2,2$

## Nośność podbudowy

- Oznaczenie modułu odkształcenia nawierzchni podatnych i podłoża przez obciążenie płytą." powinien być zgodny z podanymi w tablicy, Pomiar ugięć podatnych ugięciomierzem belkowym" powinno być zgodne z podanymi w tablicy

Podbudowa z kruszywa o wskaźniku $w_{nos}$ Nie mniejszym niż, %	Wymagane cechy podbudowy				
	Wskaźnik zagęszczenia $I_s$ nie mniejszy niż	Maksymalne ugięcie sprężyste pod kołem, mm		Minimalny moduł odkształcenia mierzony płytą o średnicy 30 cm, MPa	
		40 kN	50 kN	od pierwszego obciążenia $E_1$	od drugiego obciążenia $E_1$
60	1,0	1,40	1,60	60	120
80	1,0	1,25	1,40	80	140
120	1,03	1,10	1,20	100	180

## 6.4.3. Pomiary cech geometrycznych podbudowy z kruszywa łamanego

## a) Równość podbudowy

Nierówności podłużne podbudowy należy mierzyć 4-metrową łąką lub planografem w osi każdego pasa ruchu. Pomiar równości nawierzchni planografem i łąką." z częstotliwością podaną w tablicy w punkcie 6.4.

Nierówności poprzeczne podbudowy należy mierzyć 4-metrową łąką z częstotliwością podaną w tablicy w punkcie 6.4.

#### Szczegółowe specyfikacje techniczne

Nierówności podbudowy nie powinny przekraczać 12 mm - dla podbudowy zasadniczej i 16 mm dla podbudowy pomocniczej.

- b) Spadki poprzeczne podbudowy  
Spadki poprzeczne podbudowy powinny być zgodne z Dokumentacją projektową z tolerancją  $\pm 0,5\%$
- c) Rzędne podbudowy  
Rzędne należy sprawdzać co 20 m w osi jezdni i na jej krawędziach. Różnice pomiędzy rzędnymi wykonanej podbudowy i rzędnymi projektowanymi nie powinny przekraczać +1cm i -2cm.

#### Ukształtowanie osi podbudowy

Ukształtowanie osi podbudowy należy sprawdzać w punktach głównych trasy i w innych dodatkowych punktach, rozmieszczonych nie rzadziej niż co 100m. Oś podbudowy w planie nie może być przesunięta w stosunku do osi projektowanej o więcej niż  $\pm 5$ cm.

- d) Szerokość podbudowy  
Szerokość podbudowy nie może różnić się od szerokości projektowanej o więcej niż +10cm, -5cm.

#### 7. Wymagania dotyczące przedmiaru i obmiaru Robót

Obmiar Robót polega na określeniu faktycznego zakresu wykonanych Robót. Obmiar Robót obejmuje Roboty objęte Umową oraz ewentualne dodatkowe Roboty nieprzewidziane, których konieczność wykonania uwzględniona będzie w trakcie między Wykonawcą a Inżynierem.

Ogólne zasady obmiaru i przedmiaru Robót podano w ST WO-00.00. „Wymagania Ogólne”.

Jednostką obmiaru Robót jest 1 m<sup>2</sup> ułożonej i zagęszczonej warstwy podbudowy z kruszywa łamanego stabilizowanego mechanicznie.

Podbudowy pod drogi i parkingi będą mierzone jako powierzchnia  
Ceny na wykonanie podbudowy będą zawierały koszty wszelkich materiałów, robocizny i sprzętu, koniecznego do jej wykonania i pielęgnacji, włączając wyrównanie, profilowanie, skropienie przygotowanie podłoża .

#### 8. Odbiór Robót

Ogólne zasady odbioru Robót podano w ST 00.00.00. "Postanowienia Ogólne".  
Roboty wymienione w ST podlegają zasadom odbioru Robót zanikających. Odbiór podbudowy powinien być przeprowadzony w czasie umożliwiającym wykonanie ewentualnych napraw wadliwie wykonanej warstwy bez hamowania postępu Robót. Roboty poprawkowe Wykonawca przeprowadzi na własny koszt w terminie i zakresie ustalonym z Inżynierem.

#### 9. Podstawy płatności

Ogólne wymagania dotyczące płatności podano w ST 00.00.00. "Postanowienia Ogólne"

Płatność za 1 m<sup>2</sup> ułożonej i zagęszczonej warstwy podbudowy z kruszywa łamanego stabilizowanego mechanicznie zgodnie z Dokumentacją Projektową na podstawie obmiaru Robót, oceną jakości użytych materiałów i oceną jakości wykonania Robót.

Cena wykonania Robót obejmuje:

- transport materiałów potrzebnych do przygotowania mieszanki,
- przygotowanie mieszanki,
- dostarczenie na budowę sprzętu niezbędnego do wykonania Robót,
- wytworzenie mieszanki kruszywa,
- dowieszenie mieszanki na miejsce wbudowania,
- mechaniczne rozłożenie mieszanki,
- dostarczenie wody do wykonania prawidłowego zagęszczenia,
- mechaniczne zagęszczenie warstwy,
- uporządkowanie miejsca prowadzenia Robót.

## Szczegółowe specyfikacje techniczne

### 10. Dokumenty odniesienia

- PN-S-06102 Drogi samochodowe. Podbudowy z kruszyw stabilizowanych mechanicznie
- PN-EN 13285:2010E Mieszanki niezwiązane - Specyfikacja.
- PN EN 13242 :2004 Kruszywa do niezwiązanych hydraulicznie związanych materiałów stosowanych obiektach budowlanych i budownictwie drogowym
- PN EN 13282 :2004 Kruszywa do niezwiązanych hydraulicznie związanych materiałów stosowanych obiektach budowlanych i budownictwie drogowym
- WT-4:2010 Kruszywa do niezwiązanych hydraulicznie związanych materiałów stosowanych obiektach budowlanych i budownictwie drogowym
- PN-EN 13286-1:2005P Mieszanki niezwiązane i związane spoiwem hydraulicznym -- Część 1: Laboratoryjne metody oznaczania referencyjnej gęstości i wilgotności -- Wprowadzenie, wymagania ogólne i pobieranie Próbek
- PN-EN 13286-2:2010E Mieszanki niezwiązane i związane spoiwem hydraulicznym -- Część 47: Metoda badania do określenia kalifornijskiego wskaźnika nośności, natychmiastowego wskaźnika nośności . Zagęszczanie metodą Proktora.

**DR - 05.01**

### **NAWIERZCHNIE**

#### **NAWIERZCHNIA Z KOSTKI BRUKOWEJ BETONOWEJ NA PODSYPCE CEMENTOWO - PIASKOWEJ**

### **1. Część ogólna**

#### **1.1. Przedmiot S T**

Przedmiotem niniejszej Specyfikacji Technicznej są wymagania dotyczące wykonania i przejęcia nawierzchni placu manewrowego , miejsc parkingowych , progów zwalniających , chodników i zjazdów z kostki brukowej betonowej w ramach zadania :

**„Rozbudowa dróg gminnych ul. Jana Pawła II i odc. ul. Jedności Narodowej w Golczewie , łączących drogę woj. nr 106 ze skrzyżowaniem dróg wojewódzkich nr 106 i 108”**

**„Rozbudowa dróg gminnych ul. Jana Pawła II i odc. ul. Jedności Narodowej w Golczewie , łączących drogę woj. nr 106 ze skrzyżowaniem dróg wojewódzkich nr 106 i 108”**



## 1.2. Zakres Robót objętych S T

Ustalenia zawarte w niniejszej specyfikacji obejmują wymagania dotyczące wykonania nawierzchni z kostki betonowej grubości 8 cm na podsypce cementowo - piaskowej .

Uzupełnienie opisu stanowią :

- Projekt budowlany i rysunki.

## 1.3. Ogólne wymagania dotyczące Robót

Wykonawca Robót jest odpowiedzialny za jakość ich wykonania oraz za zgodność z Dokumentacją Projektową, ST i poleceniami Inżyniera.

Informacje o terenie budowy zawierające wszystkie niezbędne dane istotne z punktu widzenia organizacji Robót budowlanych, zabezpieczenia interesów osób trzecich, ochrony środowiska, warunków bezpieczeństwa pracy, zaplecza dla potrzeb wykonawcy, warunków dotyczących organizacji ruchu, ogrodzenia, zabezpieczenia chodników i jezdni; zostały umieszczone w ST WO-00.00 „Wymagania Ogólne”.

## 1.4. Nazwy i kody Robót objętych przedmiotem zamówienia

### 45 233 222 - 1 Prace dotyczące nawierzchni chodników

## 1.5. Określenia podstawowe

1.5.1. Określenia podane w niniejszej ST są zgodne z odpowiednimi normami polskimi lub odpowiednimi normami Krajów UE w zakresie przyjętym przez polskie prawodawstwo i ST WO-00.00. “ Wymagania Ogólne “

1.5.2. Betonowa kostka brukowa i płyty- kształtka wytwarzana z betonu metodą wibroprasowania. Produkowana jest jako jednowarstwowa lub w dwóch warstwach połączonych ze sobą trwale w fazie produkcji.

## 2. Wymagania dotyczące właściwości wyrobów budowlanych

### 2.1. Kostka betonowa

2.1. Klasyfikacja betonowych kostek brukowych.

Betonowa kostka brukowa może mieć następujące cechy charakterystyczne, określone w katalogu producenta:

1) odmianę:

- a) kostka jednowarstwowa (z jednego rodzaju betonu),
- b) kostka dwuwarstwowa z betonu warstwy spodniej konstrukcyjnej i warstwy ścieralnej (górnej) zwykle barwionej grubości min. 5 mm,

2) barwę:

- a) kostka z betonu nie barwionego,
- b) kostka kolorowa, z betonu barwionego;
- 3) wzór (kształt) kostki: zgodny z kształtami określonymi przez producenta,
- 4) wymiary, zgodne z wymiarami określonymi przez producenta; zalecane grubości:

a) dlaa) dla nawierzchni przeznaczonej do ruchu pojazdów, do umocnień powierzchni - 80 mm, 100 mm,

b) dla ciągów pieszych – 60 mm, 80 mm,

c) w indywidualnych rozwiązaniach dopuszcza się inne grubości kostek niż podano powyżej.

Pożądane jest, aby wymiary kostek były dostosowane do sposobu układania i siatki spoin oraz umożliwiały wykonanie warstwy o szerokości 1,0 m lub 1,5 m bez konieczności przecinania elementów w trakcie ich wbudowywania w nawierzchnię.

Kostki mogą być produkowane z występami dystansowymi na powierzchniach bocznych oraz z fazą lub bez fazy (w tym z mikrofazą) krawędzi górnych.

2.2.2. Wymagania techniczne stawiane betonowym kostkom brukowym.

## Szczegółowe specyfikacje techniczne

Wymagania techniczne stawiane betonowym kostkom brukowym stosowanym na nawierzchniach dróg, ulic, chodników itp. przedstawiono w Tablicy 1.

Tablica 1. Wymagania wobec betonowej kostki brukowej do stosowania na zewnętrznych nawierzchniach, mających kontakt z solą odladzającą w warunkach mrozu.

Lp.	Cecha	Załącznik normy PN-EN 1338	Wymaganie			
<b>1. Kształt i wymiary</b>						
1.1	Dopuszczalne odchyłki od zadeklarowanych wymiarów kostki grubości <sup>1)</sup> : < 100 mm ≥ 100 mm	C	Długość ± 2 mm ± 3 mm	Szerokość ± 2 mm ± 3 mm	Grubość ± 3 mm ± 4 mm	Różnica pomiędzy dwoma pomiarami grubości, tej samej kostki ≤ 3 mm
1.2	Odchyłki płaskości i pofalowania (jeśli maksymalne wymiary kostki >300 mm), przy długości pomiarowej <sup>2)</sup> : 300 mm 400 mm	C	Maksymalna (w mm)			
			wypukłość			wklęsłość
			1,5 mm 2,0 mm			1,0 mm 1,5 mm
1.3	Minimalna grubość warstwy ścieralnej (dotyczy płyt dwuwarstwowych)	C	5 mm			

<b>2 Właściwości fizyczne i mechaniczne</b>						
2.1	Wytrzymałość na rozciąganie przy rozłupywaniu <sup>3)</sup>	F	Żadna kostka nie powinna mieć wytrzymałości na rozciąganie przy rozłupywaniu mniejszej niż 3,6 MPa ani obciążenia niszczącego mniejszego niż 250 N/mm			
2.2	Odporność na ścieranie (wg klasy 4 oznaczenia I normy)	G i H	Pomiar wykonany na tarczy			
			szerokiej ścierniej, wg zał. G normy			Böhmego, wg zał. H normy
			≤ 20 mm			≤ 18 000 mm <sup>3</sup> /5000 mm <sup>2</sup>
2.3	Odporność na poślizg/poślizgnięcie – wartość USRV	I	Wartość średnia ≥ 55			
<b>3 Odporność na warunki atmosferyczne (kryteria stosowane łącznie)</b>						
3.1	Odporność na zamrażanie/rozmnazanie z udziałem soli odladzającej	D	Ubytek masy po badaniu: wartość średnia ≤ 0,5 kg/m <sup>2</sup> , przy czym każdy pojedynczy wynik ≤ 1,0 kg/m <sup>2</sup>			
3.2	Odporność na zamrażanie/rozmnazanie po 150 cyklach przy rozmrażaniu w wodzie lub 30 cyklach w 3% roztworze NaCl	wg PN-B-06250	Żadna kostka nie powinna mieć wytrzymałości na rozciąganie przy rozłupywaniu mniejszej niż 2,9 MPa			
3.3	Nasiąkliwość	E	Wartość średnia nie większa niż 5,0%, przy czym żaden pojedynczy wynik nie przekracza 5,5%			
<b>4 Aspekty wizualne</b>						
4.1	Wygląd	J	a) górna powierzchnia kostki nie powinna mieć rys (poza drobnymi przytarciami transportowymi) i odprysków, b) nie dopuszcza się rozwarstwień w kostkach dwuwarstwowych, c) ewentualne wykwyty nie są uważane za istotne <sup>4)</sup>			
4.2	Tekstura i zabarwienie <sup>5)</sup>	J	a) kostki z powierzchnią o specjalnej teksturze – producent powinien opisać rodzaj tekstury, b) tekstura lub zabarwienie kostki powinny być porównane z próbką producenta, zatwierdzona przez odbiorcę, c) ewentualne różnice w jednolitości tekstury lub zabarwienia, spowodowane nieuniknionymi zmianami we właściwościach surowców i zmianach warunków twardnienia nie są uważane za istotne			

<sup>1)</sup> W przypadku kontroli zgodności przeprowadzanej przez stronę trzecią (Przypadek II) dopuszczone są wymagania jak dla kontroli produkcji.

<sup>2)</sup> Naloty wapienne (wykwyty w postaci białych plam) mogą pojawiać się na powierzchni kostek w początkowym okresie eksploatacji. Powstają one w wyniku naturalnych procesów fizykochemicznych występujących w betonie i zanikają w trakcie użytkowania.

<sup>3)</sup> Barwiona może być warstwa ścieralna lub cały element

**Producent jest zobowiązany do wydania oświadczenia o spełnieniu przez wyrób właściwości wymienionych w Tabelicy 1 w oparciu o badania typu oraz wdrożony System Zakładowej Kontroli Produkcji.**

Producent może grupować wyroby w rodziny na potrzeby prowadzonych badań zgodnie z p. 6.1 normy PN-EN 1338.

W przypadku zastosowań kostki na powierzchniach innych niż przewidziano w Tabelicy 1 (np. na nawierzchniach nie narażonych na kontakt z solą odladzającą), wymagania wobec kostki należy odpowiednio dostosować do ustaleń normy PN-EN 1338.

Kostki kolorowe powinny być barwione pigmentami zgodnymi z PN-EN 12878.

## **2.1. 1. Składowanie kostek**

Każda partia dostarczonych na budowę betonowych kostek brukowych powinna być oznaczona zgodnie z pkt. 7 normy PN-EN 1338.

Kostkę zaleca się pakować na paletach. Dopuszcza się pakowanie kostki bez palet lecz przy odpowiednio zwiększonej ilości rzędów taśm bindujących.

### **2.3. Materiały na podsypkę i do wypełnienia spoin.**

Jeśli dokumentacja projektowa lub ST nie ustala inaczej to na podsypkę i do wypełnienia spoin należy stosować następujące materiały :

a) na podsypkę piaskową:

- kruszywo drobne 0/2, 0/4 lub 0/5 wg. normy PN-EN 13242 kategorii uziarnienia GF80, zawartości pyłów f10,

- kruszywo 1/4, 2/5 lub 2/8, wg. normy PN-EN 13242 kategorii uziarnienia GC80-20, zawartości pyłów fDeklarowana (max. do 10% pyłów).

b) na podsypkę z mieszanek związanych spoiwem:

- mieszankę cementu powszechnego użytku wg. PN-EN 197-1 z kruszywem jak w p. a) w stosunku wagowym 1:8;

- mieszankę wapna i spoiwa trasowego z kruszywem jak w p. a) w stosunku wagowym 1:6,5;

- mieszankę innych spoiw budowlanych i/lub drogowych z kruszywem jak w p. a) w stosunku wagowym 1:4;

- inne specjalistyczne materiały przewidziane do stosowania w wykonawstwie nawierzchni brukowych.

Uwaga: stosowanie spoiw do podsypki może spowodować powstanie wykwitów.

c) do wypełnienia spoin:

- kruszywo drobne 0/2 wg. normy PN-EN 13242 kategorii uziarnienia GF80, zawartości pyłów f3,

- inne specjalistyczne materiały przewidziane do stosowania w wykonawstwie nawierzchni brukowych.

Do wyżej wymienionych materiałów na etapie układania jest dodawana woda wodociągowa zgodna z PN-EN 1008.

Kruszywo nie może być zanieczyszczone ciałami obcymi takimi jak: trawa, szczątki korzeni, konarów, szkło, plastik, grudki gliny.

Składowanie kruszywa, nie przeznaczonego do bezpośredniego wbudowania po dostarczeniu na budowę, powinno odbywać się na podłożu równym, utwardzonym i dobrze odwodnionym, przy zabezpieczeniu kruszywa przed zanieczyszczeniem i zmieszaniem z innymi materiałami kamiennymi.

Cement w workach, o masie np. 25 kg, można przechowywać do:

a) 10 dni w miejscach zadaszonych na otwartym terenie o podłożu twardym i suchym,

b) terminu trwałości, podanego przez producenta, w pomieszczeniach o szczelnym dachu i ścianach oraz podłogach suchych i czystych.

Cement dostarczony luzem przechowuje się w magazynach specjalnych (zbiornikach stalowych, betonowych), przystosowanych do pneumatycznego załadunku i wyładunku.

## **2.2. Materiały do wytworzenia podsypki**

Rodzaj podsypki i jej grubość powinna być zgodna z Dokumentacją Projektową.

Podsypkę należy równomiernie rozścielić bez zagęszczania przy wilgotności optymalnej  $\pm 2\%$ .

Jeżeli Dokumentacja Projektowa nie ustala inaczej to grubość podsypki powinna wynosić po zagęszczeniu 3 ÷ 5 cm, a wymagania dla materiałów na podsypkę powinny być zgodne z pkt. 2.3.

Dopuszczalne odchyłki od zaprojektowanej grubości podsypki nie powinny przekraczać  $\pm 1$  cm.

Podsypkę z mieszanek związanych spoiwem zaleca się stosować w obszarze ścieków przykrawężnikowych i wokół studzienek (tj. w miejscach wzmożonej penetracji wody) oraz w przypadku podbudowy sztywnej z mieszanek związanych spoiwem hydraulicznym.

## Szczegółowe specyfikacje techniczne

2.2.1. Piasek na podsypkę cementowo – piaskową powinien być jednorodny bez domieszek gliny oraz innych zanieczyszczeń i powinien odpowiadać wymaganiom PN-EN 12620. Na podsypkę i do pielęgnacji nawierzchni należy użyć średnio lub gruboziarnistego piasku wg PN-EN 12620 „Kruszywa mineralne do betonu.”.

2.2.2. Cement do wytworzenia podsypki cementowo – piaskowej powinien być cementem portlandzkim klasy nie mniejszej niż 32,5 , odpowiadający wymaganiom PN-EN 197-1

2.2.3. Woda powinna odpowiadać wymaganiom punktu 2.1.5.

### **2.3. Obramowanie nawierzchni**

Do obramowania nawierzchni z betonowych kostek brukowych można stosować stanowią krawężniki uliczne betonowe i obrzeża betonowe.

### **3. Wymagania dotyczące sprzętu i maszyn**

Przewiduje się ręczne wykonanie Robót.

Jeżeli powierzchnie są duże, a kostki brukowe mają jednolity kształt i kolor, można stosować mechaniczne urządzenia układające. Urządzenie składa się z wózka i chwytaka na miejsce ich ułożenia.

Do zagęszczenia nawierzchni stosuje się wibratory płytowe z osłoną z tworzywa sztucznego.

### **4. Wymagania dotyczące środków transportu**

Materiały mogą być przewożone dowolnymi środkami transportu. Należy je ustawiać równomiernie na całej powierzchni ładunkowej, obok siebie i zabezpieczyć przed możliwością przesuwania się podczas transportu. Środki transportu muszą być zaakceptowane przez Inżyniera.

### **5. Wykonywanie Robót**

#### **5.1. Projekt organizacji i harmonogram**

Wykonawca przedstawi Inżynierowi do akceptacji projekt organizacji i harmonogram Robót, uwzględniający wszystkie warunki w jakich będą wykonywane nawierzchnie z kostki.

#### **5.2. Wykonanie nawierzchni z kostek brukowych**

Kostkę układa się na podsypce cementowo - piaskowej w taki sposób, aby szczeliny między kostkami wynosiły od 2 do 3 mm. Kostkę należy układać ok. 1,5 cm wyżej od projektowanej niwelety nawierzchni, gdyż w czasie wibrowania (ubijania) podsypka ulega zagęszczeniu.

Po ułożeniu kostki, szczeliny należy wypełnić piaskiem, a następnie zamieść powierzchnię ułożonych kostek przy użyciu szczotek ręcznych lub mechanicznych i przystąpić do ubijania nawierzchni chodnika.

Do ubijania ułożonej nawierzchni z kostek brukowych, stosuje się wibratory płytowe z osłoną z tworzywa sztucznego dla ochrony przed uszkodzeniem i zabrudzeniem. Wibrowanie należy prowadzić od krawędzi powierzchni ubijanej w kierunku środka i jednocześnie w kierunku poprzecznym kształtek. Do zagęszczenia nawierzchni z kostek brukowych nie wolno używać walca.

Po ubiciu nawierzchni należy uzupełnić szczeliny materiałem do wypełniania i zamieść nawierzchnię.

### **6. Kontrola, badania oraz odbiór wyrobów i Robót**

#### **6.1. Przedmiot oceny**

#### **6.2. Badania przed przystąpieniem do robót**

Przed przystąpieniem do robót Wykonawca powinien:

- uzyskać wymagane dokumenty, dopuszczające wyroby budowlane do obrotu i powszechnego stosowania (aprobaty techniczne, certyfikaty zgodności, deklaracje zgodności, ewentualnie badania materiałów wykonane przez dostawców itp.),

- ewentualnie wykonać badania właściwości materiałów przeznaczonych do wykonania robót, określone w punkcie 2.

Wszystkie dokumenty oraz wyniki badań Wykonawca przedstawia Inżynierowi do akceptacji.

**6.3. Badania odbiorcze betonowej kostki brukowej.**

Badania odbiorcze kostki brukowej oparto o normę PN-EN 1338 Załącznik B.

Rozróżnia się dwa przypadki:

- Przypadek I : Wyrób nie został poddany ocenie zgodności przez stronę trzecią;
- Przypadek II: Wyrób został poddany ocenie zgodności przez stronę trzecią – laboratorium posiadające odpowiednie kompetencje.

Jeśli ma miejsce Przypadek II, badanie odbiorcze nie jest konieczne, z wyjątkiem sytuacji spornych. W przypadku wątpliwości należy badać tylko sporne właściwości.

Wymagana liczba kostki brukowej powinna być pobrana z każdej partii dostawy, w wielkościach nie przekraczających podanych poniżej:

- Przypadek I : 1000 m<sup>2</sup>;
- Przypadek II: zależnie od okoliczności przypadku spornego, do 2000 m<sup>2</sup>.

Próbki do badań powinny być reprezentatywne dla dostawy i powinny być pobrane równomiernie z całej dostawy.

Liczba kostek brukowych przeznaczonych do pobrania z każdej partii powinna być zgodna z Tablicy 2.

Tablica 2. Plan pobierania próbek dla badań odbiorczych

Ocenić podlegają: prawidłowość wykonania podłoża, prawidłowość wykonania spoin, prawidłowość ubijania (wibrowanie).

**6.2. Sprawdzenie cech geometrycznych nawierzchni****6.2.1. Sprawdzenie równości nawierzchni**

Sprawdzenie równości nawierzchni przeprowadzać należy łąką co najmniej raz na każde 150 m<sup>2</sup> ułożonej powierzchni i w miejscach wątpliwych, jednak nie rzadziej niż raz na 50 m chodnika.

Dopuszczalny prześwit pod łąką 4 m nie powinien przekraczać 0,5 cm.

**6.2.2. Sprawdzenie profilu podłużnego**

Sprawdzenie profilu podłużnego przeprowadzać należy za pomocą niwelacji, biorąc pod uwagę punkty charakterystyczne, jednak nie rzadziej niż co 50 m.

Odchylenie od projektowanej niwelety drogi lub chodnika w punktach załamania niwelety nie mogą przekraczać  $\pm 2$  cm.

**6.2.3. Sprawdzenie przekroju poprzecznego**

Sprawdzenie przekroju poprzecznego dokonywać należy szablonem z poziomą, co najmniej raz na każde 150 do 300 m<sup>2</sup> nawierzchni i w miejscach wątpliwych, jednak nie rzadziej niż co 50 m.

Dopuszczalne odchylenia od projektowanego profilu wynoszą  $\pm 0,3\%$ .

Właściwość	Metoda badania	Przypadek I	Przypadek II <sup>3)</sup>
Wygląd	Załącznik J	8 <sup>1)</sup>	4 (16) <sup>1)</sup>
Grubość warstwy ścieralnej	C.6 <sup>2)</sup>	8	4 (16)
Kształt i wymiary	Załącznik C	8 <sup>1)</sup>	4 (16) <sup>1)</sup>
Wytrzymałość na rozciąganie przy rozłupywaniu oraz obciążenie niszczące	Załącznik F	8	4 (16)
Odporność na ścieranie <sup>4)</sup>	Załącznik G lub H	3	3
Odporność na poślizg/poślizgnięcie <sup>4)</sup>	Załącznik I	5 <sup>1)</sup>	5 <sup>1)</sup>
Odporność na warunki atmosferyczne - nasiąkliwość - zluszczenie powierzchniowe <sup>4)</sup> - po 150 cyklach w wodzie lub 30 cyklach w 3% roztworze NaCl <sup>4)</sup>	Załącznik E Załącznik D PN-B-06250	3 3 8	3 3 8

<sup>1)</sup> Można użyć tych kostek brukowych do następnych badań.  
<sup>2)</sup> Punkt C.6 stosuje się tylko do kostek brukowych z warstwą ścieralną.  
<sup>3)</sup> Liczba w nawiasie odpowiada liczbie, która powinna być pobrana z partii w celu uniknięcia powtórnego pobierania próbek w przypadku, gdy według kryteriów zgodności należy zbadać dodatkowe kostki brukowe w celu dokonania oceny zgodności.  
<sup>4)</sup> Badanie wymagane w przypadku wątpliwości lub sytuacji spornej

Wyniki badań powinny spełniać wymagania podane w pkt 2.

**6.2.4. Sprawdzenie podbudowy.**



### Szczegółowe specyfikacje techniczne

Sprawdzenie podbudowy polega na stwierdzeniu ich zgodności z Dokumentacją Projektową i odpowiednimi ST. Zalecane wartości wtórnego modułu odkształcenia EII dla poszczególnych warstw przedstawia Tablica 3.

Tablica 3. Zalecane wartości wtórnego modułu odkształcenia EII dla poszczególnych warstw.

Przeznaczenie nawierzchni	Wtórny moduł odkształcenia E <sub>II</sub> w MPa		
	Podłoża	Warstwy mrozochronnej	Podbudowy
Chodniki, ścieżki rowerowe i ciągi pieszo-jezdne tylko wyjątkowo wykorzystywane przez samochody dostawcze i samochody oczyszczania	-	-	80
Ulice osiedlowe, parkingi samochodów osobowych, na których okazjonalnie zatrzymują się samochody ciężarowe oraz rzadko używane przez samochody ciężarowe ulice i place	45	100	120
Ulice osiedlowe, strefy ruchu pieszego z ruchem dostawczym, stale użytkowane parkingi samochodów osobowych z nielicznym udziałem samochodów ciężarowych i autobusów	45	100	120
Ulice zbiorcze, strefy ruchu pieszego z ciężkim ruchem dostawczym, parkingi dla samochodów ciężarowych i autobusów oraz drogi przemysłowe	45	120	150

Przy wykonywaniu nawierzchni przeznaczonej wyłącznie dla ruchu pieszego lub rowerowego, warstwa ścierna z betonowej kostki brukowej może być układana bezpośrednio (bez podbudowy) na dobrze odwodnionym niewysadzinowym podłożu gruntowym, które charakteryzuje się wtórnym modułem odkształcenia EII  $\geq 45$  MPa oraz odpowiednim ukształtowaniem powierzchni i zagęszczeniem. W przypadku badania zagęszczenia podłoża gruntowego dopuszcza się wykonanie badania lekką płytą dynamiczną po uprzednim skorelowaniu wartości modułu E<sub>vd</sub> z wtórnym modułem odkształcenia EII.

#### 6.2.5. Sprawdzenie podsypki.

Sprawdzenie podsypki w zakresie grubości oraz wymaganych spadków poprzecznych i podłużnych polega na stwierdzeniu zgodności z Dokumentacją Projektową oraz pkt. 5.5 niniejszej ST.

#### 6.2.6. Sprawdzenie wykonania nawierzchni.

Sprawdzenie prawidłowości wykonania nawierzchni z betonowych kostek brukowych polega na stwierdzeniu zgodności wykonania z Dokumentacją Projektową oraz wymaganiami wg pkt. 5.6. niniejszej ST:

- położenie osi w planie – co 100 m i we wszystkich punktach charakterystycznych; dopuszczalne przesunięcie od osi projektowanej do 2 cm.
- pomiar szerokości spoin,
- sprawdzenie prawidłowości ubijania (wibrowania),
- sprawdzenie prawidłowości wypełnienia spoin,
- sprawdzenie, czy przyjęty deseń (wzór) i kolor nawierzchni jest zachowany.

### 6.3. Sprawdzenie cech geometrycznych nawierzchni.

#### 6.3.1. Równość podłużna.

Nierówności podłużne nawierzchni mierzone czterometrową łatą co 25 m w osi i przy krawędziach oraz w punktach charakterystycznych lub planografem zgodnie z BN-68/8931-04 nie powinny przekraczać 8 mm.

#### 6.3.2. Równość w przekroju poprzecznym.

Równość w przekroju poprzecznym (sprawdzona łatą profilową z poziomnicą i pomiarem prześwitu klinem cechowanym, pryzmiarem liniowym lub metodą niwelacji).

Prześwit między łatą a powierzchnią nie powinien być większy niż 8 mm.

#### 6.3.3. Spadki poprzeczne.

Spadki poprzeczne nawierzchni sprawdzone metodą niwelacji powinny być zgodne z Dokumentacją Projektową z tolerancją 0,3%.

#### 6.3.4. Niweleta nawierzchni.

Rzędne wysokościowe (pomiar instrumentem pomiarowym) co 25 m w osi i przy krawędziach oraz we wszystkich punktach charakterystycznych.

Różnice pomiędzy rzędnymi wykonanej nawierzchni i rzędnymi projektowanymi nie powinny przekraczać + 1 cm ; - 2 cm.

## Szczegółowe specyfikacje techniczne

### 6.3.5. Szerokość nawierzchni.

Szerokość nawierzchni mierzona z częstotliwością j.w. nie może różnić się od szerokości projektowanej o więcej niż  $\pm 5$  cm.

### 6.3.6. Grubość podsypki.

Dopuszczalne odchyłki od projektowanej grubości podsypki nie powinny przekraczać  $\pm 1,0$  cm (bieżąca kontrola w 10 punktach dziennej działki roboczej).

### 6.6. Częstotliwość pomiarów.

Częstotliwość pomiarów dla cech geometrycznych nawierzchni z kostki brukowej, wymienionych w pkt. 6.5. powinna być dostosowana do powierzchni wykonanych robót.

Zaleca się, aby pomiary cech geometrycznych wymienionych w pkt. 6.5. były przeprowadzone nie rzadziej niż 2 razy na 100 m<sup>2</sup> nawierzchni i w punktach charakterystycznych dla niwelety lub przekroju poprzecznego oraz wszędzie tam, gdzie poleci Inżynier.

## 7. Wymagania dotyczące przedmiaru i obmiaru Robót

Obmiar Robót polega na określeniu faktycznego zakresu wykonanych Robót. Obmiar Robót obejmuje Roboty objęte Umową oraz ewentualne dodatkowe Roboty nieprzewidziane, których konieczność wykonania uwzględniona będzie w trakcie między Wykonawcą a Inżynierem.

Ogólne zasady obmiaru i przedmiaru Robót podano w ST WO-00.00. „Wymagania Ogólne”.

Jednostką obmiaru jest m<sup>2</sup> wykonanej i odebranej nawierzchni chodnika z brukowej kostki betonowej. Chodniki i inne utwardzone nawierzchnie będą mierzone jako powierzchnia bez odejmowania powierzchni studzienek i innych wbudowań i przerw o indywidualnej powierzchni nie przekraczającej 1m<sup>2</sup>.

Ceny na utwardzone nawierzchnie będą zawierały koszty wszelkich materiałów, robocizny i sprzętu, koniecznego do ich wykonania i pielęgnacji, włączając wyrównanie, profilowanie, skropienie przygotowanie podłoża.

## 8. Odbiór Robót

Ogólne zasady odbioru Robót podano w ST WO-00.00. "Postanowienia Ogólne".

Roboty uznaje się za wykonane zgodnie z Dokumentacją Projektową, ST i wymaganiami Inżyniera, jeżeli wszystkie pomiary i badania z zachowaniem tolerancji wg pkt 6 dały wyniki pozytywne.

## 9. Rozliczanie Robót

Ogólne ustalenia dotyczące podstawy płatności podano w ST WO-00.00.

Cena wykonania Robót obejmuje:

- dostawę materiałów,
- prace pomiarowe i przygotowawcze,
- transport kostki brukowej na miejsce wbudowania,
- wykonanie podsypki cementowo - piaskowej 1:4 gr. 5 cm
- ułożenie nawierzchni z kostki brukowej ,
- mechaniczne zagęszczenie,
- wypełnienie spoin,
- regulacja w nawierzchni wysokości studzienek kanalizacyjnych itp.
- przeprowadzenie badań i pomiarów wymaganych w specyfikacji,
- badania laboratoryjne i na budowie.

## 10. Dokumenty odniesienia

1.

BN-77/8931-12

Oznaczanie wskaźnika zagęszczenia gruntu

	Szczegółowe specyfikacje techniczne	
2.	PN-EN 1008:2004P	Woda zarobowa do betonu. Specyfikacja pobierania próbek, badanie i ocena przydatności wody zarobowej do betonu, w tym wody odzyskanej z procesów produkcji betonu”.
3.	PN-EN 1097-1:2011E	Badania mechanicznych i fizycznych właściwości kruszyw -- Część 1: Oznaczanie odporności na ścieranie (mikro-Deval
4.	PN-EN 1097-2:2010E	Badania mechanicznych i fizycznych właściwości kruszyw -- Część 2: Metody oznaczania odporności na rozdrabnianie
5.	PN-EN 12390-3:2011P	Badania betonu -- Część 3: Wytrzymałość na ściskanie próbek do badań
6.	PN-EN 197-1:2012E	Cement. Część 1: Skład, wymagania i kryterii zgodności dot. cementów powszechnego użytku.
7.	PN-EN 206-1:2003P	Beton Część 1: Wymagania, właściwości, produkcja i zgodność
8.	PN-EN 1340:2004+AC:2007	Krawężniki i oporniki betonowe: Wymagania

DR - 05.02

## NAWIERZCHNIE

### NAWIERZCHNIA Z KOSTKI KAMIENNEJ RZĘDOWEJ NA PODSYPCE CEMENTOWO – PIASKOWEJ

#### 1. Część ogólna

##### 1.1. Przedmiot S T

Przedmiotem niniejszej Specyfikacji Technicznej są wymagania dotyczące wykonania i przejęcia nawierzchni na poszerzeniach jezdni z kostki kamiennej w ramach zadania :

**„Rozbudowa dróg gminnych ul. Jana Pawła II i odc. ul. Jedności Narodowej w Golczewie , łączących drogę woj. nr 106 ze skrzyżowaniem dróg wojewódzkich nr 106 i 108”**

##### 1.2. Zakres Robót objętych S T

Ustalenia zawarte w niniejszej specyfikacji obejmują wymagania dotyczące wykonania nawierzchni jezdni z kostki granitowej surowo łupanej grubości 15/18 na podsypce cementowo - piaskowej 1: 4 , grub. 4-6 cm.

**„Rozbudowa dróg gminnych ul. Jana Pawła II i odc. ul. Jedności Narodowej w Golczewie , łączących drogę woj. nr 106 ze skrzyżowaniem dróg wojewódzkich nr 106 i 108”**



Uzupełnienie opisu stanowią :  
- Projekt budowlany i rysunki

### 1.3. Ogólne wymagania dotyczące Robót

Wykonawca Robót jest odpowiedzialny za jakość ich wykonania oraz za zgodność z Dokumentacją Projektową, ST i poleceniami Inżyniera.

Informacje o terenie budowy zawierające wszystkie niezbędne dane istotne z punktu widzenia organizacji Robót budowlanych, zabezpieczenia interesów osób trzecich, ochrony środowiska, warunków bezpieczeństwa pracy, zaplecza dla potrzeb wykonawcy, warunków dotyczących organizacji ruchu, ogrodzenia, zabezpieczenia chodników i jezdni; zostały umieszczone w ST WO-00.00 „Wymagania Ogólne”.

### 1.4. Nazwy i kody Robót objętych przedmiotem zamówienia

#### 45 233 222 - 1 Prace dotyczące nawierzchni

### 1.5. Określenia podstawowe

1.5.1. Określenia podane w niniejszej ST są zgodne z odpowiednimi normami polskimi lub odpowiednimi normami Krajów UE w zakresie przyjętym przez polskie prawodawstwo i ST WO-00.00. „Wymagania Ogólne “

1.5.2. Kamienna kostka brukowa z kamienia naturalnego wg PN-EN 1342 jest stosowana do budowy zewnętrznych nawierzchni drogowych.

## 2. Wymagania dotyczące właściwości wyrobów budowlanych

### Kostka kamienna rzędowa

#### Należy zastosować kostkę kamienną klasy II ( gatunek 1 ).

Surowcem do wyrobu kostki kamiennej są skały magmowe, osadowe i przeobrażone. Wymagane cechy fizyczne i wytrzymałościowe przedstawia tablica 1.

Tablica 1. Wymagane cechy fizyczne i wytrzymałościowe dla kostki kamiennej

Lp.	Cechy fizyczne i wytrzymałościowe	Klasa		Badania według
		I	II	
1	Wytrzymałość na ściskanie w stanie powietrzno-suchym, MPa, nie mniej niż	160	<b>120</b>	PN-EN 1342
2	Ścieralność na tarczy Boehmego, w centymetrach, nie więcej niż	0,2	<b>0,4</b>	PN-EN 1342
3	Wytrzymałość na uderzenie (zwięzłość), liczba uderzeń, nie mniej niż	12	<b>8</b>	PN-EN 1342
4	Nasiąkliwość wodą, w %, nie więcej niż	0,5	<b>1,0</b>	PN-EN 1342
5	Odporność na zamrażanie	nie bada się	<b>całkowita</b>	PN-EN 1342

Wymagania dotyczące wymiarów kostki nieregularnej przedstawia tablica 4.

Uszkodzenie krawędzi powierzchni górnej (czoła) oraz ich szerokość i głębokość nie powinny być większe niż podane dla gatunku 1 kostki regularnej.

### Szczegółowe specyfikacje techniczne

Dopuszcza się uszkodzenie jednego naroża powierzchni górnej kostki o głębokości nie większej niż 0,6 cm.

Tablica 4. Wymiary kostki nieregularnej oraz dopuszczalne odchyłki

Wyszczególnienie	Wielkość						
	(cm)				1	2	3
	5	6	8	15			
Wymiar a	5	6	8	10	± 1,0	± 1,0	± 1,0
Stosunek pola powierzchni dolnej (stopki) do górnej (czoła), w cm, nie mniejszy niż	-	-	-	-	0,7	0,6	0,5
Nierówności powierzchni górnej (czoła), w cm, nie większe niż	-	-	-	-	± 0,4	± 0,6	± 0,8
Wypukłość powierzchni bocznej, w cm, nie większa niż	-	-	-	-	0,6	0,6	0,8
Odchyłki od kąta prostego krawędzi powierzchni górnej (czoła), w stopniach, nie większe niż	-	-	-	-	± 6	± 8	±10
Odchylenie od równoległości płaszczyzny powierzchni dolnej w stosunku do górnej, w stopniach, nie większe niż	-	-	-	-	± 6	± 8	±10

## 2.2. Materiały do wytworzenia podsypki cementowo – piaskowej

2.2.1. Piasek na podsypkę cementowo – piaskową powinien być jednorodny bez domieszek gliny oraz innych zanieczyszczeń .

2.2.2. Cement do wytworzenia podsypki cementowo – piaskowej powinien być cementem portlandzkim klasy nie mniejszej niż 32,5 , odpowiadający wymaganiom PN-EN 197-1

2.2.3. Woda powinna odpowiadać wymaganiom punktu 2.1.5.

Na podsypkę i do pielęgnacji nawierzchni należy użyć średnio lub gruboziarnistego piasku wg PN-EN 12620 „Kruszywa mineralne do betonu.”.

## 3. Wymagania dotyczące sprzętu i maszyn

Przewiduje się ręczne wykonanie Robót.

Do zagęszczenia nawierzchni stosuje się wibratory płytowe z osłoną z tworzywa sztucznego.

## 4. Wymagania dotyczące środków transportu

Materiały mogą być przewożone dowolnymi środkami transportu. Należy je ustawiać równomiernie na całej powierzchni ładunkowej, obok siebie i zabezpieczyć przed możliwością przesuwania się podczas transportu. Środki transportu muszą być zaakceptowane przez Inżyniera.

## 5. Wykonywanie Robót

### 5.1. Projekt organizacji i harmonogram

Wykonawca przedstawi Inżynierowi do akceptacji projekt organizacji i harmonogram Robót, uwzględniający wszystkie warunki w jakich będą wykonywane nawierzchnie z kostki kamiennej.

### 5.2. Wykonanie nawierzchni z kostek brukowych kamiennych.

#### 5.2.1. Układanie kostki rzędowej

Deseń nawierzchni z kostki kamiennej rzędowej powinien być dostosowany do wielkości kostki. Szerokość spoin między kostkami nie powinna przekraczać 12 mm. Spoiny w sąsiednich rzędach powinny się mijać co najmniej o 1/4 szerokości kostki.

Kostka użyta do układania nawierzchni powinna być jednego gatunku i z jednego rodzaju skał.

#### 5.2.2. Ubijanie kostki

Sposób ubijania kostki powinien być dostosowany do rodzaju podsypki oraz materiału do wypełnienia spoin.

- a) Kostkę na podsypce żwirowej lub piaskowej przy wypełnieniu spoin żwirem lub piaskiem należy ubijać trzykrotnie.

Pierwsze ubicie ma na celu osadzenie kostek w podsypce i wypełnienie dolnych części spoin materiałem z podsypki. Obniżenie kostki w czasie pierwszego ubijania powinno wynosić od 1,5 do 2,0 cm.

Ułożoną nawierzchnię z kostki zasypuje się mieszaniną piasku i żwiru o uziarnieniu od 0 do 4 mm, polewa wodą i szczotkami wprowadza się kruszywo w spoiny. Po wypełnieniu spoin trzeba nawierzchnię oczyścić szczotkami, aby każda kostka była widoczna, po czym należy przystąpić do ubijania.

Ubijanie kostek wykonuje się ubijakami stalowymi o ciężarze około 30 kg, uderzając ubijakiem każdą kostkę oddzielnie. Ubijanie w przekroju poprzecznym prowadzi się od krawężnika do środka jezdni.

Drugie ubicie należy poprzedzić uzupełnieniem spoin i poleć wodą.

Trzecie ubicie ma na celu doprowadzenie nawierzchni kostkowej do wymaganego przekroju poprzecznego i podłużnego jezdni. Zamiast trzeciego ubijania można stosować wałowanie walcem o masie do 10 t - najpierw w kierunku podłużnym, postępując od krawężników w kierunku osi, a następnie w kierunku poprzecznym.

- b) Kostkę na podsypce żwirowo-cementowej przy wypełnianiu spoin zaprawą cementowo-piaskową, należy ubijać dwukrotnie.

Pierwsze mocne ubicie powinno nastąpić przed zalaniem spoin i spowodować obniżenie kostek do wymaganej niwelety.

Drugie - lekkie ubicie, ma na celu doprowadzenie ubijanej powierzchni kostek do wymaganego przekroju poprzecznego jezdni. Drugi ubicie następuje bezpośrednio po zalaniu spoin zaprawą cementowo-piaskową. Zamiast drugiego ubijania można stosować wibratory płytowe lub lekkie walce wibracyjne.

#### Szczegółowe specyfikacje techniczne

- c) Kostkę na podsypce żwirowej przy wypełnieniu spoin masą zalewową należy ubijać trzykrotnie. Spoiny zalewa się po całkowitym trzykrotnym ubiciu nawierzchni.

Kostki, które pękają podczas ubijania powinny być wymienione na całe. Ostatni rząd kostek na zakończenie działki roboczej, przy ubijaniu należy zabezpieczyć przed rzesunięciem za pomocą np. belki drewnianej umocowanej szpilkami stalowymi w podłożu.

#### 5.2.3. Wypełnienie spoin

Wypełnienie spoin reaktywną żywicą z osadzonymi mieszankami ziaren mineralnych na głębokość min. 12 cm.

#### 5.2.4. Pielęgnacja nawierzchni

Nawierzchnia kostkowa, której spoiny zostały wypełnione żywicą, można oddać do ruchu po 8 godzinach od wykonania spoinowania.

### 6. Kontrola, badania oraz odbiór wyrobów i Robót

#### 6.1. Przedmiot oceny

Ocenie podlegają: prawidłowość wykonania podłoża, prawidłowość wykonania spoin, prawidłowość ubijania (wibrowanie).

##### 6.1.1. Sprawdzenie podsypki

Sprawdzenie podsypki polega na stwierdzeniu jej zgodności z dokumentacją projektową oraz z wymaganiami określonymi w p. 5.4.

##### 6.1.2. Badanie prawidłowości układania kostki

Badanie prawidłowości układania kostki polega na:

- zmierzeniu szerokości spoin oraz powiązania spoin i sprawdzeniu zgodności z p. 5.5.6,
- zbadaniu rodzaju i gatunku użytej kostki, zgodnie z wymogami wg p. od 2.2.2 do 2.2.5,
- sprawdzeniu prawidłowości wykonania szczelin dylatacyjnych zgodnie z p. 5.5.3.

Sprawdzenie wiązania kostki wykonuje się wrywkowo w kilku miejscach przez oględziny nawierzchni i określenie czy wiązanie odpowiada wymaganiom wg p. 5.5.

Ubicie kostki sprawdza się przez swobodne jednokrotne opuszczenie z wysokości 15 cm ubijaka o masie 25 kg na poszczególne kostki. Pod wpływem takiego uderzenia osiadanie kostek nie powinno być dostrzegane.

##### 6.1.3. Sprawdzenie wypełnienia spoin

Badanie prawidłowości wypełnienia spoin polega na sprawdzeniu zgodności z wymaganiami zawartymi w p. 5.5.6.

Sprawdzenie wypełnienia spoin wykonuje się co najmniej w pięciu dowolnie obranych miejscach na każdym kilometrze przez wykruszenie zaprawy na długości około 5 cm i zmierzenie głębokości wypełnienia spoiny żywicą.

## 6.2. Sprawdzenie cech geometrycznych nawierzchni

### 6.2.1. Równość

Nierówności podłużne nawierzchni należy mierzyć 4-metrową łata lub planografem

Nierówności podłużne nawierzchni nie powinny przekraczać 1,0 cm.

### 6.2.2. Spadki poprzeczne

Spadki poprzeczne nawierzchni powinny być zgodne z dokumentacją projektową z tolerancją  $\pm 0,5\%$ .

### 6.2.3. Rzędne wysokościowe

Różnice pomiędzy rzędnymi wykonanej nawierzchni i rzędnymi projektowanymi nie powinny przekraczać +1 cm i -2 cm.

### 6.2.4. Ukształtowanie osi

Oś nawierzchni w planie nie może być przesunięta w stosunku do osi projektowanej o więcej niż  $\pm 5$  cm.

### 6.2.5. Szerokość nawierzchni

Szerokość nawierzchni nie może różnić się od szerokości projektowanej o więcej niż  $\pm 5$  cm.

### 6.2.6. Grubość podsypki

Dopuszczalne odchyłki od projektowanej grubości podsypki nie powinny przekraczać  $\pm 1,0$  cm.

### 6.2.7. Częstotliwość oraz zakres badań i pomiarów

Częstotliwość oraz zakres badań i pomiarów wykonanej nawierzchni z kostek kamiennych przedstawiono w tablicy 5.

Tablica 5. Częstotliwość i zakres badań cech geometrycznych nawierzchni

Lp.	Wyszczególnienie badań i pomiarów	Minimalna częstotliwość badań i pomiarów
1	Spadki poprzeczne	10 razy na 1 km i w charakterystycznych punktach niwelety
2	Rzędne wysokościowe	10 razy na 1 km i w charakterystycznych punktach niwelety
3	Ukształtowanie osi w planie	10 razy na 1 km i w charakterystycznych punktach niwelety
4	Szerokość nawierzchni	10 razy na 1 km
5	Grubość podsypki	10 razy na 1 km

## 7. Wymagania dotyczące przedmiaru i obmiaru Robót

Obmiar Robót polega na określeniu faktycznego zakresu wykonanych Robót. Obmiar Robót obejmuje Roboty objęte Umową oraz ewentualne dodatkowe Roboty nieprzewidziane, których konieczność wykonania uwzględniona będzie w trakcie między Wykonawcą a Inżynierem.

## Szczegółowe specyfikacje techniczne

Ogólne zasady obmiaru i przedmiaru Robót podano w ST WO-00.00. „Wymagania Ogólne”.

Jednostką obmiaru jest m<sup>2</sup> wykonanej i odebranej nawierzchni jezdni z brukowej kostki kamiennej. Jezdnie i inne utwardzone nawierzchnie będą mierzone jako powierzchnia bez odejmowania powierzchni studzienek i innych wbudowań i przerw o indywidualnej powierzchni nie przekraczającej 1m<sup>2</sup>.

Ceny na utwardzone nawierzchnie będą zawierały koszty wszelkich materiałów, robocizny i sprzętu, koniecznego do ich wykonania i pielęgnacji, włączając wyrównanie, profilowanie podłoża i spoinowanie żywicą.

### 8. Odbiór Robót

Ogólne zasady odbioru Robót podano w ST WO-00.00. "Postanowienia Ogólne".

Roboty uznaje się za wykonane zgodnie z Dokumentacją Projektową, ST i wymaganiami Inżyniera, jeżeli wszystkie pomiary i badania z zachowaniem tolerancji wg pkt 6 dały wyniki pozytywne.

### 9. Rozliczanie Robót

Ogólne ustalenia dotyczące podstawy płatności podano w ST WO-00.00.

Cena wykonania Robót obejmuje:

- dostawę materiałów,
- prace pomiarowe i przygotowawcze,
- transport kostki brukowej na miejsce wbudowania,
- wykonanie podsypki cementowo - piaskowej 1:4 gr. 4 cm
- ułożenie nawierzchni z kostki kamiennej
- mechaniczne zagęszczenie,
- wypełnienie spoin żywica na głębokość min. 12cm,
- regulacja w nawierzchni wysokości studzienek kanalizacyjnych itp.
- przeprowadzenie badań i pomiarów wymaganych w specyfikacji,
- badania laboratoryjne i na budowie.

### 10. Dokumenty odniesienia

PN EN 12670	Kamień naturalny. Terminologia.
PN EN 1342	Kostka brukowa z kamienia naturalnego. Wymagania i metody badań.
PN EN 1341	Płyty z kamienia naturalnego do zewnętrznych nawierzchni drogowych. Wymagania i metody badań.

**DR - 04.03.01**

## **OCZYSZCZENIE I SKROPIENIE WARSTW KONSTRUKCYJNYCH**

### **1. WSTĘP**

#### **1.1. Przedmiot ST**

Przedmiotem niniejszej specyfikacji technicznej (ST) są wymagania dotyczące wykonania i odbioru robót związanych z oczyszczeniem i skropieniem warstw konstrukcyjnych nawierzchni w ramach :

**„Rozbudowa dróg gminnych ul. Jana Pawła II i odc. ul. Jedności Narodowej w Golczewie , łączących drogę woj. nr 106 ze skrzyżowaniem dróg wojewódzkich nr 106 i 108”**

**„Rozbudowa dróg gminnych ul. Jana Pawła II i odc. ul. Jedności Narodowej w Golczewie , łączących drogę woj. nr 106 ze skrzyżowaniem dróg wojewódzkich nr 106 i 108”**

## 1.2. Zakres stosowania ST

Szczegółowa specyfikacja techniczna (ST) jest stosowana jako dokument przetargowy i kontraktowy przy zlecaniu i realizacji robót wymienionych w punkcie 1.1.

## 1.3. Zakres robót objętych ST

Ustalenia zawarte w niniejszej specyfikacji dotyczą zasad prowadzenia robót związanych z oczyszczeniem i skropieniem warstw konstrukcyjnych przed ułożeniem następnej warstwy nawierzchni:

- podbudowy tłuczniowej;
- podbudowy lub nawierzchni bitumicznej;

## 2. MATERIAŁY

### 2.1 Ogólne wymagania dotyczące materiałów

Ogólne wymagania dotyczące materiałów, ich pozyskiwania i składowania, podano w ST D-00.00.00 „Wymagania ogólne” pkt 2.

### 2.2 Rodzaje materiałów do wykonania skropienia

Materiałami stosowanymi do złączenia warstw konstrukcyjnych nawierzchni są:

- do skropienia podbudowy niezwiązanej /mineralnej/ i związanej spoiwem hydraulicznym:
  - kationowe emulsje asfaltowe wolnorozpadowe wg PN-EN13808 i zapisów zawartych w załączniku krajowym do normy PN-EN13808 /tabela nr 2/;
  - upłynnione asfalty wg PN-EN-15322;
- do skropienia podbudów asfaltowych i warstw z mieszanek mineralno-asfaltowych:
  - kationowe emulsje szybko rozpadowe wg PN-EN13808 i zapisów zawartych w załączniku krajowym do normy PN-EN13808 /tabela nr 2/;
  - kationowe emulsje asfaltowe modyfikowane polimerami wg PN-EN13808 i zapisów zawartych w załączniku krajowym do normy PN-EN13808;
- kruszywo /grysy/ 8/16 lub 5/8, albo 2/5 o właściwościach nie gorszych niż wymagane przy stosowaniu tych kruszyw do warstwy ścieralnej z mma. Kruszywo należy stosować do wykonania warstwy szczepnej między warstwą podbudowy z kruszywa niezwiązanego lub związanego spoiwem hydraulicznym a warstwą z mma.

### 2.3 Wymagania dla materiałów

Wymagania dla kationowej emulsji asfaltowej podano w PN-EN13808 i zapisach zawartych w załączniku krajowym do normy PN-EN13808.

Wymagania dla asfaltów podano w PN-EN-15322.

### 2.4. Zużycie lepiszczy do skropienia

Zużycie lepiszczy do skropienia warstw konstrukcyjnych nawierzchni powinno być ustalone w zależności od rodzaju warstwy oraz stanu jej powierzchni i zaakceptowane przez Inspektora Nadzoru. Orientacyjnie zużycie emulsji wynosi około  $0,2 \div 0,5 \text{ kg/m}^2$ .

### 2.5. Składowanie lepiszczy

Warunki przechowywania nie mogą powodować utraty cech lepiszcza i obniżenia jego jakości przez cały okres przechowywania. Przechowywane emulsje asfaltowe muszą być chronione przed mrozem. Przy przechowywaniu emulsji asfaltowej należy przestrzegać zasad ustalonych przez producenta.

## 3. SPRZĘT

Wykonawca przystępujący do oczyszczania warstw nawierzchni, powinien wykazać się możliwością korzystania z następującego sprzętu:

- szczotek mechanicznych (zaleca się użycie urządzeń dwuszcotkowych - pierwsza ze szczotek powinna być wykonana z twardych elementów czyszczących i służyć do zdrapywania oraz usuwania zanieczyszczeń przylegających do czyszczonej warstwy a druga szczotka powinna posiadać miękkie elementy czyszczące i służyć do zmiatania; zaleca się używanie szczotek wyposażonych w urządzenia odpylające);
- sprzężarek;
- zbiorników z wodą;
- szczotek ręcznych.

Do skrapiania warstw nawierzchni należy używać skrapiarkę lepiszcza. Skrapiarka powinna być wyposażona w urządzenia pomiarowo - kontrolne pozwalające na sprawdzanie i regulowanie następujących parametrów:

- temperatury rozkładanego lepiszcza,
- ciśnienia lepiszcza w kolektorze,
- obrotów pompy dozującej lepiszcze,
- prędkości poruszania się skrapiarki,
- wysokości i długości kolektora do rozkładania lepiszcza,
- dozatora lepiszcza.

## Szczegółowe specyfikacje techniczne

Zbiornik na lepiszcze skrapiarki powinien być izolowany termicznie tak, aby było możliwe zachowanie stałej temperatury lepiszcza.

Wykonawca powinien posiadać aktualne świadectwo cechowania skrapiarki.

Skrapiarka powinna zapewnić rozkładanie lepiszcza z tolerancją  $\pm 10\%$  od ilości założonej.

### 4. TRANSPORT

Asfalty mogą być transportowane w cysternach kolejowych lub samochodowych, posiadających izolację termiczną, zaopatrzonych w urządzenia grzewcze, zawory spustowe i zabezpieczonych przed dostępem wody.

Emulsja może być transportowana w cysternach, autocysternach, skrapiarkach, beczkach i innych opakowaniach pod warunkiem, że nie będą korodowały pod wpływem emulsji i nie będą powodowały jej rozpadu. Cysterny przeznaczone do przewozu emulsji powinny być wyposażone w odpowiednio sterowany system ogrzewania oraz dozowania. Cysterny, pojemniki i zbiorniki przeznaczone do transportu lub składowania emulsji powinny być czyste i nie powinny zawierać resztek innych lepiszczy.

### 5. WYKONANIE ROBÓT

#### 5.1. Oczyszczenie warstw nawierzchni

Oczyszczenie warstw nawierzchni polega na usunięciu luźnego materiału, brudu, błota i kurzu przy użyciu szczotek mechanicznych, a w razie potrzeby wody pod ciśnieniem. W miejscach trudno dostępnych należy używać szczotek ręcznych. W razie potrzeby, na terenach niezabudowanych, bezpośrednio przed skropieniem warstwa powinna być oczyszczona z kurzu przy użyciu sprężonego powietrza.

Temperatura podłoża w czasie skrapiania powinna wynosić nie mniej niż  $+ 5^{\circ}\text{C}$ . Nie dopuszcza się wykonania skrapiania podczas opadów

#### 5.2. Skropienie warstw nawierzchni

Warstwa przed skropieniem powinna być oczyszczona.

Jeżeli do czyszczenia warstwy była używana woda, to skropienie lepiszczem może nastąpić dopiero po wyschnięciu warstwy, z wyjątkiem zastosowania emulsji, przy których nawierzchnia może być wilgotna.

Skropienie warstwy można rozpocząć się po akceptacji przez Inspektora Nadzoru jakości jej oczyszczenia.

Warstwa nawierzchni powinna być skrapiana lepiszczem przy użyciu skrapiarek, a w miejscach trudno dostępnych ręcznie (za pomocą węża z dyszą rozpryskową).

Temperatury lepiszczy powinny mieścić się w przedziałach podanych w tablicy 2.

**Tablica 2.** Temperatury lepiszczy przy skrapianiu

Lp.	Rodzaj lepiszcza	Temperatury ( $^{\circ}\text{C}$ )
1	Emulsja asfaltowa	40÷70
2	Emulsja asfaltowa modyfikowana polimerami	50 ÷ 80

Jeżeli do skropienia została użyta emulsja asfaltowa, to skropiona warstwa powinna być pozostawiona bez jakiegokolwiek ruchu na czas niezbędny dla umożliwienia penetracji lepiszcza w warstwę i odparowania wody z emulsji. W zależności od rodzaju użytej emulsji czas ten wynosi od 1 godz. do 24 godzin.

Przed ułożeniem warstwy z mieszanki mineralno-bitumicznej Wykonawca powinien zabezpieczyć skropioną warstwę nawierzchni przed uszkodzeniem, dopuszczając tylko niezbędny ruch budowlany.

Inspektor Nadzoru ma prawo wyrazić zamiar, jeśli uzna to za konieczne, przeprowadzenia przez Wykonawcę odcinka próbnego skropienia nawierzchni w celu ustalenia czy użyty sprzęt jest właściwy i poprawnie dozuje emulsję.

W przypadku wątpliwości Inspektor Nadzoru ma prawo do sprawdzenia ilości emulsji na  $1\text{ m}^2$  poprzez dokonanie pomiaru masy płyty o wymiarach  $1 \times 1\text{ m}$ , przed i po skropieniu emulsją i obliczenia masy netto emulsji.

W przypadku skropienia warstw niezwiązanych lub związanych spoiwem hydraulicznym należy warstwy te skropić rozcieńczoną emulsją /do 40 % (m/m)/ C 60 B 5 ZM w ilości niezbędnej do zaimpregnowania lepiszczem /orientacyjna ilość to ok.  $1,0\text{ l/m}^2$  przy podbudowie z kruszywa niezwiązanego i  $0,5\text{ l/m}^2$  przy podbudowie związanej spoiwem hydraulicznym/. Następnie należy wykonać powierzchniowe utwalenie kruszywem frakcji podanej w pkt 2 / dla warstw związanych spoiwem hydraulicznym kruszywem frakcji 2/5 mm/ stosując skropienie emulsją C 60 B 3 ZM w ilości zgodnej z technologią powierzchniowego utwalenia.

### 6. KONTROLA JAKOŚCI ROBÓT

#### 6.1. Badania przed przystąpieniem do robót

Przed przystąpieniem do robót Wykonawca powinien sprawdzić stan czystości podłoża i po tym przeprowadzić próbne skropienie warstwy w celu określenia optymalnych parametrów pracy skrapiarki



### Szczegółowe specyfikacje techniczne

i określenia wymaganej ilości lepiszcza w zależności od rodzaju i stanu warstwy przewidzianej do skropienia.

Przed przystąpieniem do robót należy sprawdzić również dokumenty sprzedaży oraz świadectwa badań i aprobaty techniczne.

#### **6.2. Badania w czasie robót**

Badania lepiszczy

Ocena jakości lepiszcza stosowanego do skropienia warstw nawierzchni powinna być oparta na deklaracji zgodności lub deklaracji właściwości użytkowych (od 01.07.2013r. zgodnie z CPR) wystawionej przez producenta emulsji oraz świadectwie jakości dla dostarczonej partii produktu. W przypadku braku świadectwa jakości emulsji od producenta, Wykonawca powinien przedstawić własne badania.

Sprawdzenie jednorodności skropienia i zużycia lepiszcza

Należy przeprowadzić kontrolę ilości rozkładanego lepiszcza wg metody podanej w opracowaniu „Powierzchniowe utrwalenia. Oznaczanie ilości rozkładanego lepiszcza i kruszywa”.

Dopuszczalne odchylenia ilości dozowanej emulsji na 1 m<sup>2</sup>: ± 10%.

Dopuszczalne odchylenia szerokości dozowanej warstwy emulsji: ± 10cm.

#### **7. OBIAR ROBÓT**

Jednostką obmiarową jest m<sup>2</sup> (metr kwadratowy) oczyszczonej i skropionej powierzchni.

#### **8. DBIÓR ROBÓT**

Roboty uznaje się za wykonane zgodnie z dokumentacją projektową, SST i wymaganiami Inspektora Nadzoru, jeżeli wszystkie pomiary i badania z zachowaniem tolerancji wg pkt 6 dały wyniki pozytywne.

#### **9 .PODSTAWA PŁATNOŚCI**

Cena 1 m<sup>2</sup> oczyszczenia warstw konstrukcyjnych obejmuje:

- mechaniczne oczyszczenie każdej niżej położonej warstwy konstrukcyjnej nawierzchni z ewentualnym polewaniem wodą lub użyciem sprężonego powietrza,
- ręczne odspojenie stwardniałych zanieczyszczeń.

Cena 1 m<sup>2</sup> skropienia warstw konstrukcyjnych obejmuje:

- dostarczenie lepiszcza i napełnienie nim skrapiarek,
- podgrzanie lepiszcza do wymaganej temperatury,
- skropienie powierzchni warstwy lepiszczem,
- przeprowadzenie pomiarów i badań laboratoryjnych wymaganych w specyfikacji technicznej.

#### **10 .PRZEPISY ZWIĄZANE**

##### **Normy**

1. PN-EN ISO 4259:2002 Przetwory naftowe. Wyznaczanie i stosowanie precyzji metod badania.
2. PN-EN 13808 Asfalty i lepiszcza asfaltowe-Zasady specyfikacji kationowych emulsji asfaltowych.
3. PN-EN 15322 Asfalty i lepiszcza asfaltowe-Zasady specyfikacji asfaltów upłynnionych.
4. PN-EN 12272-1 Powierzchniowe utrwalenie-Metody badań-Część 1.

**DR - 05.03.05b**

Szczegółowe specyfikacje techniczne  
- **WYRÓWNANIE NAWIERZCHNI MIESZANKAMI  
MINERALNO –ASFALTOWYMI  
I WARSTWA WIĄŻĄCA**

## **1. WSTĘP**

### **1.1. Przedmiot ST**

Przedmiotem niniejszej specyfikacji technicznej (ST) są wymagania dotyczące wykonania i odbioru warstwy wiążącej z betonu asfaltowego w ramach zadania :

**„Rozbudowa dróg gminnych ul. Jana Pawła II i odc. ul. Jedności Narodowej  
w Golczewie , łączących drogę woj. nr 106 ze skrzyżowaniem dróg wojewódzkich  
nr 106 i 108”**

### **1.2. Zakres stosowania ST**

Specyfikacja Techniczna jest stosowana jako dokument przetargowy i kontraktowy przy zleceniu i realizacji robót wymienionych w p. 1.1.

### **1.3. Zakres robót objętych ST**

Ustalenia zawarte w niniejszej specyfikacji dotyczą zasad prowadzenia robót związanych z wykonaniem i odbiorem warstwy wyrównawczej i wiążącej z betonu asfaltowego gr. zgodnej z dok. projektową wg PN-EN 13108-1 z mieszanki mineralno-asfaltowej AC16W dla KR-1-2 dostarczonej od producenta.

W przypadku produkcji mieszanki mineralno-asfaltowej przez Wykonawcę dla potrzeb budowy, Wykonawca zobowiązany jest prowadzić Zakładową kontrolę produkcji (ZKP) zgodnie z normą PN-EN 13108-21 (kopia certyfikatu wystawionego przez uprawnioną jednostkę notyfikującą powinna być dostarczona Inspektorowi Nadzoru).

### **1.4. Określenia podstawowe**

**Nawierzchnia** - konstrukcja składająca się z jednej lub kilku warstw służących do przejmowania i rozkładania obciążeń od ruchu pojazdów na podłoże.

**Podbudowa** - główny element konstrukcyjny nawierzchni, który może być ułożony w jednej lub kilku warstwach.

**Mieszanka mineralno-asfaltowa (mm-a)** - mieszanka kruszyw i lepiszcza asfaltowego.

**Wymiar mieszanki mineralno-asfaltowej** - określenie mieszanki mineralno-asfaltowej, wyróżniające tę mieszankę ze zbioru mieszanek tego samego typu ze względu na największy wymiar kruszywa, np. wymiar 16 lub 22.

**Beton asfaltowy (AC)** - mieszanka mineralno-asfaltowa, w której kruszywo o uziarnieniu ciągłym lub nieciągłym tworzy strukturę wzajemnie klinującą się.

**Uziarnienie** - skład ziarnowy kruszywa, wyrażony w procentach masy ziaren przechodzących przez określony zestaw sit.

**Kategoria ruchu** - obciążenie drogi ruchem samochodowym, wyrażone w osiach obliczeniowych (100 kN) wg „Katalogu typowych konstrukcji nawierzchni podatnych i półsztywnych” GDDP-IBDiM.

**Wymiar kruszywa** - wielkość ziaren kruszywa, określona przez dolny (d) i górny (D) wymiar sita.

**Kruszywo grube** - kruszywo z ziaren o wymiarze:  $D \leq 45$  mm oraz  $d > 2$  mm.

**Kruszywo drobne** - kruszywo z ziaren o wymiarze:  $D \leq 2$  mm, którego większa część pozostaje na sicie 0,063 mm.

**Pył** - kruszywo z ziaren przechodzących przez sito 0,063 mm.

**Wypełniacz** - kruszywo, którego większa część przechodzi przez sito 0,063 mm.

(Wypełniacz mieszany - kruszywo, które składa się z wypełniacza pochodzenia mineralnego i wodorotlenku wapnia. Wypełniacz dodany - wypełniacz pochodzenia mineralnego, wyprodukowany oddzielnie).

**Kationowa emulsja asfaltowa** - emulsja, w której emulgator nadaje dodatnie ładunki cząstkom zdyspergowanego asfaltu.

**Wejściowy skład mieszanki (recepta wejściowa)** - to przedstawienie składu mieszanki pod względem materiałów składowych, krzywej uziarnienia i procentowej zawartości asfaltu w stosunku do mieszanki asfaltowej będącej wynikiem walidacji projektu laboratoryjnego mieszanki /sprawdzenia składu na etapie projektowania w laboratorium/.

**Wyjściowy skład mieszanki (recepta wyjściowa)** - to przedstawienie składu mieszanki pod względem materiałów składowych, uśrednionych wyników uziarnienia oraz zawartości lepiszcza rozpuszczalnego oznaczonego laboratoryjnie wraz z poprawką na asfalt nierozpuszczalny. Jest to wynik walidacji produkcji mieszanki (sprawdzenia składu na etapie prób produkcyjnych w otaczarce i następnie zbadanych w laboratorium metoda ekstrakcji).

**„Rozbudowa dróg gminnych ul. Jana Pawła II i odc. ul. Jedności Narodowej  
w Golczewie , łączących drogę woj. nr 106 ze skrzyżowaniem dróg wojewódzkich  
nr 106 i 108”**

Szczegółowe specyfikacje techniczne

**Wstępne Badanie Typu** - kompletny zestaw badań i/lub innych procedur oraz ich wyników, określających przydatność mieszanek mineralno-asfaltowych do zastosowania. Badanie to należy przeprowadzić przy pierwszym wprowadzeniu do obrotu mieszanek mineralno-asfaltowych w celu wykazania zgodności z niniejszym SST.

**Zakładowa Kontrola Produkcji (ZKP)** - wykonywana przez Producenta mieszanki mineralno-asfaltowej stała wewnętrzna kontrola produkcji, w czasie której wszystkie elementy, wymagania i postanowienia przyjęte przez Producenta winny zostać udokumentowane w usystematyzowany sposób w formie zapisanej polityki i procedur.

**Symbole i skróty dodatkowe**

- ACW - beton asfaltowy do warstwy wyrównawczej i wiążącej,
- D - górny wymiar sita (przy określaniu wielkości ziaren kruszywa),
- d - dolny wymiar sita (przy określaniu wielkości ziaren kruszywa),

**2. MATERIAŁY**

Do mieszanek mineralno-asfaltowych na warstwy wyrównawcze i wiążące, wykonywanych i wbudowywanych na gorąco, należy stosować materiały podane poniżej.

**2.1. Lepiszczka asfaltowe**

Do wytworzenia betonu asfaltowego warstwy wyrównawczej i wiążącej należy stosować asfalty drogowe wg PN-EN 12591 podane w tablicy 1.

**Tablica 1.** Lepiszczka asfaltowe do warstwy wyrównawczej i wiążącej z betonu asfaltowego

Kategoria ruchu	Mieszanka - typ	Gatunek lepiszcza - asfalt drogowy
<b>KR1` - KR2</b>	<b>AC11W</b>	<b>35/50, wielorodzajowy 35/50</b>

Asfalty drogowe powinny spełniać wymagania podane w tablicy 2.

**Tablica 2.** Wymagania wobec asfaltów drogowych wg PN-EN 12591

Lp.	Właściwości	Metoda badania	Rodzaj asfaltu		
			35/50	wielorodajowy 35/50	
<b>WŁAŚCIWOŚCI OBLIGATORYJNE</b>					
1	Penetracja w 25°C	0,1 mm	PN-EN 1426	35÷50	35÷50
2	Temperatura mięknięcia	°C	PN-EN 1427	50÷58	≥ 57
3	Temperatura zapłonu, nie mniej niż	°C	PN-EN 22592	240	240
4	Lepkość dynamiczna w 60°C, nie mniej niż	Pa·s	ASTM D 4402	NR	2000
5	Gęstość w 25°C	g/cm <sup>3</sup>	PN EN ISO 3838 lub PN EN 15326	NR	1,0÷1,1
6	Zawartość składników rozpuszczalnych, nie mniej niż	% m/m	PN-EN 12592	99	99
7	Zmiana masy po starzeniu (ubytek lub przyrost), nie więcej niż	% m/m	PN-EN 12607-1	0,5	0,5
8	Pozostała penetracja po starzeniu, nie mniej niż	%	PN-EN 1426	53	60
9	Indeks penetracji, pen/PIK, nie mniej niż	-	PN-EN 12591	NR	0,4
10	Wzrost temperatury mięknięcia po starzeniu, nie więcej niż	°C	PN-EN 1427	9	9
<b>WŁAŚCIWOŚCI SPECJALNE KRAJOWE</b>					
11	Zawartość parafiny, nie więcej niż	%	PN-EN 12606-1	2,2	2,2
12	Wzrost temp. mięknięcia po starzeniu, nie więcej niż	°C	PN-EN 1427	9	9
13	Temperatura łamliwości, nie więcej niż	°C	PN-EN 12593	-5	-16

Składowanie asfaltu drogowego powinno się odbywać w zbiornikach, wykluczających zanieczyszczenie asfaltu i wyposażonych w system grzewczy pośredni (bez kontaktu asfaltu z przewodami grzewczymi). Zbiornik roboczy otaczarki powinien być izolowany termicznie, posiadać automatyczny system grzewczy z tolerancją  $\pm 5^{\circ}\text{C}$  oraz układ cyrkulacji asfaltu.

## 2.2. Kruszywo

Należy stosować kruszywo według PN-EN 13043 obejmujące kruszywo i wypełniacz. Kruszywa powinny spełniać wymagania podane w tabelach 3-5:

**Tablica 3.** Wymagane właściwości kruszywa grubego do warstwy wyrównawczej i wiążącejz betonu asfaltowego.

Lp.	Właściwości kruszywa	Wymagania dla kategorii ruchu KR1-KR2
1	Uziarnienie wg PN-EN 933-1, kategoria nie niższa niż:	G <sub>c</sub> 85/20
2	Tolerancja uziarnienia; odchylenia nie większe niż według kategorii:	G20/15
3	Zawartość pyłów wg PN-EN 933-1; kategoria nie wyższa niż:	f <sub>2</sub>
4	Kształt kruszywa wg PN-EN 933-3 lub wg PN-EN 933-4, kategoria nie wyższa niż:	FI25 lub SI <sub>25</sub>
5	Procentowa zawartość ziaren o powierzchni przekruszonej i łamanej w kruszywie grubym wg PN-EN 933-5; kategoria nie niższa niż:	C50/10
6	Odporność kruszywa na rozdrabnianie wg PN-EN 1097-2, badana na kruszywie o wymiarze 10/14, rozdział 5; kategoria nie wyższa niż:	LA <sub>30</sub>
7	Gęstość ziaren wg PN-EN 1097-6, rozdz. 7,8 lub 9:	deklarowana przez producenta
8	Nasiąkliwość wg PN-EN 1097-6, rozdz. 7, 8 lub 9	WA24 deklarowana przez producenta

## Szczegółowe specyfikacje techniczne

9	Gęstość nasypowa wg PN-EN 1097-3	deklarowana przez producenta
10	Mrozoodporność wg PN-EN 1367-1 badana na kruszywie o wymiarze 8/11, 11/16 lub 8/16, kategoria nie wyższa niż:	F <sub>2</sub>
11	„Zgorzel słoneczna” bazaltu wg PN-EN 1367-3, wymagana kategoria:	SB <sub>LA</sub>
12	Skład chemiczny – uproszczony opis petrograficzny wg PN-EN 932-3	deklarowany przez producenta
13	Grube zanieczyszczenia lekkie, wg PN-EN 1744-1 p.14.2; kategoria nie wyższa niż:	m <sub>LPC</sub> 0,1
14	Rozpad krzemianu dwuwapniowego w kruszywie z żużla wielkopieczowego chłodzonego powietrzem wg PN-EN 1744-1 p. 19.1	wymagana odporność
15	Rozpad związków żelaza w kruszywie z żużla wielkopieczowego chłodzonego powietrzem wg PN-EN 1744-1 p. 19.2	wymagana odporność
16	Stołość objętości kruszywa z żużla stalowniczego wg PN-EN 1744-lp. 19.3; kategoria nie wyższa niż:	V <sub>3,5</sub>

**Tablica 4.** Wymagane właściwości kruszywa niełamanego drobnego lub o ciągłym uziarnieniu do D≤8mm do warstwy wyrównawczej i wiążącej betonu asfaltowego.

Lp.	Właściwości kruszywa	Wymagania dla kategorii ruchu KR3-KR4
1	Uziarnienie wg PN-EN 933-1, wymagana kategoria:	G <sub>F</sub> 85
2	Tolerancja uziarnienia; odchylenie nie większe niż wg kategorii:	G <sub>TC</sub> 20
3	Zawartość pyłów wg PN-EN 933-1; kategoria nie wyższa niż:	f <sub>10</sub>
4	Jakość pyłów wg PN-EN 933-9; kategoria nie wyższa niż:	MB <sub>F</sub> 10
5	Kanciastość kruszywa drobnego lub kruszywa 0/2 wydzielonego z kruszywa o ciągłym uziarnieniu wg PN-EN 933-6, rozdz. 8; kategoria nie niższa niż:	ECS <sub>Deklarowana</sub>
6	Gęstość ziaren wg PN-EN 1097-6, rozdz. 7, 8 lub 9	deklarowana przez producenta
7	Nasiąkliwość wg PN-EN 1097-6, rozdz. 7, 8 lub 9	WA24 Deklarowana
8	Grube zanieczyszczenia lekkie, wg PN-EN 1744-1 p. 14.2; kategoria nie wyższa niż:	m <sub>LPC</sub> 0,1

**Tablica 5.** Wymagane właściwości kruszywa łamanego drobnego lub o ciągłym uziarnieniu do D≤8mm do warstwy wiążącej, wyrównawczej i wiążącej z betonu asfaltowego.

Lp.	Właściwości kruszywa	Wymagania dla kategorii ruchu KR3-KR4
1	Uziarnienie wg PN-EN 933-1, wymagana kategoria:	G <sub>F</sub> 85 lub G <sub>A</sub> 85
2	Tolerancja uziarnienia; odchylenie nie większe niż wg kategorii:	G <sub>TC</sub> 20
3	Zawartość pyłów wg PN-EN 933-1; kategoria nie wyższa niż:	f <sub>16</sub>
4	Jakość pyłów wg PN-EN 933-9; kategoria nie wyższa niż:	MB <sub>F</sub> 10
5	Kanciastość kruszywa drobnego lub kruszywa 0/2 wydzielonego z kruszywa o ciągłym uziarnieniu wg PN-EN 933-6, rozdz. 8; kategoria nie niższa niż:	Ecs30
6	Gęstość ziaren wg PN-EN 1097-6, rozdz. 7, 8 lub 9	deklarowana przez producenta
7	Nasiąkliwość wg PN-EN 1097-6, rozdz. 7, 8 lub 9	WA24 Deklarowana
8	Grube zanieczyszczenia lekkie, wg PN-EN 1744-1 p. 14.2; kategoria nie wyższa niż:	m <sub>LPC</sub> 0,1

Składowanie kruszywa powinno się odbywać w warunkach zabezpieczających je przed zanieczyszczeniem i zmieszaniem z kruszywem o innym wymiarze lub pochodzeniu.

Podłoże składowiska musi być równe, utwardzone i odwodnione.

### 2.3. Wypełniacz

Do mieszanek mineralno-asfaltowych na warstwy wyrównawcze i wiążące należy stosować wypełniacz wapienny spełniający wymagania podane w tablicy 6:

**Tablica 6.** Wymagane właściwości wypełniacza do warstwy wyrównawczej i wiążącej betonu asfaltowego.

Właściwości kruszywa	Wymagania dla kategorii ruchu KR3-KR4
----------------------	---------------------------------------

## Szczegółowe specyfikacje techniczne

Uziarnienie wg PN-EN 933-10:	Zgodnie z tablicą 24 w PN-EN 13043
Jakość pyłów wg PN-EN 933-9; kategoria nie wyższa niż:	MB <sub>F</sub> 10
Zawartość wody wg PN-EN 1097-5, nie wyższa niż:	1%(m/m)
Gęstość ziaren wg EN 1097-7	deklarowana przez producenta
Wolne przestrzenie w suchym zagęszczonym wypełniaczu wg PN-EN 1097-4, wymagana kategoria:	V <sub>28/45</sub>
Przyrost temperatury mięknięcia wg PN-EN 13179-1, wymagana kategoria:	Δ <sub>R&amp;B</sub> 8/25
Rozpuszczalność w wodzie wg PN-EN 1744-1, kategoria nie wyższa niż:	WS <sub>10</sub>
Zawartość Ca CO <sub>3</sub> w wypełniaczu wapiennym wg PN-EN 196-2, kategoria nie niższa niż:	CC <sub>70</sub>
Zawartość wodorotlenku wapnia w wypełniaczu mieszanym, wymagana kategoria:	Ka Deklarowana
„Liczba asfaltowa” wg PN-EN 13179-2, wymagana kategoria:	BN Deklarowana

Składowanie kruszywa powinno się odbywać w warunkach zabezpieczających je przed zanieczyszczeniem i zmieszaniem z kruszywem o innym wymiarze lub pochodzeniu. Podłoże składowiska musi być równe, utwardzone i odwodnione. Składowanie wypełniacza powinno się odbywać w silosach wyposażonych w urządzenia do aeracji.

#### 2.4. Środek adhezyjny

W celu poprawy powinowactwa fizykochemicznego lepiszcza asfaltowego i kruszywa, gwarantującego odpowiednią przyczepność (adhezję) lepiszcza do kruszywa i odporność mieszanki mineralno-asfaltowej na działanie wody, należy dobrać i zastosować środek adhezyjny, tak aby dla konkretnej pary kruszywo-lepiszcze wartość przyczepności określona według PN-EN 12697-11, metoda C wynosiła co najmniej 80% po 6 godzinach badania.

W przypadku zastosowania środka adhezyjnego, dodawanego do asfaltu, należy określić jego ilość, którą należy dostosować do konkretnie użytych materiałów /kruszywo-lepiszcze/.

Przydatność środka winna być potwierdzona podczas wcześniejszych zastosowań z takim samym rodzajem kruszywa (PN-EN 13108-1 pkt 4.1). Wykonawca przedstawi potwierdzenie przydatności środka w postaci pisemnej informacji od dostawcy/producenta (wyniki badań potwierdzających poprawne działanie środka z takim samym rodzajem kruszywa). Przedstawione dokumenty muszą być zaakceptowane przez Inspektora Nadzoru.

Składowanie środka adhezyjnego jest dozwolone tylko w oryginalnych opakowaniach producenta.

#### 2.5. Materiały do uszczelnienia połączeń i krawędzi

Do uszczelnienia połączeń technologicznych tj. złączy podłużnych i poprzecznych z tego samego materiału wykonywanego w różnym czasie oraz spoin stanowiących połączenia różnych materiałów lub połączenie warstwy asfaltowej z urządzeniami obcymi w nawierzchni lub ją ograniczającymi, należy stosować:

materiały termoplastyczne, jak taśmy asfaltowe, pasty itp. według norm lub aprobat technicznych, Grubość materiału termoplastycznego do spoiny powinna wynosić nie mniej niż 8 mm .

Składowanie materiałów termoplastycznych jest dozwolone tylko w oryginalnych opakowaniach producenta, w warunkach określonych w aprobacie technicznej.

#### 2.6. Materiały do złączenia warstw konstrukcji

Do złączania warstw konstrukcji nawierzchni (warstwa wiążąca i wyrównawcza z warstwą ścieralną) należy stosować kationowe emulsje asfaltowe lub kationowe emulsje modyfikowane polimerami według PN-EN 13808.

Emulsję asfaltową można składować w opakowaniach transportowych lub w stacjonarnych zbiornikach pionowych z nalewaniem od dna. Nie należy nalewać emulsji do opakowań i zbiorników zanieczyszczonych materiałami mineralnymi.

### 3. SPRZĘT

Przy wykonywaniu robót Wykonawca w zależności od potrzeb, powinien wykazać się możliwością korzystania ze sprzętu dostosowanego do przyjętej metody robót, jak:

- wytwórnia (otaczarka) o mieszanii cyklicznym lub ciągłym, z automatycznym komputerowym sterowaniem produkcji, do wytwarzania mieszanek mineralno-asfaltowych,
- układarka gąsienicowa, z elektronicznym sterowaniem równości układanej warstwy,
- skraplarka,
- walce stalowe gładkie,
- walce ogumione,
- szczotki mechaniczne i/lub inne urządzenia czyszczące,
- samochody samowładowcze z przykryciem brezentowym lub termosami.

**4. TRANSPORT**

**4.1.** Asfalt należy przewozić w cysternach kolejowych lub samochodach izolowanych i zaopatrzonych w urządzenia umożliwiające pośrednie ogrzewanie oraz w zawory spustowe.

**4.2.** Kruszywa można przewozić dowolnymi środkami transportu, w warunkach zabezpieczających je przed zanieczyszczeniem, zmieszaniem z innymi materiałami i nadmiernym zawilgoceniem.

**4.3.** Wypełniacz należy przewozić w sposób chroniący go przed zawilgoceniem, zbrzyleniem i zanieczyszczeniem. Wypełniacz luzem powinien być przewożony w odpowiednich cysternach przystosowanych do przewozu materiałów sypkich, umożliwiających rozładunek pneumatyczny.

**4.4.** Emulsja asfaltowa może być transportowana w zamkniętych cysternach, autocysternach, beczkach i innych opakowaniach pod warunkiem, że nie będą korodowały pod wpływem emulsji i nie będą powodowały jej rozpadu. Cysterny powinny być wyposażone w przegrody. Nie należy używać do transportu opakowań z metali lekkich (może zachodzić wydzielanie wodoru i groźba wybuchu przy emulsjach o  $\text{pH} \leq 4$ ).

**4.5.** Mieszankę mineralno-asfaltową należy dowozić na budowę pojazdami samowładowymi w zależności od postępu robót. Podczas transportu i postoju przed wbudowaniem mieszanka powinna być zabezpieczona przed ostygnięciem i dopływem powietrza (przez przykrycie, pojemniki termoizolacyjne lub ogrzewane itp.). Warunki transportu mieszanki, od produkcji do wbudowania, powinny zapewniać utrzymanie temperatury wbudowania w wymaganym przedziale. **Czas transportu mieszanki od momentu załadunku do rozładunku nie powinien przekraczać 2 godzin.** Powierzchnie pojemników używanych do transportu mieszanki powinny być czyste, a do zwilżania tych powierzchni można używać tylko środki antyadhezyjne nie wpływające szkodliwie na mieszankę.

**5. PROJEKTOWANIE, WYTWARZANIE I WBUDOWYWANIE MIESZANKI****5.1. Projektowanie mieszanki mineralno-asfaltowej**

Przed przystąpieniem do robót Wykonawca dostarczy Inspektorowi Nadzoru do akceptacji projekt składu mieszanki mineralno-asfaltowej AC16W (sprawozdanie z badania typu - receptę pozytywnie zaopiniowaną przez Zachodniopomorskie Laboratorium Drogowe w Koszalinie). Dodatkowo Wykonawca dostarczy do ZLD w Koszalinie materiały, które zostały użyte do zaprojektowania mieszanki, w ilości uzgodnionej z laboratorium, celem zbadania tych materiałów przez ZLD w Koszalinie. Badania te wraz z opinią laboratorium stanowią koszt Wykonawcy robót.

Badanie typu - recepta zachowuje ważność dla określonego składu mieszanki, jednak nie dłużej niż przez okres trzech lat.

W przypadku, gdy określony w SST skład mieszanki wymaga ponownie wykonania badania typu (np. ze względu na zmianę materiałów składowych) należy przed dostarczeniem Inspektorowi Nadzoru do akceptacji projektu składu mieszanki uzyskać pozytywną opinię ZLD (na koszt Wykonawcy) dot. recepty o określonym składzie.

Finalny skład mm-a można przedstawić w jednej z dwóch form:

Wejściowy skład mieszanki będący wynikiem walidacji projektu laboratoryjnego i przedstawiający skład mieszanki pod względem materiałów składowych, krzywej uziarnienia i procentowej zadobowanej zawartości lepiszcza (nie mniejszej niż  $B_{\min}$  po korekcie współczynnikiem  $\alpha$  wg wzoru podanego w pkt 5.1.).

Wyjściowy skład mieszanki będący wynikiem walidacji produkcji i przedstawiający skład mieszanki pod względem materiałów składowych, uśrednionych wyników uziarnienia oraz zawartości lepiszcza rozpuszczalnego, oznaczonego laboratoryjnie. Aby uzyskać wartość asfaltu całkowitego należy do uzyskanej wartości zawartości lepiszcza rozpuszczalnego dodać asfalt nierozpuszczalny –  $A_n$  wg wzoru podanego w pkt 5.1.

W walidacji produkcji suma zawartości lepiszcza rozpuszczalnego +  $A_n$  **nie może być mniejsza** od  $B_{\min}$  po korekcie współczynnikiem  $\alpha$ .

Decyzja, która forma recepty będzie wykorzystywana należy do Wykonawcy, z zastrzeżeniem, że w czasie trwania robót zmiana formy recepty skutkuje wykonaniem nowego badania typu.

**Wykonawca przedstawia wybraną formę badania typu (recepta składu mm-a pozytywnie zaopiniowana przez ZLD w Koszalinie) do akceptacji Inspektorowi Nadzoru nie później niż 2 tygodnie przed planowanym rozpoczęciem robót.**

Krzywa uziarnienia mieszanki powinna się mieścić w polu dobrego uziarnienia wyznaczonego przez krzywe graniczne, wartości których podano w tablicy 7.

Minimalną zawartość asfaltu /zadobowana lub odzyskana z ekstrakcji plus poprawka na asfalt nierozpuszczalny/ podano również w tablicy 7.

**Tablica 7.** Uziarnienie mieszanki mineralnej oraz zawartość lepiszcza do betonu asfaltowego do warstwy wyrównawczej i wiążącej

Właściwość	Przesiew, [% (m/m)]	
	<b>AC11W KR1-KR2</b>	
Wymiar sita #, [mm]	od	do

## Szczegółowe specyfikacje techniczne

31,5	-	-
22,4	100	-
16	90	100
11,2	70	90
8	55	80
5,6	43	70
4	35	62
2	25	50
0,125	4	12
0,063	4	10
Zawartość lepiszcza, minimum <sup>1)</sup>	B <sub>min4,4</sub>	

Podana w tabeli wartość B<sub>min</sub> dotyczy mieszanki o gęstości równej 2,65 Mg/m<sup>3</sup>. W przypadku, gdy mieszanka charakteryzuje się inną gęstością należy zastosować współczynnik korygujący  $\alpha$ , wg wzoru:

$$\alpha = 2,65/\rho_a$$

$\rho_a$  – gęstość mieszanki mineralnej w Mg/m<sup>3</sup>, określona zgodnie z norma PN-EN 1097-6.

Minimalną zawartości asfaltu B<sub>min</sub> definiujemy jako:

w wejściowym typie recepty: ilość asfaltu zadozowanego do mieszanki mineralno-asfaltowej,

w wyjściowym typie recepty: ilość asfaltu odzyskanego (rozpuszczalnego) z ekstrakcji gotowej mieszanki mineralno-asfaltowej plus poprawka na ilość asfaltu nierozpuszczalnego (wchłoniętego przez kruszywo). Poprawka na asfalt nierozpuszczalny (A<sub>n</sub>) stosowana podczas ekstrakcji asfaltu z mieszanki mineralno-asfaltowej wg PN-EN12697-1 obliczana jest wg wzoru:

$$A_n = 0,014F + 0,1[\%(m/m)]$$

w którym:

F – zawartość ziaren mniejszych od 0,063 mm w mieszance mineralnej w % (m/m)

A<sub>n</sub> należy podawać z dokładnością 0,01% (m/m).

Wymagane właściwości mieszanki mineralno-asfaltowej podane są w tablicy 8.



**Tablica 8.** Wymagane właściwości mieszanki mineralno-asfaltowej do warstwy wyrównawczej i wiążącej

Właściwość	Warunki zagęszczania wg PN-EN 13108-20	Metoda i warunki badania	AC11W
Zawartość wolnych przestrzeni	C.1.3, ubijanie, 2x75 uderzeń	PN-EN 12697-8	$V_{\min} 4,0$ $V_{\max} 7,0$
Odporność na deformacje trwałe	C.1.20, wałowanie, $P_{98}-P_{100}$	PN-EN 12697-22, metoda B w powietrzu, temperatura 60°C, 10 000 cykli, gr. płyty 60mm	WTS <sub>AIR0,3</sub> PRD <sub>AIR</sub> deklarowane
Odporność na działanie wody	C.1.1, ubijanie, 2x35 uderzeń	PN-EN 12697-12, przechowywanie w 40°C z jednym cyklem zamrażania, badanie w 25°C	ITSR <sub>80</sub>

**5.2. Wytwarzanie mieszanki mineralno-asfaltowej**

Mieszankę mineralno-asfaltową należy wytwarzać na gorąco w otaczarce (zespole maszyn i urządzeń dozowania, podgrzewania i mieszania składników oraz przechowywania gotowej mieszanki).

Dozowanie składników mieszanki mineralno-asfaltowej w otaczarkach, w tym także wstępne, powinno być zautomatyzowane i zgodne z receptą roboczą, a urządzenia do dozowania składników oraz pomiaru temperatury powinny być okresowo sprawdzane. Kruszywo o różnym uziarnieniu lub pochodzeniu należy dodawać odmierzone oddzielnie.

Asfalt należy przechowywać w zbiorniku z pośrednim systemem ogrzewania, z układem termostatowania zapewniającym utrzymanie żądanej temperatury z dokładnością  $\pm 5^{\circ}\text{C}$ . Temperatura asfaltu 35/50 i wielorodzajowego 35/50 w zbiorniku magazynowym (roboczym) powinna mieścić się w granicach od 170°C do 180°C.

Kruszywo powinno być wysuszone i podgrzane tak, aby mieszanka mineralna uzyskała temperaturę właściwą do otoczenia lepiszczem asfaltowym. Temperatura mieszanki mineralnej nie powinna być wyższa o więcej niż 10°C od najwyższej temperatury mieszanki mineralno-asfaltowej podanej w tablicy 9. Określona w tablicy najniższa temperatura dotyczy mieszanki mineralno-asfaltowej dostarczonej na miejsce wbudowania, a najwyższa temperatura dotyczy mieszanki mineralno-asfaltowej bezpośrednio po wytworzeniu w wytwórni.

**Tablica 9.** Najwyższa i najniższa temperatura mieszanki AC

Lepiszczce asfaltowe	Temperatura mieszanki [°C]
35/50, wielorodzajowy 35/50	155 ÷ 195

Sposób i czas mieszania składników mieszanki mineralno-asfaltowej powinny zapewnić równomierne otoczenie kruszywa lepiszczem asfaltowym.

**5.3. Przygotowanie powierzchni podbudowy pod wyrównanie profilu masą mineralno-asfaltową**

Przed przystąpieniem do wykonywania wyrównania poprzecznego i podłużnego powierzchnia podbudowy powinna zostać oczyszczona z luźnego kruszywa, piasku oraz skropiona bitumem. Warunki wykonania oczyszczenia i skropienia podbudowy podane są w ST DR-04.03.01 Oczyszczenie i skropienie warstw konstrukcyjnych.

Powierzchnię podbudowy, na której grubość warstwy wyrównawczej byłaby mniejsza od grubości minimalnej układanej warstwy wyrównawczej, należy sfrezować na głębokość pozwalającą na jej ułożenie.

Oznakowanie poziome na warstwie podłoża należy usunąć. Dopuszcza się pozostawienie oznakowania poziomego z materiałów termoplastycznych przy spełnieniu warunku szczepności warstw wg punktu 5.4.

Wykonane w podłożu łaty z materiału o mniejszej sztywności (np. łaty z asfaltu lanego w betonie asfaltowym) należy usunąć, a powstałe w ten sposób ubytki wypełnić materiałem o właściwościach zbliżonych do materiału podstawowego (np. wypełnić betonem asfaltowym).

W celu polepszenia połączenia między warstwami technologicznymi nawierzchni powierzchnia podłoża powinna być w ocenie wizualnej chropowata.

Jeżeli podłożo jest nieodpowiednie, to należy ustalić w porozumieniu z Inspektorem Nadzoru i po jego akceptacji, jakie specjalne środki należy podjąć przed wykonaniem warstwy mm-a.

Szerokie szczeliny w podłożu należy wypełnić odpowiednim materiałem, np. zalewami drogowymi według

PN-EN 14188-1 lub PN-EN 14188-2 albo innymi materiałami według norm lub aprobat technicznych.

**5.4. Połączenie międzywarstwowe**

Uzyskanie wymaganej trwałości nawierzchni jest uzależnione od zapewnienia połączenia między warstwami i ich współpracy w przenoszeniu obciążenia nawierzchni ruchem.

#### Szczegółowe specyfikacje techniczne

Podłoże powinno być skropione lepiszczem w celu zwiększenia połączenia między warstwami konstrukcyjnymi oraz zabezpieczenia przed wnikaniem i zaleganiem wody między warstwami.

Skropienie lepiszczem podłoża (np. podbudowy asfaltowej), przed ułożeniem warstwy wiążącej z betonu asfaltowego, powinno być wykonane w ilości  $0,3 \div 0,5 \text{ kg/m}^2$ , przy czym:

- zaleca się stosować emulsję modyfikowaną polimerem (szczególnie w przypadku złączania geosyntetyków z asfaltowymi warstwami nawierzchni i pod cienkie warstwy asfaltowe na gorąco),
- ilość emulsji należy dobrać z uwzględnieniem stanu podłoża oraz porowatości mieszanki ; jeśli mieszanka ma większą zawartość wolnych przestrzeni, to należy użyć większą ilość lepiszcza do skropienia, które po ułożeniu warstwy ścieralnej uszczelni ją.

Skrapianie podłoża należy wykonywać równomiernie stosując rampy do skrapiania, np. skrapiarki do lepiszczy asfaltowych. Dopuszcza się skrapianie ręczne laną w miejscach trudno dostępnych (np. ścieki uliczne) oraz przy urządzeniach usytuowanych w nawierzchni lub ją ograniczających. W razie potrzeby urządzenia te należy zabezpieczyć przed zabrudzeniem. Skropione podłoże należy wyłączyć z ruchu publicznego przez zmianę organizacji ruchu.

W wypadku stosowania emulsji asfaltowej podłoże powinno być skropione 0,5 h przed układaniem warstwy asfaltowej w celu odparowania wody.

Czas ten nie dotyczy skrapiania rampą zamontowaną na rozkładarce.

#### 5.5. Wbudowywanie i zagęszczanie warstwy wyrównawczej i wiążącej

Mieszankę mineralno-asfaltową można wbudowywać na podłożu przygotowanym zgodnie z zapisami w pkt 5.3 i 5.4.

Minimalna grubość warstwy wyrównawczej i wiążącej uzależniona jest od grubości kruszywa w mieszance. Największy wymiar ziaren kruszywa nie powinien przekraczać 0,5 grubości układanej warstwy.

Przed przystąpieniem do układania warstwy wyrównawczej Wykonawca powinien wyznaczyć niweletę układanej warstwy wzdłuż krawędzi podbudowy lub jej osi za pomocą stalowej linki, po której przesuwa się czujnik urządzenia sterującego układarką.

Maksymalna grubość układanej warstwy wyrównawczej i wiążącej nie powinna przekraczać 8 cm.

Przy grubości przekraczającej 8 cm warstwę wyrównawczą i wiążącą należy wykonać w dwu lub więcej warstwach nie przekraczających grubość od 6 do 8 cm.

Transport mieszanki mineralno-asfaltowej asfaltowej powinien być zgodny z zaleceniami podanymi w pkt. 4.1.

Mieszankę mineralno-asfaltową asfaltową należy wbudowywać w odpowiednich warunkach atmosferycznych. Temperatura otoczenia w ciągu doby nie powinna być niższa od temperatury podanej w tablicy 10. Temperatura otoczenia może być niższa w wypadku stosowania ogrzewania podłoża. Nie dopuszcza się układania mieszanki mineralno-asfaltowej asfaltowej podczas silnego wiatru ( $V > 16 \text{ m/s}$ ), oblodzenia nawierzchni i wystąpienia opadów atmosferycznych. W wypadku stosowania mieszanki mineralno-asfaltowych z dodatkiem obniżającym temperaturę mieszania i wbudowania należy indywidualnie określić wymagane warunki otoczenia.

**Tablica 10.** Minimalna temperatura otoczenia podczas wykonywania warstwy wyrównawczej i wiążącej

Rodzaj robót	Minimalna temperatura otoczenia [°C]	
	przed przystąpieniem do robót	w czasie robót
Warstwa wyrównawcza	0	+5

Właściwości wykonanej warstwy powinny spełniać warunki podane w tablicy 11.

#### Tablica 11. Właściwości warstwy AC

Typ i wymiar mieszanki	Projektowana grubość warstwy technologicznej [cm]	Wskaźnik zagęszczenia [%]	Zawartość wolnych przestrzeni w warstwie [% (v/v)]
<b>AC11W, KR1÷KR2</b>	4,0 ÷ 10,0	≥ 98	4,0 ÷ 8,5

Mieszanka mineralno-asfaltowa powinna być wbudowywana rozkładarką wyposażoną w układ automatycznego sterowania grubości warstwy i utrzymywania niwelety zgodnie z dokumentacją projektową. W miejscach niedostępnych dla sprzętu dopuszcza się wbudowywanie ręczne mieszanki. Grubość wykonywanej warstwy powinna być sprawdzana co 25 m, w co najmniej trzech miejscach (w osi i przy krawędziach warstwy).

Warstwy wałowane powinny być równomiernie zagęszczone ciężkimi walcami drogowymi. Do warstw z betonu asfaltowego należy stosować walce drogowe stalowe gładkie z możliwością wibracji, oscylacji lub walce ogumione.

Początkowa temperatura mieszanki w czasie zagęszczania powinna mieścić się w przedziale od  $145^{\circ}\text{C}$  do  $165^{\circ}\text{C}$ .

## 5.6. Połączenia technologiczne

Wśród połączeń technologicznych wyróżnia się:

złącza podłużne i poprzeczne (połączenia tego samego materiału wykonywanego w różnym czasie),  
spoiny (połączenia różnych materiałów)

Połączenia technologiczne powinny być jednorodne i szczelne.

### ZŁĄCZA:

⇒ **technologia rozkładania „gorące przy zimnym”** – wcześniej wykonany pas warstw technologicznej powinien mieć wyprofilowaną krawędź, równomiernie zagęszczoną, bez pęknięć. Krawędź ta nie może być pionowa, lecz powinna być skośna. Najczęściej takie przygotowanie krawędzi polega na odcięciu wąskiego pasa wzdłuż krawędzi cieplej warstwy.

Na krawędzi pasa warstwy ścieralnej należy nanieść materiał do złącza (termoplastyczne – taśmy, plastry itp. wg norm lub aprobat technicznych), w ilości co najmniej 50 g na 1 cm grubości warstwy na 1 metr bieżący krawędzi.

⇒ **zakończenie działki roboczej** – dotyczy wystąpienia przerw w układaniu pasa warstwy technologicznej na czas, po którym temperatura mieszanki mineralno-asfaltowej obniży się poza dopuszczalną granicę. W takim przypadku wykonywanie warstwy technologicznej z mieszanek wataowanych należy poprzedzić usunięciem ułożonego wcześniej pasa o długości do 3m. Należy usunąć fragment pasa na całej jego grubości. Na tak powstałą krawędź należy nanieść materiał do złącza, w ilości co najmniej 50g na 1cm grubości warstwy na 1 metr bieżący krawędzi.

### SPOINY:

Wykonuje się z materiałów termoplastycznych (taśmy, plastry itp.). Grubość materiału termoplastycznego do spoiny powinna wynosić nie mniej niż: 10 mm przy grubości warstwy technologicznej do 2,5 cm oraz 15 mm przy grubości warstwy technologicznej większej niż 2,5 cm.

### KRAWĘDZIE:

Boczną powierzchnię krawędzi należy pokryć gorącym asfaltem podobnego rodzaju jak użyty do wykonania warstwy, albo asfaltową zalewą drogową. Asfalt, bądź zalewa powinny być naniesione odpowiednio szybko, aby krawędzie nie uległy zabrudzeniu. Grubość warstwy pokrycia nie powinna być mniejsza od 2 mm.

## 5.7. Utrzymanie wyrównanej podbudowy

Wykonawca jest odpowiedzialny za utrzymanie wyrównanej podbudowy we właściwym stanie, aż do czasu ułożenia na niej następnych warstw nawierzchni. Wszelkie uszkodzenia podbudowy Wykonawca naprawi na koszt własny.

## 6. KONTROLA JAKOŚCI ROBÓT

### 6.1. Badania przed przystąpieniem do robót

Przed przystąpieniem do robót Wykonawca powinien:

- uzyskać wymagane dokumenty, dopuszczające wyroby budowlane do obrotu i powszechnego stosowania (np. stwierdzenie o oznakowaniu materiału znakiem CE lub znakiem budowlanym B, certyfikat zgodności, deklarację zgodności, aprobatę techniczną, ew. badania materiałów wykonane przez dostawców itp.),
- wykonać własne badania właściwości materiałów przeznaczonych do wykonania robót, określone wcześniej przez Inspektora Nadzoru.

Wszystkie dokumenty oraz wyniki badań, w szczególności zaopiniowany pozytywnie przez ZLD skład mieszanki, Wykonawca przedstawi Inspektorowi Nadzoru do akceptacji.

### 6.2. Badania w czasie robót

#### 6.2.1. Uwagi ogólne

Badania dzielą się na:

- badania wykonawcy (w ramach własnego nadzoru),
- badania kontrolne (w ramach nadzoru zlecciodawcy - Inspektora Nadzoru).

#### 6.3.2. Badania Wykonawcy

Badania Wykonawcy są wykonywane przez Wykonawcę lub jego zleceniobiorców celem sprawdzenia, czy jakość materiałów (mieszanek mineralno-asfaltowych i ich składników, lepiszczy i materiałów do uszczelnień itp.) oraz gotowej warstwy (wbudowane warstwy asfaltowe, połączenia itp.) spełniają wymagania określone w SST.

Wykonawca powinien wykonywać te badania podczas realizacji kontraktu, z niezbędną starannością i w wymaganym zakresie. W razie stwierdzenia uchybień w stosunku do wymagań, ich przyczyny należy niezwłocznie usunąć.

Wyniki badań Wykonawcy należy przekazywać Inspektorowi Nadzoru na jego żądanie.

Do oceny jakości mieszanki mineralno-asfaltowej należy zastosować wyniki badań ekstrakcji wykonanych w ramach ZKP /mieszanka pobrana z wytwórni/ oraz wyniki badań dodatkowych. Wyniki tych badań służą do ustalenia zgodności ze składem wejściowym lub wyjściowym.

Wykonawca jest również zobowiązany do następujących badań w czasie wbudowywania nawierzchni:  
pomiar temperatury powietrza,

### Szczegółowe specyfikacje techniczne

miar temperatury wbudowywanej mieszanki mineralno-asfaltowej wg PN-EN 12697-13,  
ocena wizualna mieszanki mineralno-asfaltowej,  
kontrola ilości wbudowywanej mm-a i materiałów ,  
ocena wizualna jednorodności powierzchni warstwy,  
ocena wizualna jakości wykonania połączeń technologicznych.

#### 6.2.3. Badania kontrolne

Badania kontrolne są badaniami Inspektora Nadzoru, których celem jest sprawdzenie, czy jakość materiałów (mieszanek mineralno-asfaltowych i ich składników, lepiszczy i materiałów do uszczelnień itp.) oraz gotowej warstwy (wbudowane warstwy asfaltowe, połączenia itp.) spełniają wymagania określone w SST. Wyniki tych badań są podstawą odbioru. Pobieraniem próbek i wykonaniem badań /pomiarów oceny itp./ na miejscu budowy zajmuje się Inspektor Nadzoru w obecności Wykonawcy. Badania odbywają się również wtedy, gdy Wykonawca zostanie w porę powiadomiony o ich terminie, jednak nie będzie przy nich obecny.

Rodzaj badań kontrolnych mieszanki mineralno-asfaltowej podano w poniższej tabelicy.

**Tablica.** Rodzaj badań kontrolnych

Lp.	Rodzaj badań
<b>1</b>	<b>Mieszanka mineralno - asfaltowa</b> <sup>a), b)</sup>
1.1	Uziarnienie
1.2	Zawartość lepiszcza /asfaltu całkowitego/
1.3	Gęstość i zawartość wolnej przestrzeni
<b>2</b>	<b>Warstwa asfaltowa</b>
2.1	Wskaźnik zagęszczenia <sup>a)</sup>
2.2	Zawartość wolnych przestrzeni <sup>a)</sup>
2.3	Ilość wbudowanej masy
2.4	Spadki poprzeczne i równość /akceptacja Inspektora/

<sup>a)</sup> dwie próbki (po jednej z każdego pasa) na każde rozpoczęte 3000 m<sup>2</sup>; w razie potrzeby liczba próbek może zostać zwiększona  
<sup>b)</sup> w razie potrzeby specjalne kruszywa i dodatki

#### 6.2.4. Badania kontrolne dodatkowe

W wypadku uznania, że wyniki badań kontrolnych nie są reprezentatywne dla ocenianego odcinka budowy, Wykonawca ma prawo żądać przeprowadzenia dodatkowych badań kontrolnych.

Inspektor Nadzoru i Wykonawca decydują wspólnie o miejscach pobierania próbek i wyznaczeniu odcinków częściowych ocenianego odcinka budowy. Jeżeli odcinek częściowy przyporządkowany do badań kontrolnych nie może być jednoznacznie i zgodnie wyznaczony, to odcinek ten nie powinien być mniejszy niż 20% ocenianego odcinka budowy.

Do odbioru uwzględniane są wyniki badań kontrolnych i dodatkowych badań kontrolnych do wyznaczonych odcinków częściowych.

Koszty badań kontrolnych dodatkowych zażądanych przez Wykonawcę ponosi Wykonawca.

#### 6.2.5. Badania arbitrażowe

Badania arbitrażowe są powtórzeniem badań kontrolnych, co do których istnieją uzasadnione wątpliwości ze strony Inspektora Nadzoru lub Wykonawcy (np. na podstawie własnych badań).

Badania arbitrażowe wykonuje się na wniosek strony kontraktu niezależne laboratorium, które nie wykonywało badań kontrolnych.

Koszty badań arbitrażowych wraz ze wszystkimi kosztami ubocznymi ponosi strona, na której niekorzyść przemawia wynik badania.

### 6.3. Właściwości warstwy i nawierzchni oraz dopuszczalne odchyłki

#### 6.3.1. Mieszanka mineralno-asfaltowa

Na etapie oceny jakości wbudowanej mieszanki mineralno-asfaltowej podaje się wartości dopuszczalne i tolerancje, w których uwzględnia się: rozrzut występujący przy pobieraniu próbek, dokładność metod badań oraz odstępstwa uwarunkowane metodą pracy.

Badania składu mieszanki każdej próbki /uziarnienie oraz zawartość asfaltu całkowitego uwzględniająca zawartość asfaltu nierozpuszczalnego/ należy wykonywać przed wbudowaniem (wbudowanie oznacza wykonanie warstwy asfaltowej) z luźnej mieszanki mineralno-asfaltowej pobranej na wytwórni /badania Wykonawcy/ i bezpośrednio przed wbudowaniem /badania Zamawiającego/

Wyjątkowo dopuszcza się, wyłącznie w uzasadnionych przypadkach, badania składu z próbek odwierconych z wykonanej nawierzchni.

#### 6.3.2. Uziarnienie

Uziarnienie każdej próbki pobranej z luźnej mieszanki mineralno-asfaltowej powinno być zgodne z wejściowym bądź wyjściowym składem mieszanki, z uwzględnieniem dopuszczalnych odchyłek,

Szczegółowe specyfikacje techniczne

przedstawionych w tablicy poniżej. Wyniki badań nie uwzględniają badań kontrolnych dodatkowych (p. 6.2.4).

W wypadku wymagań dotyczących uziarnienia, wyrażonych jako ilość ziaren przechodzących przez sito o danym wymiarze żadna próbka nie może wykazywać uziarnienia odbiegającego o więcej niż wartość dopuszczalnych odchyłek podanych w tablicy 12.

**Tablica 12.** Dopuszczalne odchyłki jakościowe dotyczące pojedynczego wyniku i średniej arytmetycznej wyników zawartości składników mieszanki mineralno-asfaltowej względem składu zaprojektowanego [% m/m]

Lp.	Składniki mieszanki mineralno-asfaltowej	Liczba wyników	
		≤ 10	>10
1	Ziarna przechodzące przez sito o oczkach # (mm) 16,0	-4,4 ÷ +4,1	±4,0
2	Ziarna przechodzące przez sito o oczkach # (mm) 11,2	-4,4 ÷ +4,1	±4,0
3	Ziarna przechodzące przez sito o oczkach # (mm) 8,0	±4,4	±4,0
4	Ziarna przechodzące przez sito o oczkach # (mm) 2,0	±3,5	±3,0
5	Ziarna przechodzące przez sito o oczkach # (mm) 0,125	±2,6	±2,0
6	Ziarna przechodzące przez sito o oczkach # (mm) 0,063	±1,6	±1,5

**6.3.3.** Wartość asfaltu całkowitego z każdej próbki pobranej z mieszanki mineralno-asfaltowej nie może odbiegać od wartości projektowanej od - 0,2 % do + 0,30 %.

Aby uzyskać wartość asfaltu całkowitego należy do uzyskanej wartości zawartości lepiszcza rozpuszczalnego dodać asfalt nierozpuszczalny  $A_n$  wg wzoru podanego w pkt 5.1.

W walidacji produkcji suma zawartości lepiszcza rozpuszczalnego  $+A_n$  **nie może być mniejsza** od  $B_{min}$  po korekcie współczynnikiem  $\alpha$ .

**6.3.4.** Zawartość wolnych przestrzeni w próbkach

Zawartość wolnych przestrzeni w próbkach Marshalla należy określać metodą opisaną w normie PN-EN 12697-8. Gęstość mieszanki mineralno-asfaltowej powinna być zbadana według metody opisanej w normie PN-EN 12697-5 metoda A w wodzie.

Gęstość objętościową próbek Marshalla wykonanych z mieszanki pobranej w dniu jej wbudowania, należy określać metodą hydrostatyczną wg PN-EN 12697-6.

Zawartość wolnych przestrzeni nie może różnić się od wartości dopuszczalnych podanych w tablicy 8.

## 6.4. Warstwa asfaltowa

### 6.4.1. Wskaźnik zagęszczenia warstwy

Zagęszczenie wykonanej warstwy, wyrażone wskaźnikiem zagęszczenia nie może przekroczyć wartości dopuszczalnych podanych w tabelicy 11. Dotyczy to każdej pojedynczej próbki..

Dopuszcza się stosowanie potrąceń do wartości nie mniejszej niż 0,5% od wartości dopuszczalnych wg poniższego wzoru:

$$A_g = p_g / 100 \times 20 \times K \times F$$

$A_g$  – wartość potrącenia w zł,

$p_g$  – wartość przekroczenia w dół wartości dopuszczalnej w stosunku do żądanego wskaźnika zagęszczenia w %,

$K$  – cena jednostkowa wg kosztorysu wykonawczego z narzutami w zł/m<sup>2</sup> lub zł/Mg,

$F$  – powierzchnia objęta sprawdzeniem w m<sup>2</sup> lub odpowiednia ilość materiału w Mg

Za podstawę do obliczeń należy przyjąć gęstość i gęstość objętościową mieszanki pobranej w dniu jej wbudowania, bezpośrednio przed wbudowaniem.

**Nie dopuszcza się stosowania do obliczeń wskaźnika zagęszczenia gęstości objętościowej ze składu wejściowego lub wyjściowego /z recepty/.**

### 6.4.2. Zawartość wolnych przestrzeni w nawierzchni

Zawartość wolnych przestrzeni w warstwie powinna być zgodna z wymaganiami określonymi w tabelicy 11. Za podstawę do obliczeń należy przyjąć gęstość i gęstość objętościową mieszanki **pobranej w dniu wbudowania**. Stosowanie do obliczeń gęstości objętościowej ze składu wejściowego lub wyjściowego /recepta/ **jest niedopuszczalne**.

Zawartość wolnych przestrzeni nie może różnić się od wartości dopuszczalnych podanych w tabelicy 11.

### 6.4.3. Ilość wbudowanej masy

Ilość wbudowanej masy winna być **określona na podstawie kwitów wagowych** dostarczonych Inspektorowi Nadzoru z WMB przez Wykonawcę robót, który do dostarczonych kwitów sporządzi zestawienie ilości wbudowanej w danym dniu masy /na podstawie pojedynczego kwitu wagowego/. Z zestawienia winna wynikać faktyczna ilość /w Mg/ wbudowanej masy.

### 6.4.4. Pozostałe właściwości warstwy asfaltowej

Złącza podłużne i poprzeczne, sprawdzone wizualnie, powinny być równe i związane, wykonane w linii prostej, równoległe lub prostopadłe do osi drogi. Przylegające warstwy powinny być w jednym poziomie.

Wygląd zewnętrzny warstwy, sprawdzony wizualnie, powinien być jednorodny, bez spękań, deformacji, plam i wykruszeń.

## 7. OBMIAR ROBÓT

Jednostką obmiarową jest Mg lub m<sup>2</sup> (w zależności od grubości warstwy ujętej w przedmiarze) wykonanej warstwy z betonu asfaltowego (AC).

## 8. ODBIÓR ROBÓT

Odbiór robót polega na ostatecznej ocenie rzeczywistego wykonania całości zadania w odniesieniu do ilości, jakości i wartości.

Całkowite zakończenie robót i gotowość do odbioru będzie stwierdzona przez Wykonawcę wpisem do dziennika budowy z jednoczesnym pisemnym powiadomieniem o tym fakcie Zamawiającego.

Roboty uznaje się za wykonane zgodnie z dokumentacją projektową, ST i wymaganiami Inspektora Nadzoru, jeżeli wszystkie pomiary i badania z zachowaniem tolerancji według pkt 6 dały wyniki pozytywne.

Jeżeli wyniki pomiarów i badań wykraczają poza podane tolerancje, Wykonawca wdraża program naprawczy, zaakceptowany przez Zamawiającego.

W przypadku, gdy Wykonawca, po zakończeniu robót, nie przedstawi Inspektorowi Nadzoru wszystkich dokumentów wymaganych do odbioru robót, w porozumieniu z Wykonawcą, Inspektor Nadzoru wyznaczy nowy termin odbioru.

## 9. PODSTAWA PŁATNOŚCI

Cena wykonania 1 m<sup>2</sup> warstwy wiążącej z betonu asfaltowego /ACW/ obejmuje:

- prace pomiarowe i roboty przygotowawcze,
- oznakowanie robót,
- obcięcie krawędzi piłą mechaniczną istniejącej nawierzchni bitumicznej
- zakup i dostarczenie materiałów,
- opracowanie recepty laboratoryjnej i ewentualną walidację na wytwórni,
- wyprodukowanie mieszanki mineralno-asfaltowej,
- transport mieszanki na miejsce wbudowania,
- oczyszczenie podłoża i skropienie lepiszczem,

#### Szczegółowe specyfikacje techniczne

- pokrycie taśmą asfaltową krawędzi istniejącej nawierzchni bitumicznej,
- rozłożenie i zagęszczenie mieszanki zgodnie z założonymi spadkami i profilem,
- przeprowadzenie pomiarów i badań laboratoryjnych wymaganych w specyfikacji technicznej.

#### 10. PRZEPISY ZWIĄZANE

##### 10.1. Ogólne specyfikacje techniczne (ST)

1. WO-00.00. Wymagania ogólne

##### 10.2. Normy

(Zestawienie zawiera dodatkowo normy PN-EN związane z badaniami materiałów występujących w niniejszej ST)

- 2 PN-EN 1097-2 Badania mechanicznych i fizycznych właściwości kruszyw - Metody oznaczania odporności na rozdrabnianie
- 3 PN-EN 1097-3 Badania mechanicznych i fizycznych właściwości kruszyw - Oznaczanie gęstości nasypowej i jamistości
- 4 PN-EN 1097-4 Badania mechanicznych i fizycznych właściwości kruszyw - Część 4: Oznaczanie pustych przestrzeni suchego, zagęszczonego wypełniacza
- 5 PN-EN 1097-5 Badania mechanicznych i fizycznych właściwości kruszyw - Część 5: Oznaczanie zawartości wody przez suszenie w suszarce z wentylacją
- 6 PN-EN 1097-6 Badania mechanicznych i fizycznych właściwości kruszyw - Część 6: Oznaczanie gęstości ziaren i nasiąkliwości
- 7 PN-EN 1097-7 Badania mechanicznych i fizycznych właściwości kruszyw - Część 7: Oznaczanie gęstości wypełniacza - Metoda piknometryczna
- 8 PN-EN 1097-8 Badania mechanicznych i fizycznych właściwości kruszyw - Część 8: Oznaczanie polerowalności kamienia
- 9 PN-EN 12591 Asfalty i produkty asfaltowe - Wymagania dla asfaltów drogowych
- 10 PN-EN 12592 Asfalty i produkty asfaltowe - Oznaczanie rozpuszczalności
- 11 PN-EN 12593 Asfalty i produkty asfaltowe - Oznaczanie temperatury łamliwości Fraassa
- 12 PN-EN 12606-1 Asfalty i produkty asfaltowe - Oznaczanie zawartości parafiny - Część 1: Metoda destylacyjna
- 13 PN-EN 12607-1 Asfalty i produkty asfaltowe - Oznaczanie odporności na twardnienie pod wpływem ciepła i powietrza- Część 1: Metoda RTFOT
- 14 PN-EN 12607-3 Jw. Część 3: Metoda RFT
- 15 PN-EN 12697-1 Mieszanki mineralno-asfaltowe. Metody badań mieszanek mineralno-asfaltowych na gorąco. Część 1: Zawartość lepiszcza rozpuszczalnego
- 16 PN-EN 12697-2 Mieszanki mineralno-asfaltowe. Metody badania mieszanek mineralno-asfaltowych na gorąco. Część 2: Oznaczenie składu ziarnowego
- 17 PN-EN 12697-5 Mieszanki mineralno-asfaltowe. Metody badań mieszanek mineralno-asfaltowych na gorąco. Część 5: Oznaczanie gęstości
- 18 PN-EN 12697-6 Mieszanki mineralno-asfaltowe - Metody badań mieszanek mineralno-asfaltowych na gorąco - Część 6: Oznaczanie gęstości objętościowej metodą hydrostatyczną
- 19 PN-EN 12697-8 Mieszanki mineralno-asfaltowe - Metody badań mieszanek mineralno-asfaltowych na gorąco - Część 8: Oznaczanie zawartości wolnej przestrzeni
- 20 PN-EN 12697-11 Mieszanki mineralno-asfaltowe - Metody badań mieszanek mineralno-asfaltowych na gorąco - Część 11: Określenie powiązania pomiędzy kruszywem i asfaltem
- 21 PN-EN 12697-12 Mieszanki mineralno-asfaltowe - Metody badań mieszanek mineralno-asfaltowych na gorąco - Część 12: Określanie wrażliwości na wodę
- 22 PN-EN 12697-13 Mieszanki mineralno-asfaltowe - Metody badań mieszanek mineralno-asfaltowych na gorąco - Część 13: Pomiar temperatury
- 23 PN-EN 12697-14 Mieszanki asfaltowe. Metody badania mieszanek mineralno-bitumicznych na gorąco. Część 14: Zawartość wody
- 24 PN-EN 12697-18 Mieszanki mineralno-asfaltowe - Metody badań mieszanek mineralno-asfaltowych na gorąco - Część 18: Spływanie lepiszcza
- 25 PN-EN 12697-22 Mieszanki mineralno-asfaltowe - Metody badań mieszanek mineralno-asfaltowych na gorąco - Część 22: Koleinowanie
- 26 PN-EN 12697-27 Mieszanki mineralno-asfaltowe - Metody badań mieszanek mineralno-asfaltowych na gorąco - Część 27: Pobieranie próbek
- 27 PN-EN 12697-28 Mieszanki mineralno-asfaltowe. Metody badań mieszanek mineralno-asfaltowych na gorąco. Część 28: Przygotowanie próbek do oznaczania zawartości lepiszcza, zawartości wody i uziarnienia
- 28 PN-EN 12697-29 Mieszanki mineralno-asfaltowe. Metoda badania mieszanek mineralno-asfaltowych stosowanych na gorąco. Część 29: Oznaczenie wymiarów próbki z mieszanki mineralno-asfaltowej
- 29 PN-EN 12697- Mieszanki mineralno-asfaltowe. Metody badań mieszanek mineralno-asfaltowych

Szczegółowe specyfikacje techniczne

30		na gorąco. Część 30: Przygotowanie próbek zagęszczonych przez ubijanie
30	PN-EN 12697-33	Mieszanki mineralno-asfaltowe. Metody badania mieszanek mineralno-asfaltowych na gorąco. Część 33: Przygotowanie próbek zagęszczanych urządzeniem wałującym
31	PN-EN 12697-35	Mieszanki mineralno-asfaltowe. Metody badań mieszanek mineralno-asfaltowych na gorąco. Część 35: Mieszanie laboratoryjne
32	PN-EN 12697-36	Mieszanki mineralno-asfaltowe - Metody badań mieszanek mineralno-asfaltowych na gorąco - Część 36: Oznaczanie grubości nawierzchni asfaltowych
33	PN-EN 12846	Asfalty i lepiszcza asfaltowe - Oznaczanie czasu wypływu emulsji asfaltowych lepkościomierzem wypływowym
34	PN-EN 12847	Asfalty i lepiszcza asfaltowe - Oznaczanie sedimentacji emulsji asfaltowych
35	PN-EN 12850	Asfalty i lepiszcza asfaltowe - Oznaczanie wartości pH emulsji asfaltowych
36	PN-EN 13043	Kruszywa do mieszanek bitumicznych i powierzchniowych utwaleń stosowanych na drogach, lotniskach i innych powierzchniach przeznaczonych do ruchu
37	PN-EN 13074	Asfalty i lepiszcza asfaltowe - Oznaczanie lepiszczy z emulsji asfaltowych przez odparowanie
38	PN-EN 13075-1	Asfalty i lepiszcza asfaltowe - Badanie rozpadu - Część 1: Oznaczanie indeksu rozpadu kationowych emulsji asfaltowych, metoda z wypełniaczem mineralnym
39	PN-EN 13108-1	Mieszanki mineralno-asfaltowe - Wymagania - Część 1: Beton asfaltowy
40	PN-EN 13108-20	Mieszanki mineralno-asfaltowe - Wymagania - Część 20: Badanie typu
41	PN-EN 13108-21	Mieszanki mineralno-asfaltowe. Wymagania. Część 21: Zakładowa Kontrola Produkcji
42	PN-EN 1367-1	Badania właściwości cieplnych i odporności kruszyw na działanie czynników atmosferycznych - Część 1: Oznaczanie mrozoodporności
43	PN-EN 1367-3	Badania właściwości cieplnych i odporności kruszyw na działanie czynników atmosferycznych - Część 3: Badanie bazaltowej zgorzeli słonecznej metodą gotowania
44	PN-EN 1367-5	Badania właściwości cieplnych i odporności kruszyw na działanie czynników atmosferycznych. Część 5: Oznaczanie odporności na szok termiczny
45	PN-EN 1367-6	Badania właściwości cieplnych i odporności kruszyw na działanie czynników atmosferycznych. Część 6: Mrozoodporność w obecności soli
46	PN-EN 13808	Asfalty i lepiszcza asfaltowe - Zasady specyfikacji kationowych emulsji asfaltowych
47	PN-EN 14023	Asfalty i lepiszcza asfaltowe - Zasady specyfikacji asfaltów modyfikowanych polimerami
48	PN-EN 14188-1	Wypełniacze złączy i zalewy - Część 1: Specyfikacja zalew na gorąco
49	PN-EN 14188-2	Wypełniacze złączy i zalewy - Część 2: Specyfikacja zalew na zimno
50	PN-EN 932-1	Badania podstawowych właściwości kruszyw. Metody pobierania próbek
51	PN-EN 932-2	Badania podstawowych właściwości kruszyw. Metody pomniejszania próbek laboratoryjnych
52	PN-EN 932-3	Badania podstawowych właściwości kruszyw - Procedura i terminologia uproszczonego opisu petrograficznego
53	PN-EN 932-5	Badania podstawowych właściwości kruszyw. Część 5: Wyposażenie podstawowe i wzorcowanie
54	PN-EN 932-6	Badania podstawowych właściwości kruszyw. Część 6: Definicje powtarzalności i odtwarzalności
55	PN-EN 933-1	Badania geometrycznych właściwości kruszyw - Oznaczanie składu ziarnowego - Metoda przesiewania
56	PN-EN 933-10	Badania geometrycznych właściwości kruszyw - Część 10: Ocena zawartości drobnych cząstek - Uziarnienie wypełniaczy (przesiewanie w strumieniu powietrza)
57	PN-EN 933-2	Badania geometrycznych właściwości kruszyw. Oznaczanie składu ziarnowego. Nominalne wymiary otworów sit badawczych
58	PN-EN 933-3	Badania geometrycznych właściwości kruszyw - Oznaczanie kształtu ziaren za pomocą wskaźnika płaskości
59	PN-EN 933-4	Badania geometrycznych właściwości kruszyw - Część 4: Oznaczanie kształtu ziaren - Wskaźnik kształtu
60	PN-EN 933-5	Badania geometrycznych właściwości kruszyw - Oznaczanie procentowej zawartości ziaren o powierzchniach powstałych w wyniku przekruszenia lub łamania kruszyw grubych
61	PN-EN 933-6	Badania geometrycznych właściwości kruszyw - Część 6: Ocena właściwości powierzchni - Wskaźnik przepływu kruszywa
62	PN-EN 933-9	Badania geometrycznych właściwości kruszyw - Ocena zawartości drobnych cząstek - Badania błękitem metylenowym



### 10.3. Wymagania techniczne

WT-1 Wymagania Techniczne 2010 Kruszywa do mieszanek mineralno-asfaltowych i powierzchniowych utrwaleń na drogach krajowych. GDDKiA 2010

WT-2 Wymagania Techniczne 2010 Nawierzchnie asfaltowe na drogach krajowych. Mieszanki mineralno - asfaltowe. GDDKiA 2010

WT-3 Emulsje asfaltowe 2009. Kationowe emulsje asfaltowe na drogach publicznych

### 10.4. Inne dokumenty

Rozporządzenie Ministra Transportu i Gospodarki Morskiej z dnia 2 marca 1999 r. w sprawie warunków technicznych, jakim powinny odpowiadać drogi publiczne i ich usytuowanie (Dz. U. nr 43, poz. 430)

## DR - 05.03.05b

### - WYRÓWNANIE NAWIERZCHNI MIESZANKAMI MINERALNO –ASFALTOWYMI I WARSTWA WIĄŻĄCA

## 2. WSTĘP

### 2.1. Przedmiot ST

Przedmiotem niniejszej specyfikacji technicznej (ST) są wymagania dotyczące wykonania i odbioru warstwy profilowania istniejącej nawierzchni mieszankami MMA i warstwy wiążącej z betonu asfaltowego w ramach zadania:

„Przebudowa drogi powiatowej nr 4132 Z Babigoszcz- Łoźnica od stacji kolejowej do skrzyżowania z drogą powiatową nr 4133 Z”.

### 2.2. Zakres stosowania ST

Specyfikacja Techniczna jest stosowana jako dokument przetargowy i kontraktowy przy zleceniu i realizacji robót wymienionych w p. 1.1.

### 2.3. Zakres robót objętych ST

Ustalenia zawarte w niniejszej specyfikacji dotyczą zasad prowadzenia robót związanych z wykonaniem i odbiorem warstwy wyrównawczej i wiążącej z betonu asfaltowego gr. zgodnej z dokumentacją projektową wg PN-EN 13108-1 z mieszanki mineralno-asfaltowej AC 11 W i AC16W dla KR3 - KR4 dostarczonej od producenta.

W przypadku produkcji mieszanki mineralno-asfaltowej przez Wykonawcę dla potrzeb budowy, Wykonawca zobowiązany jest prowadzić Zakładową kontrolę produkcji (ZKP) zgodnie z normą PN-EN 13108-21 (kopia certyfikatu wystawionego przez uprawnioną jednostkę notyfikującą powinna być dostarczona Inspektorowi Nadzoru).

### 2.4. Określenia podstawowe

**Nawierzchnia** - konstrukcja składająca się z jednej lub kilku warstw służących do przejmowania i rozkładania obciążeń od ruchu pojazdów na podłoże.

**Podbudowa** - główny element konstrukcyjny nawierzchni, który może być ułożony w jednej lub kilku warstwach.

**Mieszanka mineralno-asfaltowa (mm-a)** - mieszanka kruszyw i lepiszcza asfaltowego.

**Wymiar mieszanki mineralno-asfaltowej** - określenie mieszanki mineralno-asfaltowej, wyróżniające tę mieszankę ze zbioru mieszanek tego samego typu ze względu na największy wymiar kruszywa, np. wymiar 16 lub 22.

**Beton asfaltowy (AC)** - mieszanka mineralno-asfaltowa, w której kruszywo o uziarnieniu ciągłym lub nieciągłym tworzy strukturę wzajemnie klinującą się.

**Uziarnienie** - skład ziarnowy kruszywa, wyrażony w procentach masy ziaren przechodzących przez określony zestaw sit.

#### Szczegółowe specyfikacje techniczne

**Kategoria ruchu** - obciążenie drogi ruchem samochodowym, wyrażone w osiach obliczeniowych (100 kN) wg „Katalogu typowych konstrukcji nawierzchni podatnych i półsztywnych” GDDP-IBDiM.

**Wymiar kruszywa** - wielkość ziaren kruszywa, określona przez dolny (d) i górny (D) wymiar sita.

**Kruszywo grube** - kruszywo z ziaren o wymiarze:  $D \leq 45$  mm oraz  $d > 2$  mm.

**Kruszywo drobne** - kruszywo z ziaren o wymiarze:  $D \leq 2$  mm, którego większa część pozostaje na sicie 0,063 mm.

**Pył** - kruszywo z ziaren przechodzących przez sito 0,063 mm.

**Wypełniacz** - kruszywo, którego większa część przechodzi przez sito 0,063 mm.

(Wypełniacz mieszany - kruszywo, które składa się z wypełniacza pochodzenia mineralnego i wodorotlenku wapnia. Wypełniacz dodany - wypełniacz pochodzenia mineralnego, wyprodukowany oddzielnie).

**Kationowa emulsja asfaltowa** - emulsja, w której emulgator nadaje dodatnie ładunki cząstkom zdyspergowanego asfaltu.

**Wejściowy skład mieszanki (recepta wejściowa)** - to przedstawienie składu mieszanki pod względem materiałów składowych, krzywej uziarnienia i procentowej zadozowanej zawartości asfaltu w stosunku do mieszanki asfaltowej będącej wynikiem walidacji projektu laboratoryjnego mieszanki /sprawdzenia składu na etapie projektowania w laboratorium/.

**Wyjściowy skład mieszanki (recepta wyjściowa)** - to przedstawienie składu mieszanki pod względem materiałów składowych, uśrednionych wyników uziarnienia oraz zawartości lepiszcza rozpuszczalnego oznaczonego laboratoryjnie wraz z poprawką na asfalt nierozpuszczalny. Jest to wynik walidacji produkcji mieszanki (sprawdzenia składu na etapie prób produkcyjnych w otaczarce i następnie zbadanych w laboratorium metoda ekstrakcji).

**Wstępne Badanie Typu** - kompletny zestaw badań i/lub innych procedur oraz ich wyników, określających przydatność mieszanek mineralno-asfaltowych do zastosowania. Badanie to należy przeprowadzić przy pierwszym wprowadzeniu do obrotu mieszanek mineralno-asfaltowych w celu wykazania zgodności z niniejszym SST.

**Zakładowa Kontrola Produkcji (ZKP)** - wykonywana przez Producenta mieszanki mineralno-asfaltowej stała wewnętrzna kontrola produkcji, w czasie której wszystkie elementy, wymagania i postanowienia przyjęte przez Producenta winny zostać udokumentowane w usystematyzowany sposób w formie zapisanej polityki i procedur.

#### **Symbole i skróty dodatkowe**

ACW - beton asfaltowy do warstwy wyrównawczej i wiążącej,

D - górny wymiar sita (przy określaniu wielkości ziaren kruszywa),

d - dolny wymiar sita (przy określaniu wielkości ziaren kruszywa),

#### **2. MATERIAŁY**

Do mieszanek mineralno-asfaltowych na warstwy wyrównawcze i wiążące, wykonywanych i wbudowywanych na gorąco, należy stosować materiały podane poniżej.

##### **2.1. Lepiszczka asfaltowe**

Do wytworzenia betonu asfaltowego warstwy wyrównawczej i wiążącej należy stosować asfalty drogowe wg PN-EN 12591 podane w tablicy 1.

**Tablica 1.** Lepiszczka asfaltowe do warstwy wyrównawczej i wiążącej z betonu asfaltowego

Kategoria ruchu	Mieszanka - typ	Gatunek lepiszcza - asfalt drogowy
<b>KR3 - KR4</b>	<b>AC11W</b>	<b>35/50, wielorodzajowy 35/50</b>
<b>KR3 - KR4</b>	<b>AC16W</b>	<b>35/50, wielorodzajowy 35/50</b>

Asfalty drogowe powinny spełniać wymagania podane w tablicy 2.

**Tablica 2.** Wymagania wobec asfaltów drogowych wg PN-EN 12591

Lp.	Właściwości	Metoda badania	Rodzaj asfaltu		
			35/50	wielorodzajowy 35/50	
<b>WŁAŚCIWOŚCI OBLIGATORYJNE</b>					
1	Penetracja w 25°C	0,1 mm	PN-EN 1426	35÷50	35÷50
2	Temperatura mięknięcia	°C	PN-EN 1427	50÷58	≥ 57
3	Temperatura zapłonu, nie mniej niż	°C	PN-EN 22592	240	240
4	Lepkość dynamiczna w 60°C, nie mniej niż	Pa·s	ASTM D 4402	NR	2000
5	Gęstość w 25°C	g/cm <sup>3</sup>	PN EN ISO 3838 lub PN EN 15326	NR	1,0÷1,1
6	Zawartość składników rozpuszczalnych, nie mniej niż	% m/m	PN-EN 12592	99	99
7	Zmiana masy po starzeniu (ubytek lub przyrost), nie więcej niż	% m/m	PN-EN 12607-1	0,5	0,5
8	Pozostała penetracja po starzeniu, nie mniej niż	%	PN-EN 1426	53	60
9	Indeks penetracji, pen/PiK, nie mniej niż	-	PN-EN 12591	NR	0,4
10	Wzrost temperatury mięknięcia po starzeniu, nie więcej niż	°C	PN-EN 1427	9	9
<b>WŁAŚCIWOŚCI SPECJALNE KRAJOWE</b>					
11	Zawartość parafiny, nie więcej niż	%	PN-EN 12606-1	2,2	2,2
12	Wzrost temp. mięknięcia po starzeniu, nie więcej niż	°C	PN-EN 1427	9	9
13	Temperatura łamliwości, nie więcej niż	°C	PN-EN 12593	-5	-16

Składowanie asfaltu drogowego powinno się odbywać w zbiornikach, wykluczających zanieczyszczenie asfaltu i wyposażonych w system grzewczy pośredni (bez kontaktu asfaltu z przewodami grzewczymi). Zbiornik roboczy otaczarki powinien być izolowany termicznie, posiadać automatyczny system grzewczy z tolerancją ± 5°C oraz układ cyrkulacji asfaltu.

## 2.2. Kruszywo

Należy stosować kruszywo według PN-EN 13043 obejmujące kruszywo i wypełniacz. Kruszywa powinny spełniać wymagania podane w tabelach 3-5:

**Tablica 3.** Wymagane właściwości kruszywa grubego do warstwy wyrównawczej i wiążącej betonu asfaltowego.

Lp.	Właściwości kruszywa	Wymagania dla kategorii ruchu KR3-KR4
1	Uziarnienie wg PN-EN 933-1, kategoria nie niższa niż:	G <sub>c</sub> 85/20
2	Tolerancja uziarnienia; odchylenia nie większe niż według kategorii:	G20/15
3	Zawartość pyłów wg PN-EN 933-1; kategoria nie wyższa niż:	f <sub>2</sub>
4	Kształt kruszywa wg PN-EN 933-3 lub wg PN-EN 933-4, kategoria nie wyższa niż:	F125 lub SI <sub>25</sub>
5	Procentowa zawartość ziaren o powierzchni przekruszonej i łamanej w kruszywie grubym wg PN-EN 933-5; kategoria nie niższa niż:	C50/10
6	Odporność kruszywa na rozdrabnianie wg PN-EN 1097-2, badana na kruszywie o wymiarze 10/14, rozdział 5; kategoria nie wyższa niż:	LA <sub>30</sub>
7	Gęstość ziaren wg PN-EN 1097-6, rozdz. 7,8 lub 9:	deklarowana przez producenta
8	Nasiąkliwość wg PN-EN 1097-6, rozdz. 7, 8 lub 9	WA24 deklarowana przez producenta
9	Gęstość nasypowa wg PN-EN 1097-3	deklarowana przez producenta
10	Mrozoodporność wg PN-EN 1367-1 badana na kruszywie o wymiarze 8/11, 11/16 lub 8/16, kategoria nie wyższa niż:	F <sub>2</sub>
11	„Zgorzel słoneczna” bazaltu wg PN-EN 1367-3, wymagana kategoria:	SB <sub>LA</sub>
12	Skład chemiczny – uproszczony opis petrograficzny wg PN-EN 932-3	deklarowany przez producenta

## Szczegółowe specyfikacje techniczne

13	Grube zanieczyszczenia lekkie, wg PN-EN 1744-1 p.14.2; kategoria nie wyższa niż:	m <sub>LPC</sub> 0,1
14	Rozpad krzemianu dwuwapniowego w kruszywie z żużla wielkopieczowego chłodzonego powietrzem wg PN-EN 1744-1 p. 19.1	wymagana odporność
15	Rozpad związków żelaza w kruszywie z żużla wielkopieczowego chłodzonego powietrzem wg PN-EN 1744-1 p. 19.2	wymagana odporność
16	Stołość objętości kruszywa z żużla stalowniczego wg PN-EN 1744-lp. 19.3; kategoria nie wyższa niż:	V <sub>3,5</sub>

**Tablica 4.** Wymagane właściwości kruszywa niełamanego drobnego lub o ciągłym uziarnieniu do D<sub>8</sub>mm do warstwy wyrównawczej i wiążącej betonu asfaltowego.

Lp.	Właściwości kruszywa	Wymagania dla kategorii ruchu KR3-KR4
1	Uziarnienie wg PN-EN 933-1, wymagana kategoria:	G <sub>F</sub> 85
2	Tolerancja uziarnienia; odchylenie nie większe niż wg kategorii:	G <sub>TC</sub> 20
3	Zawartość pyłów wg PN-EN 933-1; kategoria nie wyższa niż:	f <sub>10</sub>
4	Jakość pyłów wg PN-EN 933-9; kategoria nie wyższa niż:	MB <sub>F</sub> 10
5	Kanciastość kruszywa drobnego lub kruszywa 0/2 wydzielonego z kruszywa o ciągłym uziarnieniu wg PN-EN 933-6, rozdz. 8; kategoria nie niższa niż:	E <sub>CS</sub> Deklarowana
6	Gęstość ziaren wg PN-EN 1097-6, rozdz. 7, 8 lub 9	deklarowana przez producenta
7	Nasiąkliwość wg PN-EN 1097-6, rozdz. 7, 8 lub 9	WA24 Deklarowana
8	Grube zanieczyszczenia lekkie, wg PN-EN 1744-1 p. 14.2; kategoria nie wyższa niż:	m <sub>LPC</sub> 0,1

**Tablica 5.** Wymagane właściwości kruszywa łamanego drobnego lub o ciągłym uziarnieniu do D<sub>8</sub>mm do warstwy wiążącej, wyrównawczej i wiążącej z betonu asfaltowego.

Lp.	Właściwości kruszywa	Wymagania dla kategorii ruchu KR3-KR4
1	Uziarnienie wg PN-EN 933-1, wymagana kategoria:	G <sub>F</sub> 85 lub G <sub>A</sub> 85
2	Tolerancja uziarnienia; odchylenie nie większe niż wg kategorii:	G <sub>TC</sub> 20
3	Zawartość pyłów wg PN-EN 933-1; kategoria nie wyższa niż:	f <sub>16</sub>
4	Jakość pyłów wg PN-EN 933-9; kategoria nie wyższa niż:	MB <sub>F</sub> 10
5	Kanciastość kruszywa drobnego lub kruszywa 0/2 wydzielonego z kruszywa o ciągłym uziarnieniu wg PN-EN 933-6, rozdz. 8; kategoria nie niższa niż:	E <sub>CS</sub> 30
6	Gęstość ziaren wg PN-EN 1097-6, rozdz. 7, 8 lub 9	deklarowana przez producenta
7	Nasiąkliwość wg PN-EN 1097-6, rozdz. 7, 8 lub 9	WA24 Deklarowana
8	Grube zanieczyszczenia lekkie, wg PN-EN 1744-1 p. 14.2; kategoria nie wyższa niż:	m <sub>LPC</sub> 0,1

Składowanie kruszywa powinno się odbywać w warunkach zabezpieczających je przed zanieczyszczeniem i zmieszaniem z kruszywem o innym wymiarze lub pochodzeniu.

Podłoże składowiska musi być równe, utwardzone i odwodnione.

### 2.3. Wypełniacz

Do mieszanek mineralno-asfaltowych na warstwy wyrównawcze i wiążące należy stosować wypełniacz wapienny spełniający wymagania podane w tablicy 6:

**Tablica 6.** Wymagane właściwości wypełniacza do warstwy wyrównawczej i wiążącej z betonu asfaltowego.

Właściwości kruszywa	Wymagania dla kategorii ruchu KR3-KR4
Uziarnienie wg PN-EN 933-10:	Zgodnie z tablicą 24 w PN-EN 13043
Jakość pyłów wg PN-EN 933-9; kategoria nie wyższa niż:	MB <sub>F</sub> 10
Zawartość wody wg PN-EN 1097-5, nie wyższa niż:	1%(m/m)
Gęstość ziaren wg EN 1097-7	deklarowana przez producenta
Wolne przestrzenie w suchym zagęszczonym wypełniaczu wg PN-EN 1097-4, wymagana kategoria:	V <sub>28/45</sub>
Przyrost temperatury mięknięcia wg PN-EN 13179-1, wymagana kategoria:	Δ <sub>R&amp;B</sub> 8/25
Rozpuszczalność w wodzie wg PN-EN 1744-1, kategoria nie wyższa niż:	WS <sub>10</sub>
Zawartość Ca CO <sub>3</sub> w wypełniaczu wapiennym wg PN-EN 196-2, kategoria nie niższa niż:	CC <sub>70</sub>
Zawartość wodorotlenku wapnia w wypełniaczu mieszanym, wymagana kategoria:	Ka Deklarowana
„Liczba asfaltowa” wg PN-EN 13179-2, wymagana kategoria:	BN Deklarowana

Składowanie kruszywa powinno się odbywać w warunkach zabezpieczających je przed zanieczyszczeniem i zmieszaniem z kruszywem o innym wymiarze lub pochodzeniu. Podłoże składowiska musi być równe, utwardzone i odwodnione. Składowanie wypełniacza powinno się odbywać w silosach wyposażonych w urządzenia do aeracji.

#### 2.4. Środek adhezyjny

W celu poprawy powinowactwa fizykochemicznego lepiszcza asfaltowego i kruszywa, gwarantującego odpowiednią przyczepność (adhezję) lepiszcza do kruszywa i odporność mieszanki mineralno-asfaltowej na działanie wody, należy dobrać i zastosować środek adhezyjny, tak aby dla konkretnej pary kruszywo-lepiszcze wartość przyczepności określona według PN-EN 12697-11, metoda C wynosiła co najmniej 80% po 6 godzinach badania.

W przypadku zastosowania środka adhezyjnego, dodawanego do asfaltu, należy określić jego ilość, którą należy dostosować do konkretnie użytych materiałów /kruszywo-lepiszcze/.

Przydatność środka winna być potwierdzona podczas wcześniejszych zastosowań z takim samym rodzajem kruszywa (PN-EN 13108-1 pkt 4.1). Wykonawca przedstawi potwierdzenie przydatności środka w postaci pisemnej informacji od dostawcy/producenta (wyniki badań potwierdzających poprawne działanie środka z takim samym rodzajem kruszywa). Przedstawione dokumenty muszą być zaakceptowane przez Inspektora Nadzoru.

Składowanie środka adhezyjnego jest dozwolone tylko w oryginalnych opakowaniach producenta.

#### 2.5. Materiały do uszczelnienia połączeń i krawędzi

Do uszczelnienia połączeń technologicznych tj. złączy podłużnych i poprzecznych z tego samego materiału wykonywanego w różnym czasie oraz spoin stanowiących połączenia różnych materiałów lub połączenie warstwy asfaltowej z urządzeniami obcymi w nawierzchni lub ją ograniczającymi, należy stosować:

materiały termoplastyczne, jak taśmy asfaltowe, pasty itp. według norm lub aprobat technicznych, Grubość materiału termoplastycznego do spoiny powinna wynosić nie mniej niż 8 mm .

Składowanie materiałów termoplastycznych jest dozwolone tylko w oryginalnych opakowaniach producenta, w warunkach określonych w aprobacie technicznej.

#### 2.6. Materiały do złączenia warstw konstrukcji

Do złączania warstw konstrukcji nawierzchni (warstwa wiążąca i wyrównawcza z warstwą ścieralną) należy stosować kationowe emulsje asfaltowe lub kationowe emulsje modyfikowane polimerami według PN-EN 13808.

Emulsję asfaltową można składować w opakowaniach transportowych lub w stacjonarnych zbiornikach pionowych z nalewaniem od dna. Nie należy nalewać emulsji do opakowań i zbiorników zanieczyszczonych materiałami mineralnymi.

### 3. SPRZĘT

Przy wykonywaniu robót Wykonawca w zależności od potrzeb, powinien wykazać się możliwością korzystania ze sprzętu dostosowanego do przyjętej metody robót, jak:

- wytwórnia (otaczarka) o mieszaniu cyklicznym lub ciągłym, z automatycznym komputerowym sterowaniem produkcji, do wytwarzania mieszanek mineralno-asfaltowych,
- układarka gąsienicowa, z elektronicznym sterowaniem równości układanej warstwy,
- skraplarka,
- walce stalowe gładkie,
- walce ogumione,
- szczotki mechaniczne i/lub inne urządzenia czyszczące,
- samochody samowyładowcze z przykryciem brezentowym lub termosami.

**4. TRANSPORT**

**4.1.** Asfalt należy przewozić w cysternach kolejowych lub samochodach izolowanych i zaopatrzonych w urządzenia umożliwiające pośrednie ogrzewanie oraz w zawory spustowe.

**4.2.** Kruszywa można przewozić dowolnymi środkami transportu, w warunkach zabezpieczających je przed zanieczyszczeniem, zmieszaniem z innymi materiałami i nadmiernym zawilgoceniem.

**4.3.** Wypełniacz należy przewozić w sposób chroniący go przed zawilgoceniem, zbrzyleniem i zanieczyszczeniem. Wypełniacz luzem powinien być przewożony w odpowiednich cysternach przystosowanych do przewozu materiałów sypkich, umożliwiających rozładunek pneumatyczny.

**4.4.** Emulsja asfaltowa może być transportowana w zamkniętych cysternach, autocysternach, beczkach i innych opakowaniach pod warunkiem, że nie będą korodowały pod wpływem emulsji i nie będą powodowały jej rozpadu. Cysterny powinny być wyposażone w przegrody. Nie należy używać do transportu opakowań z metali lekkich (może zachodzić wydzielanie wodoru i groźba wybuchu przy emulsjach o  $\text{pH} \leq 4$ ).

**4.5.** Mieszankę mineralno-asfaltową należy dowozić na budowę pojazdami samowładowymi w zależności od postępu robót. Podczas transportu i postoju przed wbudowaniem mieszanka powinna być zabezpieczona przed ostygnięciem i dopływem powietrza (przez przykrycie, pojemniki termoizolacyjne lub ogrzewane itp.). Warunki transportu mieszanki, od produkcji do wbudowania, powinny zapewniać utrzymanie temperatury wbudowania w wymaganym przedziale. **Czas transportu mieszanki od momentu załadunku do rozładunku nie powinien przekraczać 2 godzin.** Powierzchnie pojemników używanych do transportu mieszanki powinny być czyste, a do zwilżania tych powierzchni można używać tylko środki antyadhezyjne nie wpływające szkodliwie na mieszankę.

**5. PROJEKTOWANIE, WYTWARZANIE I WBUDOWYWANIE MIESZANKI****5.1. Projektowanie mieszanki mineralno-asfaltowej**

Przed przystąpieniem do robót Wykonawca dostarczy Inspektorowi Nadzoru do akceptacji projekt składu mieszanki mineralno-asfaltowej AC16W (sprawozdanie z badania typu - receptę pozytywnie zaopiniowaną przez Laboratorium Drogowe). Badania te wraz z opinią laboratorium stanowią koszt Wykonawcy robót.

Badanie typu - recepta zachowuje ważność dla określonego składu mieszanki, jednak nie dłużej niż przez okres trzech lat.

W przypadku, gdy określony w SST skład mieszanki wymaga ponownie wykonania badania typu (np. ze względu na zmianę materiałów składowych) należy przed dostarczeniem Inspektorowi Nadzoru do akceptacji projektu składu mieszanki uzyskać pozytywną opinię LD (na koszt Wykonawcy) dot. recepty o określonym składzie.

Finalny skład mm-a można przedstawić w jednej z dwóch form:

Wejściowy skład mieszanki będący wynikiem walidacji projektu laboratoryjnego i przedstawiający skład mieszanki pod względem materiałów składowych, krzywej uziarnienia i procentowej zadostawianej zawartości lepiszcza (nie mniejszej niż  $B_{\min}$  po korekcie współczynnikiem  $\alpha$  wg wzoru podanego w pkt 5.1.).

Wyjściowy skład mieszanki będący wynikiem walidacji produkcji i przedstawiający skład mieszanki pod względem materiałów składowych, uśrednionych wyników uziarnienia oraz zawartości lepiszcza rozpuszczalnego, oznaczonego laboratoryjnie. Aby uzyskać wartość asfaltu całkowitego należy do uzyskanej wartości zawartości lepiszcza rozpuszczalnego dodać asfalt nierozpuszczalny –  $A_n$  wg wzoru podanego w pkt 5.1.

W walidacji produkcji suma zawartości lepiszcza rozpuszczalnego +  $A_n$  **nie może być mniejsza** od  $B_{\min}$  po korekcie współczynnikiem  $\alpha$ .

Decyzja, która forma recepty będzie wykorzystywana należy do Wykonawcy, z zastrzeżeniem, że w czasie trwania robót zmiana formy recepty skutkuje wykonaniem nowego badania typu.

**Wykonawca przedstawia wybraną formę badania typu (recepta składu mm-a pozytywnie zaopiniowana przez LD ) do akceptacji Inspektorowi Nadzoru nie później niż 2 tygodnie przed planowanym rozpoczęciem robót.**

Krzywa uziarnienia mieszanki powinna się mieścić w polu dobrego uziarnienia wyznaczonego przez krzywe graniczne, wartości których podano w tablicy 7.

Minimalną zawartość asfaltu /zadostawiana lub odzyskana z ekstrakcji plus poprawka na asfalt nierozpuszczalny/ podano również w tablicy 7.

**Tablica 7.** Uziarnienie mieszanki mineralnej oraz zawartość lepiszcza do betonu asfaltowego do warstwy wyrównawczej i wiążącej

Właściwość	Przesiew, [% (m/m)]	
	AC11W KR3-KR4 AC16W KR3-KR4	
Wymiar sita #, [mm]	od	do
31,5	-	-
22,4	100	-

## Szczegółowe specyfikacje techniczne

16	90	100
11,2	70	90
8	55	80
5,6	43	70
4	35	62
2	25	50
0,125	4	12
0,063	4	10
Zawartość lepiszcza, minimum <sup>*)</sup>	B <sub>min4,4</sub>	

Podana w tabeli wartość B<sub>min</sub> dotyczy mieszanki o gęstości równej 2,65 Mg/m<sup>3</sup>. W przypadku, gdy mieszanka charakteryzuje się inną gęstością należy zastosować współczynnik korygujący α, wg wzoru:

$$\alpha = 2,65/\rho_a$$

ρ<sub>a</sub> – gęstość mieszanki mineralnej w Mg/m<sup>3</sup>, określona zgodnie z norma PN-EN 1097-6.

Minimalną zawartości asfaltu B<sub>min</sub> definiujemy jako:

w wejściowym typie recepty: ilość asfaltu zadozowanego do mieszanki mineralno-asfaltowej,  
w wyjściowym typie recepty: ilość asfaltu odzyskanego (rozpuszczalnego) z ekstrakcji gotowej mieszanki mineralno-asfaltowej plus poprawka na ilość asfaltu nierozpuszczalnego (wchłoniętego przez kruszywo). Poprawka na asfalt nierozpuszczalny (A<sub>n</sub>) stosowana podczas ekstrakcji asfaltu z mieszanki mineralno-asfaltowej wg PN-EN12697-1 obliczana jest wg wzoru:

$$A_n = 0,014F + 0,1[\%(m/m)]$$

w którym:

F – zawartość ziaren mniejszych od 0,063 mm w mieszance mineralnej w % (m/m)

A<sub>n</sub> należy podawać z dokładnością 0,01% (m/m).

Wymagane właściwości mieszanki mineralno-asfaltowej podane są w tablicy 8.

**Tablica 8.** Wymagane właściwości mieszanki mineralno-asfaltowej do warstwy wyrównawczej i wiążącej

Właściwość	Warunki zagęszczania wg PN-EN 13108-20	Metoda i warunki badania	AC11W/AC 16 W
Zawartość wolnych przestrzeni	C.1.3, ubijanie, 2x75 uderzeń	PN-EN 12697-8	V <sub>min4,0</sub> V <sub>max7,0</sub>
Odporność na deformacje trwałe	C.1.20, wałowanie, P <sub>98</sub> -P <sub>100</sub>	PN-EN 12697-22, metoda B w powietrzu, temperatura 60°C, 10 000 cykli, gr. płyty 60mm	WTS <sub>AIR0,3</sub> PRD <sub>AIR</sub> deklarowane
Odporność na działanie wody	C.1.1, ubijanie, 2x35 uderzeń	PN-EN 12697-12, przechowywanie w 40°C z jednym cyklem zamrażania, badanie w 25°C	ITSR 80

## 5.2. Wytwarzanie mieszanki mineralno-asfaltowej

Mieszankę mineralno-asfaltową należy wytwarzać na gorąco w otaczarce (zespolu maszyn i urządzeń dozowania, podgrzewania i mieszania składników oraz przechowywania gotowej mieszanki).

Dozowanie składników mieszanki mineralno-asfaltowej w otaczarkach, w tym także wstępne, powinno być zautomatyzowane i zgodne z receptą roboczą, a urządzenia do dozowania składników oraz pomiaru temperatury powinny być okresowo sprawdzane. Kruszywo o różnym uziarnieniu lub pochodzeniu należy dodawać odmierzone oddzielnie.

Asfalt należy przechowywać w zbiorniku z pośrednim systemem ogrzewania, z układem termostata zapewniającym utrzymanie żądanej temperatury z dokładnością ±5°C. Temperatura asfaltu 35/50 i wielorodzajowego 35/50 w zbiorniku magazynowym (roboczym) powinna mieścić się w granicach od 170°C do 180°C.

Kruszywo powinno być wysuszone i podgrzane tak, aby mieszanka mineralna uzyskała temperaturę właściwą do otoczenia lepiszczem asfaltowym. Temperatura mieszanki mineralnej nie powinna być wyższa o więcej niż 10°C od najwyższej temperatury mieszanki mineralno-asfaltowej podanej w tablicy 9. Określona w tablicy najniższa temperatura dotyczy mieszanki mineralno-asfaltowej dostarczonej na miejsce w budowania, a najwyższa temperatura dotyczy mieszanki mineralno-asfaltowej bezpośrednio po wytworzeniu w wytwórni.

**Tablica 9.** Najwyższa i najniższa temperatura mieszanki AC

Lepiszczce asfaltowe	Temperatura mieszanki [°C]
35/50, wielorodzajowy 35/50	155 ÷ 195

Sposób i czas mieszania składników mieszanki mineralno-asfaltowej powinny zapewnić równomierne otoczenie kruszywa lepiszczem asfaltowym.

### 5.3. Przygotowanie powierzchni podbudowy pod wyrównanie profilu masą mineralno-asfaltową

Przed przystąpieniem do wykonywania wyrównania poprzecznego i podłużnego powierzchnia podbudowy powinna zostać oczyszczona z luźnego kruszywa, piasku oraz skropiona bitumem. Warunki wykonania oczyszczenia i skropienia podbudowy podane są w ST DR-04.03.01 Oczyszczenie i skropienie warstw konstrukcyjnych.

Powierzchnię podbudowy, na której grubość warstwy wyrównawczej byłaby mniejsza od grubości minimalnej układanej warstwy wyrównawczej, należy sfrezować na głębokość pozwalającą na jej ułożenie.

Oznakowanie poziome na warstwie podłoża należy usunąć. Dopuszcza się pozostawienie oznakowania poziomego z materiałów termoplastycznych przy spełnieniu warunku szczepności warstw wg punktu 5.4.

Wykonane w podłożu łaty z materiału o mniejszej sztywności (np. łaty z asfaltu lanego w betonie asfaltowym) należy usunąć, a powstałe w ten sposób ubytki wypełnić materiałem o właściwościach zbliżonych do materiału podstawowego (np. wypełnić betonem asfaltowym).

W celu polepszenia połączenia między warstwami technologicznymi nawierzchni powierzchnia podłoża powinna być w ocenie wizualnej chropowata.

Jeżeli podłoże jest nieodpowiednie, to należy ustalić w porozumieniu z Inspektorem Nadzoru i po jego akceptacji, jakie specjalne środki należy podjąć przed wykonaniem warstwy mm-a.

Szerokie szczeliny w podłożu należy wypełnić odpowiednim materiałem, np. zalewami drogowymi według

PN-EN 14188-1 lub PN-EN 14188-2 albo innymi materiałami według norm lub aprobat technicznych.

### 5.4. Połączenie międzywarstwowe

Uzyskanie wymaganej trwałości nawierzchni jest uzależnione od zapewnienia połączenia między warstwami i ich współpracy w przenoszeniu obciążenia nawierzchni ruchem.

Podłoże powinno być skropione lepiszczem w celu zwiększenia połączenia między warstwami konstrukcyjnymi oraz zabezpieczenia przed wnikaniem i zaleganiem wody między warstwami.

Skropienie lepiszczem podłoża (np. podbudowy asfaltowej), przed ułożeniem warstwy wiążącej z betonu asfaltowego, powinno być wykonane w ilości  $0,3 \div 0,5 \text{ kg/m}^2$ , przy czym:

- zaleca się stosować emulsję modyfikowaną polimerem (szczególnie w przypadku złączania geosyntetyków z asfaltowymi warstwami nawierzchni i pod cienkie warstwy asfaltowe na gorąco),
- ilość emulsji należy dobrać z uwzględnieniem stanu podłoża oraz porowatości mieszanki ; jeśli mieszanka ma większą zawartość wolnych przestrzeni, to należy użyć większą ilość lepiszcza do skropienia, które po ułożeniu warstwy ścieralnej uszczelni ją.

Skrapianie podłoża należy wykonywać równomiernie stosując rampy do skrapiania, np. skraparki do lepiszczy asfaltowych. Dopuszcza się skrapianie ręczne lancą w miejscach trudno dostępnych (np. ścieki uliczne) oraz przy urządzeniach usytuowanych w nawierzchni lub ją ograniczających. W razie potrzeby urządzenia te należy zabezpieczyć przed zabrudzeniem. Skropione podłoże należy wyłączyć z ruchu publicznego przez zmianę organizacji ruchu.

W wypadku stosowania emulsji asfaltowej podłoże powinno być skropione 0,5 h przed układaniem warstwy asfaltowej w celu odparowania wody.

Czas ten nie dotyczy skrapiania rampą zamontowaną na rozkładarce.

### 5.5. Wbudowywanie i zagęszczanie warstwy wyrównawczej i wiążącej

Mieszankę mineralno-asfaltową można wbudowywać na podłożu przygotowanym zgodnie z zapisami w pkt 5.3 i 5.4.

Minimalna grubość warstwy wyrównawczej i wiążącej uzależniona jest od grubości kruszywa w mieszance. Największy wymiar ziaren kruszywa nie powinien przekraczać 0,5 grubości układanej warstwy.

Przed przystąpieniem do układania warstwy wyrównawczej Wykonawca powinien wyznaczyć niweletę układanej warstwy wzdłuż krawędzi podbudowy lub jej osi za pomocą stalowej linki, po której przesuwa się czujnik urządzenia sterującego układarką.

Maksymalna grubość układanej warstwy wyrównawczej i wiążącej nie powinna przekraczać 8 cm.

Przy grubości przekraczającej 8 cm warstwę wyrównawczą i wiążącą należy wykonać w dwu lub więcej warstwach nie przekraczających grubość od 6 do 8 cm.

Transport mieszanki mineralno-asfaltowej asfaltowej powinien być zgodny z zaleceniami podanymi w pkt. 4.1.



### Szczegółowe specyfikacje techniczne

Mieszankę mineralno-asfaltową asfaltową należy wbudowywać w odpowiednich warunkach atmosferycznych. Temperatura otoczenia w ciągu doby nie powinna być niższa od temperatury podanej w tabelicy 10. Temperatura otoczenia może być niższa w wypadku stosowania ogrzewania podłoża. Nie dopuszcza się układania mieszanki mineralno-asfaltowej asfaltowej podczas silnego wiatru ( $V > 16$  m/s), oblodzenia nawierzchni i wystąpienia opadów atmosferycznych. W wypadku stosowania mieszanek mineralno-asfaltowych z dodatkiem obniżającym temperaturę mieszania i wbudowania należy indywidualnie określić wymagane warunki otoczenia.

**Tablica 10.** Minimalna temperatura otoczenia podczas wykonywania warstwy wyrównawczej i wiążącej

Rodzaj robót	Minimalna temperatura otoczenia [°C]	
	przed przystąpieniem do robót	w czasie robót
Warstwa wyrównawcza	0	+5

Właściwości wykonanej warstwy powinny spełniać warunki podane w tabelicy 11.

**Tablica 11.** Właściwości warstwy AC

Typ i wymiar mieszanki	Projektowana grubość warstwy technologicznej [cm]	Wskaźnik zagęszczenia [%]	Zawartość wolnych przestrzeni w warstwie [% (v/v)]
<b>AC11W, KR3÷KR6</b> <b>AC16W, KR3÷KR6</b>	4,0 ÷ 10,0	≥ 98	4,0 ÷ 8,5

Mieszanka mineralno-asfaltowa powinna być wbudowywana rozkładarką wyposażoną w układ automatycznego sterowania grubości warstwy i utrzymywania niwelety zgodnie z dokumentacją projektową. W miejscach niedostępnych dla sprzętu dopuszcza się wbudowywanie ręczne mieszanki. Grubość wykonywanej warstwy powinna być sprawdzana co 25 m, w co najmniej trzech miejscach (w osi i przy krawędziach warstwy).

Warstwy wałowane powinny być równomiernie zagęszczone ciężkimi walcami drogowymi. Do warstw z betonu asfaltowego należy stosować walce drogowe stalowe gładkie z możliwością wibracji, oscylacji lub walce ogumione.

Początkowa temperatura mieszanki w czasie zagęszczania powinna mieścić się w przedziale od 145°C do 165°C.

#### 5.6. Połączenia technologiczne

Wśród połączeń technologicznych wyróżnia się:

złącza podłużne i poprzeczne (połączenia tego samego materiału wykonywanego w różnym czasie), spoiny (połączenia różnych materiałów)

Połączenia technologiczne powinny być jednorodne i szczelne.

##### ZŁĄCZA:

⇒ **technologia rozkładania „gorące przy zimnym”** – wcześniej wykonany pas warstw technologicznej powinien mieć wyprofilowaną krawędź, równomiernie zagęszczoną, bez pęknięć. Krawędź ta nie może być pionowa, lecz powinna być skośna. Najczęściej takie przygotowanie krawędzi polega na odcięciu wąskiego pasa wzdłuż krawędzi ciepłej warstwy.

Na krawędzi pasa warstwy ścieralnej należy nanieść materiał do złączy (termoplastyczne – taśmy, plastry itp. wg norm lub aprobat technicznych), w ilości co najmniej 50 g na 1 cm grubości warstwy na 1 metr bieżący krawędzi.

⇒ **zakończenie działki roboczej** – dotyczy wystąpienia przerw w układaniu pasa warstwy technologicznej na czas, po którym temperatura mieszanki mineralno-asfaltowej obniży się poza dopuszczalną granicę. W takim przypadku wykonywanie warstwy technologicznej z mieszanek wałowanych należy poprzedzić usunięciem ułożonego wcześniej pasa o długości do 3m. Należy usunąć fragment pasa na całej jego grubości. Na tak powstałą krawędź należy nanieść materiał do złączy, w ilości co najmniej 50g na 1cm grubości warstwy na 1 metr bieżący krawędzi.

##### SPOINY:

Wykonuje się z materiałów termoplastycznych (taśmy, plastry itp.). Grubość materiału termoplastycznego do spoiny powinna wynosić nie mniej niż: 10 mm przy grubości warstwy technologicznej do 2,5 cm oraz 15 mm przy grubości warstwy technologicznej większej niż 2,5 cm.

##### KRAWĘDZIE:

Boczną powierzchnię krawędzi należy pokryć gorącym asfaltem podobnego rodzaju jak użyty do wykonania warstwy, albo asfaltową zalewą drogową. Asfalt, bądź zalewa powinny być naniesione odpowiednio szybko, aby krawędzie nie uległy zabrudzeniu. Grubość warstwy pokrycia nie powinna być mniejsza od 2 mm.

**5.7. Utrzymanie wyrównanej podbudowy**

Wykonawca jest odpowiedzialny za utrzymanie wyrównanej podbudowy we właściwym stanie, aż do czasu ułożenia na niej następnych warstw nawierzchni. Wszelkie uszkodzenia podbudowy Wykonawca naprawi na koszt własny.

**6. KONTROLA JAKOŚCI ROBÓT****6.1. Badania przed przystąpieniem do robót**

Przed przystąpieniem do robót Wykonawca powinien:

- uzyskać wymagane dokumenty, dopuszczające wyroby budowlane do obrotu i powszechnego stosowania (np. stwierdzenie o oznakowaniu materiału znakiem CE lub znakiem budowlanym B, certyfikat zgodności, deklarację zgodności, aprobatę techniczną, ew. badania materiałów wykonane przez dostawców itp.),
- wykonać własne badania właściwości materiałów przeznaczonych do wykonania robót, określone wcześniej przez Inspektora Nadzoru.

Wszystkie dokumenty oraz wyniki badań, w szczególności zaopiniowany pozytywnie przez LD skład mieszanki, Wykonawca przedstawi Inspektorowi Nadzoru do akceptacji.

**6.2. Badania w czasie robót****6.2.1. Uwagi ogólne**

Badania dzielą się na:

- badania wykonawcy (w ramach własnego nadzoru),
- badania kontrolne (w ramach nadzoru zleciodawcy - Inspektora Nadzoru).

**6.3.2. Badania Wykonawcy**

Badania Wykonawcy są wykonywane przez Wykonawcę lub jego zleciobiorców celem sprawdzenia, czy jakość materiałów (mieszanek mineralno-asfaltowych i ich składników, lepiszczy i materiałów do uszczelnień itp.) oraz gotowej warstwy (wbudowane warstwy asfaltowe, połączenia itp.) spełniają wymagania określone w SST.

Wykonawca powinien wykonywać te badania podczas realizacji kontraktu, z niezbędną starannością i w wymaganym zakresie. W razie stwierdzenia uchybień w stosunku do wymagań, ich przyczyny należy niezwłocznie usunąć.

Wyniki badań Wykonawcy należy przekazywać Inspektorowi Nadzoru na jego żądanie.

Do oceny jakości mieszanki mineralno-asfaltowej należy zastosować wyniki badań ekstrakcji wykonanych w ramach ZKP /mieszanka pobrana z wytwórni/ oraz wyniki badań dodatkowych. Wyniki tych badań służą do ustalenia zgodności ze składem wejściowym lub wyjściowym.

Wykonawca jest również zobowiązany do następujących badań w czasie wbudowywania nawierzchni:

- pomiar temperatury powietrza,
- pomiar temperatury wbudowywanej mieszanki mineralno-asfaltowej wg PN-EN 12697-13,
- ocena wizualna mieszanki mineralno-asfaltowej,
- kontrola ilości wbudowywanej mm-a i materiałów ,
- ocena wizualna jednorodności powierzchni warstwy,
- ocena wizualna jakości wykonania połączeń technologicznych.

**6.2.3. Badania kontrolne**

Badania kontrolne są badaniami Inspektora Nadzoru, których celem jest sprawdzenie, czy jakość materiałów (mieszanek mineralno-asfaltowych i ich składników, lepiszczy i materiałów do uszczelnień itp.) oraz gotowej warstwy (wbudowane warstwy asfaltowe, połączenia itp.) spełniają wymagania określone w SST. Wyniki tych badań są podstawą odbioru. Pobieraniem próbek i wykonaniem badań /pomiaru oceny itp./ na miejscu budowy zajmuje się Inspektor Nadzoru w obecności Wykonawcy. Badania odbywają się również wtedy, gdy Wykonawca zostanie w porę powiadomiony o ich terminie, jednak nie będzie przy nich obecny.

Rodzaj badań kontrolnych mieszanki mineralno-asfaltowej podano w poniższej tabelicy.

**Tablica.** Rodzaj badań kontrolnych

Lp.	Rodzaj badań
<b>1</b>	<b>Mieszanka mineralno - asfaltowa</b> <sup>a), b)</sup>
1.1	Uziarnienie
1.2	Zawartość lepiszcza /asfaltu całkowitego/
1.3	Gęstość i zawartość wolnej przestrzeni
<b>2</b>	<b>Warstwa asfaltowa</b>
2.1	Wskaźnik zagęszczenia <sup>a)</sup>
2.2	Zawartość wolnych przestrzeni <sup>a)</sup>
2.3	Ilość wbudowanej masy
2.4	Spadki poprzeczne i równość /akceptacja Inspektora/
<sup>a)</sup> dwie próbki (po jednej z każdego pasa) na każde rozpoczęte 3000 m <sup>2</sup> ; w razie potrzeby liczba próbek może zostać zwiększona	

<sup>b)</sup> w razie potrzeby specjalne kruszywa i dodatki

#### 6.2.4. Badania kontrolne dodatkowe

W wypadku uznania, że wyniki badań kontrolnych nie są reprezentatywne dla ocenianego odcinka budowy, Wykonawca ma prawo żądać przeprowadzenia dodatkowych badań kontrolnych.

Inspektor Nadzoru i Wykonawca decydują wspólnie o miejscach pobierania próbek i wyznaczeniu odcinków częściowych ocenianego odcinka budowy. Jeżeli odcinek częściowy przyporządkowany do badań kontrolnych nie może być jednoznacznie i zgodnie wyznaczony, to odcinek ten nie powinien być mniejszy niż 20% ocenianego odcinka budowy.

Do odbioru uwzględniane są wyniki badań kontrolnych i dodatkowych badań kontrolnych do wyznaczonych odcinków częściowych.

Koszty badań kontrolnych dodatkowych zażądanych przez Wykonawcę ponosi Wykonawca.

#### 6.2.5. Badania arbitrażowe

Badania arbitrażowe są powtórzeniem badań kontrolnych, co do których istnieją uzasadnione wątpliwości ze strony Inspektora Nadzoru lub Wykonawcy (np. na podstawie własnych badań).

Badania arbitrażowe wykonuje się na wniosek strony kontraktu niezależne laboratorium, które nie wykonywało badań kontrolnych.

Koszty badań arbitrażowych wraz ze wszystkimi kosztami ubocznymi ponosi strona, na której niekorzyść przemawia wynik badania.

### 6.3. Właściwości warstwy i nawierzchni oraz dopuszczalne odchyłki

#### 6.3.1. Mieszanka mineralno-asfaltowa

Na etapie oceny jakości wbudowanej mieszanki mineralno-asfaltowej podaje się wartości dopuszczalne i tolerancje, w których uwzględnia się: rozrzut występujący przy pobieraniu próbek, dokładność metod badań oraz odstępstwa uwarunkowane metodą pracy.

Badania składu mieszanki każdej próbki /uziarnienie oraz zawartość asfaltu całkowitego uwzględniająca zawartość asfaltu nierozpuszczalnego/ należy wykonywać przed wbudowaniem (wbudowanie oznacza wykonanie warstwy asfaltowej) z luźnej mieszanki mineralno-asfaltowej pobranej na wytwórni /badania Wykonawcy/ i bezpośrednio przed wbudowaniem /badania Zamawiającego/

Wyjątkowo dopuszcza się, wyłącznie w uzasadnionych przypadkach, badania składu z próbek odwierconych z wykonanej nawierzchni.

#### 6.3.2. Uziarnienie

Uziarnienie każdej próbki pobranej z luźnej mieszanki mineralno-asfaltowej powinno być zgodne z wejściowym bądź wyjściowym składem mieszanki, z uwzględnieniem dopuszczalnych odchyłek, przedstawionych w tabelicy poniżej. Wyniki badań nie uwzględniają badań kontrolnych dodatkowych (p. 6.2.4).

W wypadku wymagań dotyczących uziarnienia, wyrażonych jako ilość ziaren przechodzących przez sito o danym wymiarze żadna próbka nie może wykazywać uziarnienia odbiegającego o więcej niż wartość dopuszczalnych odchyłek podanych w tabelicy 12.

**Tablica 12.** Dopuszczalne odchyłki jakościowe dotyczące pojedynczego wyniku i średniej arytmetycznej wyników zawartości składników mieszanki mineralno-asfaltowej względem składu zaprojektowanego [% m/m]

Lp.	Składniki mieszanki mineralno-asfaltowej	Liczba wyników	
		≤ 10	>10
1	Ziarna przechodzące przez sito o oczkach # (mm) 16,0	-4,4 ÷ +4,1	±4,0
2	Ziarna przechodzące przez sito o oczkach # (mm) 11,2	-4,4 ÷ +4,1	±4,0
3	Ziarna przechodzące przez sito o oczkach # (mm) 8,0	±4,4	±4,0
4	Ziarna przechodzące przez sito o oczkach # (mm) 2,0	±3,5	±3,0
5	Ziarna przechodzące przez sito o oczkach # (mm) 0,125	±2,6	±2,0
6	Ziarna przechodzące przez sito o oczkach # (mm) 0,063	±1,6	±1,5

6.3.3. Wartość asfaltu całkowitego z każdej próbki pobranej z mieszanki mineralno-asfaltowej nie może odbiegać od wartości projektowanej od - 0,2 % do + 0,30 %.

Aby uzyskać wartość asfaltu całkowitego należy do uzyskanej wartości zawartości lepiszcza rozpuszczalnego dodać asfalt nierozpuszczalny An wg wzoru podanego w pkt 5.1.

W walidacji produkcji suma zawartości lepiszcza rozpuszczalnego +An **nie może być mniejsza** od  $B_{min}$  po korekcie współczynnikiem  $\alpha$ .

#### 6.3.4. Zawartość wolnych przestrzeni w próbkach

Zawartość wolnych przestrzeni w próbkach Marshalla należy określać metodą opisana w normie PN-EN 12697-8. Gęstość mieszanki mineralno-asfaltowej powinna być zbadana według metody opisanej w normie PN-EN 12697-5 metoda A w wodzie.

Gęstość objętościową próbek Marshalla wykonanych z mieszanki pobranej w dniu jej wbudowania, należy określać metodą hydrostatyczną wg PN-EN 12697-6.

Zawartość wolnych przestrzeni nie może różnić się od wartości dopuszczalnych podanych w tablicy 8.

#### 6.4. Warstwa asfaltowa

##### 6.4.1. Wskaźnik zagęszczenia warstwy

Zagęszczenie wykonanej warstwy, wyrażone wskaźnikiem zagęszczenia nie może przekroczyć wartości dopuszczalnych podanych w tablicy 11. Dotyczy to każdej pojedynczej próbki..

Dopuszcza się stosowanie potrąceń do wartości nie mniejszej niż 0,5% od wartości dopuszczalnych wg poniższego wzoru:

$$A_g = p_g / 100 \times 20 \times K \times F$$

$A_g$  – wartość potrącenia w zł,

$p_g$  – wartość przekroczenia w dół wartości dopuszczalnej w stosunku do żadanego wskaźnika zagęszczenia w %,

$K$  – cena jednostkowa wg kosztorysu wykonawczego z narzutami w zł/m<sup>2</sup> lub zł/Mg,

$F$  – powierzchnia objęta sprawdzeniem w m<sup>2</sup> lub odpowiednia ilość materiału w Mg

Za podstawę do obliczeń należy przyjąć gęstość i gęstość objętościową mieszanki pobranej w dniu jej wbudowania, bezpośrednio przed wbudowaniem.

**Nie dopuszcza się stosowania do obliczeń wskaźnika zagęszczenia gęstości objętościowej ze składu wejściowego lub wyjściowego /z recepty/.**

##### 6.4.2. Zawartość wolnych przestrzeni w nawierzchni

Zawartość wolnych przestrzeni w warstwie powinna być zgodna z wymaganiami określonymi w tablicy 11. Za podstawę do obliczeń należy przyjąć gęstość i gęstość objętościową mieszanki **pobranej w dniu wbudowania**. Stosowanie do obliczeń gęstości objętościowej ze składu wejściowego lub wyjściowego /recepta/ **jest niedopuszczalne**.

Zawartość wolnych przestrzeni nie może różnić się od wartości dopuszczalnych podanych w tablicy 11.

##### 6.4.3. Ilość wbudowanej masy

Ilość wbudowanej masy winna być **określona na podstawie kwitów wagowych** dostarczonych Inspektorowi Nadzoru z WMB przez Wykonawcę robót, który do dostarczonych kwitów sporządzi zestawienie ilości wbudowanej w danym dniu masy /na podstawie pojedynczego kwitu wagowego/. Z zestawienia winna wynikać faktyczna ilość /w Mg/ wbudowanej masy.

##### 6.4.4. Pozostałe właściwości warstwy asfaltowej

Złącza podłużne i poprzeczne, sprawdzone wizualnie, powinny być równe i związane, wykonane w linii prostej, równoległe lub prostopadłe do osi drogi. Przylegające warstwy powinny być w jednym poziomie.

Wygląd zewnętrzny warstwy, sprawdzony wizualnie, powinien być jednorodny, bez spękań, deformacji, plam i wykruszeń.

#### 7. OBMIAR ROBÓT

Jednostką obmiarową jest Mg lub m<sup>2</sup> (w zależności od grubości warstwy ujętej w przedmiarze) wykonanej warstwy z betonu asfaltowego (AC).

#### 8. ODBIÓR ROBÓT

Odbiór robót polega na ostatecznej ocenie rzeczywistego wykonania całości zadania w odniesieniu do ilości, jakości i wartości.

Całkowite zakończenie robót i gotowość do odbioru będzie stwierdzona przez Wykonawcę wpisem do dziennika budowy z jednoczesnym pisemnym powiadomieniem o tym fakcie Zamawiającego.

Roboty uznaje się za wykonane zgodnie z dokumentacją projektową, ST i wymaganiami Inspektora Nadzoru, jeżeli wszystkie pomiary i badania z zachowaniem tolerancji według pkt 6 dały wyniki pozytywne.

Jeżeli wyniki pomiarów i badań wykraczają poza podane tolerancje, Wykonawca wdraża program naprawczy, zaakceptowany przez Zamawiającego .

W przypadku, gdy Wykonawca, po zakończeniu robót, nie przedstawi Inspektorowi Nadzoru wszystkich dokumentów wymaganych do odbioru robót, w porozumieniu z Wykonawcą, Inspektor Nadzoru wyznaczy nowy termin odbioru.

#### 9. PODSTAWA PŁATNOŚCI

Cena wykonania 1 m<sup>2</sup> warstwy wiążącej z betonu asfaltowego /ACW/ obejmuje:

- prace pomiarowe i roboty przygotowawcze,
- oznakowanie robót,
- obcięcie krawędzi piłą mechaniczną istniejącej nawierzchni bitumicznej
- zakup i dostarczenie materiałów,
- opracowanie recepty laboratoryjnej i ewentualną walidację na wytwórni,
- wyprodukowanie mieszanki mineralno-asfaltowej,
- transport mieszanki na miejsce wbudowania,
- oczyszczenie podłoża i skropienie lepiszczem,

#### Szczegółowe specyfikacje techniczne

- pokrycie taśmą asfaltową krawędzi istniejącej nawierzchni bitumicznej,
- rozłożenie i zagęszczenie mieszanki zgodnie z założonymi spadkami i profilem,
- przeprowadzenie pomiarów i badań laboratoryjnych wymaganych w specyfikacji technicznej.

#### 10. PRZEPISY ZWIĄZANE

##### 10.1. Ogólne specyfikacje techniczne (ST)

1. WO-00.00. Wymagania ogólne

##### 10.2. Normy

(Zestawienie zawiera dodatkowo normy PN-EN związane z badaniami materiałów występujących w niniejszej ST)

- 2 PN-EN 1097-2 Badania mechanicznych i fizycznych właściwości kruszyw - Metody oznaczania odporności na rozdrabnianie
- 3 PN-EN 1097-3 Badania mechanicznych i fizycznych właściwości kruszyw - Oznaczanie gęstości nasypowej i jamistości
- 4 PN-EN 1097-4 Badania mechanicznych i fizycznych właściwości kruszyw - Część 4: Oznaczanie pustych przestrzeni suchego, zagęszczonego wypełniacza
- 5 PN-EN 1097-5 Badania mechanicznych i fizycznych właściwości kruszyw - Część 5: Oznaczanie zawartości wody przez suszenie w suszarce z wentylacją
- 6 PN-EN 1097-6 Badania mechanicznych i fizycznych właściwości kruszyw - Część 6: Oznaczanie gęstości ziaren i nasiąkliwości
- 7 PN-EN 1097-7 Badania mechanicznych i fizycznych właściwości kruszyw - Część 7: Oznaczanie gęstości wypełniacza - Metoda piknometryczna
- 8 PN-EN 1097-8 Badania mechanicznych i fizycznych właściwości kruszyw - Część 8: Oznaczanie polerowalności kamienia
- 9 PN-EN 12591 Asfalty i produkty asfaltowe - Wymagania dla asfaltów drogowych
- 10 PN-EN 12592 Asfalty i produkty asfaltowe - Oznaczanie rozpuszczalności
- 11 PN-EN 12593 Asfalty i produkty asfaltowe - Oznaczanie temperatury łamliwości Fraassa
- 12 PN-EN 12606-1 Asfalty i produkty asfaltowe - Oznaczanie zawartości parafiny - Część 1: Metoda destylacyjna
- 13 PN-EN 12607-1 Asfalty i produkty asfaltowe - Oznaczanie odporności na twardnienie pod wpływem ciepła i powietrza- Część 1: Metoda RTFOT
- 14 PN-EN 12607-3 Jw. Część 3: Metoda RFT
- 15 PN-EN 12697-1 Mieszanki mineralno-asfaltowe. Metody badań mieszanek mineralno-asfaltowych na gorąco. Część 1: Zawartość lepiszcza rozpuszczalnego
- 16 PN-EN 12697-2 Mieszanki mineralno-asfaltowe. Metody badania mieszanek mineralno-asfaltowych na gorąco. Część 2: Oznaczenie składu ziarnowego
- 17 PN-EN 12697-5 Mieszanki mineralno-asfaltowe. Metody badań mieszanek mineralno-asfaltowych na gorąco. Część 5: Oznaczanie gęstości
- 18 PN-EN 12697-6 Mieszanki mineralno-asfaltowe - Metody badań mieszanek mineralno-asfaltowych na gorąco - Część 6: Oznaczanie gęstości objętościowej metodą hydrostatyczną
- 19 PN-EN 12697-8 Mieszanki mineralno-asfaltowe - Metody badań mieszanek mineralno-asfaltowych na gorąco - Część 8: Oznaczanie zawartości wolnej przestrzeni
- 20 PN-EN 12697-11 Mieszanki mineralno-asfaltowe - Metody badań mieszanek mineralno-asfaltowych na gorąco - Część 11: Określenie powiązania pomiędzy kruszywem i asfaltem
- 21 PN-EN 12697-12 Mieszanki mineralno-asfaltowe - Metody badań mieszanek mineralno-asfaltowych na gorąco - Część 12: Określanie wrażliwości na wodę
- 22 PN-EN 12697-13 Mieszanki mineralno-asfaltowe - Metody badań mieszanek mineralno-asfaltowych na gorąco - Część 13: Pomiar temperatury
- 23 PN-EN 12697-14 Mieszanki asfaltowe. Metody badania mieszanek mineralno-bitumicznych na gorąco. Część 14: Zawartość wody
- 24 PN-EN 12697-18 Mieszanki mineralno-asfaltowe - Metody badań mieszanek mineralno-asfaltowych na gorąco - Część 18: Spływanie lepiszcza
- 25 PN-EN 12697-22 Mieszanki mineralno-asfaltowe - Metody badań mieszanek mineralno-asfaltowych na gorąco - Część 22: Koleinowanie
- 26 PN-EN 12697-27 Mieszanki mineralno-asfaltowe - Metody badań mieszanek mineralno-asfaltowych na gorąco - Część 27: Pobieranie próbek
- 27 PN-EN 12697-28 Mieszanki mineralno-asfaltowe. Metody badań mieszanek mineralno-asfaltowych na gorąco. Część 28: Przygotowanie próbek do oznaczania zawartości lepiszcza, zawartości wody i uziarnienia
- 28 PN-EN 12697-29 Mieszanki mineralno-asfaltowe. Metoda badania mieszanek mineralno-asfaltowych stosowanych na gorąco. Część 29: Oznaczenie wymiarów próbki z mieszanki mineralno-asfaltowej
- 29 PN-EN 12697- Mieszanki mineralno-asfaltowe. Metody badań mieszanek mineralno-asfaltowych

Szczegółowe specyfikacje techniczne

- 30 na gorąco. Część 30: Przygotowanie próbek zagęszczonych przez ubijanie
- 30 PN-EN 12697-33 Mieszanki mineralno-asfaltowe. Metody badania mieszanek mineralno-asfaltowych na gorąco. Część 33: Przygotowanie próbek zagęszczanych urządzeniem wałującym
- 31 PN-EN 12697-35 Mieszanki mineralno-asfaltowe. Metody badań mieszanek mineralno-asfaltowych na gorąco. Część 35: Mieszanie laboratoryjne
- 32 PN-EN 12697-36 Mieszanki mineralno-asfaltowe - Metody badań mieszanek mineralno-asfaltowych na gorąco - Część 36: Oznaczanie grubości nawierzchni asfaltowych
- 33 PN-EN 12846 Asfalty i lepiszcza asfaltowe - Oznaczanie czasu wypływu emulsji asfaltowych lepkościomierzem wypływowym
- 34 PN-EN 12847 Asfalty i lepiszcza asfaltowe - Oznaczanie sedimentacji emulsji asfaltowych
- 35 PN-EN 12850 Asfalty i lepiszcza asfaltowe - Oznaczanie wartości pH emulsji asfaltowych
- 36 PN-EN 13043 Kruszywa do mieszanek bitumicznych i powierzchniowych utwaleń stosowanych na drogach, lotniskach i innych powierzchniach przeznaczonych do ruchu
- 37 PN-EN 13074 Asfalty i lepiszcza asfaltowe - Oznaczanie lepiszczy z emulsji asfaltowych przez odparowanie
- 38 PN-EN 13075-1 Asfalty i lepiszcza asfaltowe - Badanie rozpadu - Część 1: Oznaczanie indeksu rozpadu kationowych emulsji asfaltowych, metoda z wypełniaczem mineralnym
- 39 PN-EN 13108-1 Mieszanki mineralno-asfaltowe - Wymagania - Część 1: Beton asfaltowy
- 40 PN-EN 13108-20 Mieszanki mineralno-asfaltowe - Wymagania - Część 20: Badanie typu
- 41 PN-EN 13108-21 Mieszanki mineralno-asfaltowe. Wymagania. Część 21: Zakładowa Kontrola Produkcji
- 42 PN-EN 1367-1 Badania właściwości cieplnych i odporności kruszyw na działanie czynników atmosferycznych - Część 1: Oznaczanie mrozoodporności
- 43 PN-EN 1367-3 Badania właściwości cieplnych i odporności kruszyw na działanie czynników atmosferycznych - Część 3: Badanie bazaltowej zgorzeli słonecznej metodą gotowania
- 44 PN-EN 1367-5 Badania właściwości cieplnych i odporności kruszyw na działanie czynników atmosferycznych. Część 5: Oznaczanie odporności na szok termiczny
- 45 PN-EN 1367-6 Badania właściwości cieplnych i odporności kruszyw na działanie czynników atmosferycznych. Część 6: Mrozoodporność w obecności soli
- 46 PN-EN 13808 Asfalty i lepiszcza asfaltowe - Zasady specyfikacji kationowych emulsji asfaltowych
- 47 PN-EN 14023 Asfalty i lepiszcza asfaltowe - Zasady specyfikacji asfaltów modyfikowanych polimerami
- 48 PN-EN 14188-1 Wypełniacze złączy i zalewy - Część 1: Specyfikacja zalew na gorąco
- 49 PN-EN 14188-2 Wypełniacze złączy i zalewy - Część 2: Specyfikacja zalew na zimno
- 50 PN-EN 932-1 Badania podstawowych właściwości kruszyw. Metody pobierania próbek
- 51 PN-EN 932-2 Badania podstawowych właściwości kruszyw. Metody pomniejszania próbek laboratoryjnych
- 52 PN-EN 932-3 Badania podstawowych właściwości kruszyw - Procedura i terminologia uproszczonego opisu petrograficznego
- 53 PN-EN 932-5 Badania podstawowych właściwości kruszyw. Część 5: Wyposażenie podstawowe i wzorcowanie
- 54 PN-EN 932-6 Badania podstawowych właściwości kruszyw. Część 6: Definicje powtarzalności i odtwarzalności
- 55 PN-EN 933-1 Badania geometrycznych właściwości kruszyw - Oznaczanie składu ziarnowego - Metoda przesiewania
- 56 PN-EN 933-10 Badania geometrycznych właściwości kruszyw - Część 10: Ocena zawartości drobnych cząstek - Uziarnienie wypełniaczy (przesiewanie w strumieniu powietrza)
- 57 PN-EN 933-2 Badania geometrycznych właściwości kruszyw. Oznaczanie składu ziarnowego. Nominalne wymiary otworów sit badawczych
- 58 PN-EN 933-3 Badania geometrycznych właściwości kruszyw - Oznaczanie kształtu ziaren za pomocą wskaźnika płaskości
- 59 PN-EN 933-4 Badania geometrycznych właściwości kruszyw - Część 4: Oznaczanie kształtu ziaren - Wskaźnik kształtu
- 60 PN-EN 933-5 Badania geometrycznych właściwości kruszyw - Oznaczanie procentowej zawartości ziaren o powierzchniach powstałych w wyniku przekruszenia lub łamania kruszyw grubych
- 61 PN-EN 933-6 Badania geometrycznych właściwości kruszyw - Część 6: Ocena właściwości powierzchni - Wskaźnik przepływu kruszywa
- 62 PN-EN 933-9 Badania geometrycznych właściwości kruszyw - Ocena zawartości drobnych cząstek - Badania błękitem metylenowym

### 10.3. Wymagania techniczne

WT-1 Wymagania Techniczne 2010 Kruszywa do mieszanek mineralno-asfaltowych i powierzchniowych utrwaleń na drogach krajowych. GDDKiA 2010

WT-2 2014 część II Wymagania Techniczne -Nawierzchnie asfaltowe na drogach krajowych. Mieszanki mineralno - asfaltowe. GDDKiA

WT-2 2016 część II Wymagania Techniczne -Nawierzchnie asfaltowe na drogach krajowych. Mieszanki mineralno - asfaltowe. GDDKiA

WT-3 Emulsje asfaltowe 2009. Kationowe emulsje asfaltowe na drogach publicznych

### 10.4. Inne dokumenty

Rozporządzenie Ministra Transportu i Gospodarki Morskiej z dnia 2 marca 1999 r. w sprawie warunków technicznych, jakim powinny odpowiadać drogi publiczne i ich usytuowanie (Dz. U. nr 43, poz. 430)

DR - 05. 04.01.

## ZABEZPIECZENIE NAWIERZCHNI BITUMICZNEJ PRZED SPĘKANIAM I REDUKCJĄ UGIĘĆ SIATKĄ ZBROJENIOWĄ WYKONANĄ Z KOMBINACJI Z WŁÓKIEN SZKLANYCH I WĘGLOWYCH PRZESĄCZONĄ ASFALTEM

### 1. Część ogólna

#### 1.1. Przedmiot ST

Przedmiotem niniejszej specyfikacji technicznej (ST) są wymagania dotyczące wykonania i odbioru robót związanych z wykonaniem:

- zabezpieczenia przed wystąpieniem spękań
- ograniczeniem deformacji plastycznych
- redukcji ugięć

nawierzchni bitumicznej siatką zbrojeniową wykonaną z kombinacji włókien szklanych i węglowych w ramach zadania:

**„Rozbudowa dróg gminnych ul. Jana Pawła II i odc. ul. Jedności Narodowej  
w Golczewie , łączących drogę woj. nr 106 ze skrzyżowaniem dróg wojewódzkich  
nr 106 i 108”**

#### 1.2. Zakres stosowania ST

Specyfikacja techniczna (ST) jest stosowana jako dokument przetargowy i kontraktowy przy zleceniu i realizacji robót jak w pkt. 1.1.

#### 1.3. Zakres robót objętych ST

Ustalenia zawarte w niniejszej specyfikacji dotyczą ogólnych zasad prowadzenia robót związanych z wbudowaniem siatki zbrojeniowej wykonanej z kombinacji z włókien szklanych i węglowych przesączonej asfaltem zgodnie z dokumentacją przebudowy należy wykonać wzmocnienia podłoża pod warstwą ścieralną.

**„Rozbudowa dróg gminnych ul. Jana Pawła II i odc. ul. Jedności Narodowej  
w Golczewie , łączących drogę woj. nr 106 ze skrzyżowaniem dróg wojewódzkich  
nr 106 i 108”**

## 1.4. Określenia podstawowe

### 1.4.1.

Do wykonania robót należy zastosować wyrób złożony z siatki zbrojeniowej wykonanej z kombinacji włókien szklanych i węglowych, przesączanej asfaltem. W celu osiągnięcia właściwego połączenia między warstwami MMA ważne jest aby asfalt przesączający wiązki siatki nie tworzył dodatkowej warstwy poślizgowej.

1.4.2. Pozostałe określenia podstawowe są zgodne z obowiązującymi, odpowiednimi polskimi normami i definicjami podanymi w ST WO-00.00. „Wymagania ogólne” pkt 1.4.

## 1.5. Ogólne wymagania dotyczące robót

Ogólne wymagania dotyczące robót podano w ST WO-00.00. „Wymagania ogólne” pkt 1.5.

Wszelkie prace należy prowadzić w okresie bezdeszczowym (podczas układania siatki), przy suchym podłożu i temperaturze powietrza co najmniej +5°C.

## 2. Materiały

Do wykonania powyższych robót należy stosować następujące materiały:

- emulsję asfaltową kationową szybkorozpadową o zawartości asfaltu 60% - 70%
- siatkę z kombinacji włókien szklanych i węglowych przesączanej asfaltem

### 2.1. Emulsja asfaltowa

Do wykonania warstwy szepnej na powierzchni, na której ma być ułożona siatka należy stosować emulsję asfaltową szybkorozpadową o zawartości asfaltu od 60% do 70%, o właściwościach zgodnych z określonymi w Warunkach Technicznych IBDiM nr 60, „Drogowe kationowe emulsje asfaltowe EmA-99”. W okresie letnim przy temperaturach powietrza przekraczających +30°C zaleca się stosować skropienie polimeroasfaltami lub emulsją na bazie polimeroasfaltów.

### 2.2. Siatka zbrojeniowa

Szczegółowe wymagania dotyczące siatki podano w tablicy 1.

Tablica 1 Wymagania dla siatki

Parametr	Wartość
Materiał	
- wszerz	włókno węglowe
- wzdłuż	włókno szklane
Wydłużenie graniczne [%]	
- wszerz	max. 1,5
- wzdłuż	max. 3,0
Ilość wiązek włókna na 1 mb:	
- wszerz	52 +/- 2
- wzdłuż	50 +/- 2
Wytrzymałość na rozciąganie [kN/m]	
- wszerz	min. 90
- wzdłuż	min. 90
Wiązki włókien przesączone asfaltem w całej objętości	
Wymagania dla asfaltu przesączającego siatkę	
Penetracja w 25°C [0,1 mm]	max. 50
Temperatura mięknięcia [°C]	min. 90
Temperatura łamliwości [°C]	max.-20

Siatka powinna być produkowana zgodnie z wymaganiami Normy PN-EN 15381.

Przed układaniem siatki, Wykonawca robót, winien przedstawić do akceptacji Inspektorowi Nadzoru rodzaj układanej siatki oraz deklarację właściwości użytkowych tego wyrobu.

**Siatka powinna być produkowana zgodnie z wymaganiami określonymi w normie jakościowej ISO 9000; 2001. Siatka powinna posiadać aprobatę techniczną IBDiM.**

## 3. Sprzęt

Ogólne wymagania dotyczące sprzętu podano w ST WO.00.00.. "Wymagania Ogólne" pkt. 3.

Do wykonania robót powinien być stosowany sprzęt zaakceptowany przez Kierownika Projektu.

Należy stosować:

- skrapiarz do wykonania skropienia emulsją asfaltową,



#### Szczegółowe specyfikacje techniczne

- urządzenie do maszynowego rozkładania siatki (w przypadku znacznej powierzchni robót) wraz z maszyną transportową (sztaplarka, ładowarka z osprzętem itp)
- narzędzia tnące (noże, nożyce itp)

#### **4. Transport i magazynowanie**

Ogólne warunki dotyczące transportu podano w ST WO.00.00.. "Wymagania Ogólne" punkt 4. Siatkę należy transportować i magazynować w rolkach opakowanych fabrycznie, ułożonych poziomo na równym podłożu i w sposób zabezpieczający przed opadami atmosferycznymi i mechanicznymi uszkodzeniami.

#### **5. Wykonanie robót**

Ogólne zasady wykonania robót podano w ST WO.00.00.. "Wymagania Ogólne" pkt. 5.

#### **5.1 Wbudowanie siatki**

Podłoże:

stabilne (nośne) nawierzchnie bitumiczne zarówno nowo wykonane jak i sfrezowane lub stare. Powierzchnię podłoża należy oczyścić i usunąć wszelkie luźne części. Lokalne ubytki lub szczeliny w podłożu o szerokości powyżej 4 mm muszą być wypełnione lub naprawione odpowiednimi masami naprawczymi. Tak przygotowane podłoże należy skropić emulsją asfaltową szybkozspadawą w ilości od około 0,3 kg/m<sup>2</sup> (emulsja 60%) do 0,25 kg/m<sup>2</sup> (emulsja 70%). Przy skropieniu lepiszczem asfaltowym na gorąco – ilość 0,15 - 0,20 kg/m<sup>2</sup>. Przy temperaturach powietrza pow. 30°C zaleca się stosowanie emulsji na bazie asfaltów modyfikowanych. W przypadku podłoża frezowanych skropienie powinno być intensywniejsze o ok. 50%. Należy przestrzegać ogólnych zasad wykonania skropienia, obowiązujących przy wykonywaniu połączenia międzywarstwowego podanych w PN-S-96025:2000 pkt.3.2, zwracając szczególną uwagę na równomierność pokrycia powierzchni.

Ułożenie siatki:

Siatkę można rozkładać zarówno ręcznie jak i maszynowo. Warstwę siatki należy rozkładać na całej powierzchni wzmocnianego odcinka lub pasami o szerokości nie mniejszej niż 1,95 m.

W przypadku rozkładania ręcznego należy docisnąć warstwę siatki poprzez przejazd lekkiego walca. W przypadku rozkładania maszynowego nie jest to wymagane i w przypadku podłoża frezowanych nie zalecane. Nie jest wymagane dodatkowe kotwienie siatki zbrojeniowej do podłoża.

Siatkę należy układać „na zakład” o szerokości min. 10 cm. Dotyczy to zarówno połączeń podłużnych jak i poprzecznych. Docinanie siatki na żądany wymiar zarówno w kierunku podłużnym jak i poprzecznym może się odbywać przy wykorzystaniu zarówno przyrządów ręcznych jak i z wykorzystaniem mechanicznych urządzeń tnących (szlifierki kątowe itp).

Po rozłożonej warstwie siatki przygotowanej do przykrycia warstwą bitumiczną nawierzchni może odbywać się ruch pojazdów używanych do układania tej warstwy. W szczególnych przypadkach dopuszcza się także ogólny ruch kołowy w ograniczonym zakresie, zarówno co prędkości jak i tonażu pojazdów.

Mieszanki mineralno – asfaltowe przykrywające siatkę powinny być układane mechanicznie.

#### **6. Kontrola jakości robót**

##### **6.1 Kontrola jakości siatki**

###### 6.1.1 Częstotliwość badań, skład i liczebność partii

Badania należy wykonywać przy odbiorze każdej partii geosiatki. W skład partii wchodzi rolki geosiatki o jednakowych wymiarach. Liczebność partii do badań nie powinna być większa niż 100 rolek

###### 6.1.2 Pobieranie próbek i kontrola jakości

Próbki z każdej partii należy pobierać losowo wg PN-N-03010;1983. Pobieranie próbek laboratoryjnych z rolki i przygotowanie próbek do badań należy wykonać wg PN-ISO 9862;1994

###### 6.1.3 Sprawdzenie wyglądu zewnętrznego i szerokości pasma

Sprawdzenie wyglądu zewnętrznego polega na wizualnej ocenie równomierności rozłożenia oczek siatki oraz występowania uszkodzeń (przerwania ciągłości wiązek włókien) jak również jednorodności nasycenia siatki asfaltem. Szerokość pasma należy określić przez pomiar bezpośredni z dokładnością do 1 cm wykonany co 10 mb rozwiniętej rolki. Odchyłka szerokości pasma nie powinna przekraczać +/- 2% wymiaru nominalnego.

###### 6.1.4 Sprawdzenie cech wytrzymałościowych

### Szczegółowe specyfikacje techniczne

Wytrzymałość na rozciąganie wiązek włókien siatki zarówno w układzie poprzecznym jak i podłużnym nie powinna być mniejsza niż podana w punkcie 2.2 przy wydłużeniu jak w pkt. 2.2. Wytrzymałość siatki obliczana jest na podstawie ciężaru powierzchniowego i parametrów mechanicznych włókna użytego do produkcji nici siatki. Pole powierzchni poszczególnych oczek siatki nie może być mniejsze niż 2,4 cm<sup>2</sup>.

#### 6.2 Kontrola jakości przeprowadzonych Robót

##### **Kontrola jakości Robót polega na:**

- sprawdzeniu zużycia emulsji asfaltowej i jednorodności skropienia,
- wizualnej ocenie przylegania siatki do podłoża przed ułożeniem na niej warstwy bitumicznej.

#### **7. Obmiar robót**

Ogólne zasady Obmiaru Robót podano w ST WO.00.00. "Wymagania Ogólne" pkt. 7.

Jednostką obmiarową jest 1 m<sup>2</sup> ułożonej siatki.

#### **8. Odbiór robót**

Ogólne zasady Odbioru Robót podano w ST WO.00.00. "Wymagania Ogólne" pkt. 8.

#### **9. Podstawa płatności**

Ogólne ustalenia dotyczące podstawy płatności podano w ST WO.00.00.. "Wymagania Ogólne" pkt. 9.

Cena jednostkowa wykonania wzmocnienia nawierzchni obejmuje:

- koszt materiałów wraz z transportem,
- wykonanie skropienia emulsją asfaltową,
- rozłożenie siatki.

#### **10. Przepisy związane**

Zalecenia producenta siatki dotyczące technologii wbudowania

Karta informacji technicznej siatki

Aprobata IBDiM.

Normy: ASTM D1505-03 – Standard Test Method for Density of Plastics by the Density-Gradient Technique

ASTM D2101-94 – Test Method for Tensile Properties of Single Man-Made Textile Fibers

Taken from Yarns and Tows

PN-EN 965:1999 – Geotekstylija i wyroby pokrewne – Wyznaczanie masy powierzchniowej

**DR – 05.04**

## **NAWIERZCHNIE Z BETONU ASFALTOWEGO - WARSTWA ŚCIERALNA**

### **1. WSTĘP**

#### **1.1. Przedmiot SST**

Przedmiotem niniejszej specyfikacji technicznej (ST) są wymagania dotyczące wykonania i odbioru warstwy ścieralnej z betonu asfaltowego w ramach zadania:

„Przebudowa drogi powiatowej nr 4132 Z Babigoszcz- Łoźnica od stacji kolejowej do skrzyżowania z drogą powiatową nr 4133 Z”.

#### **1.2. Zakres stosowania ST**

Specyfikacja Techniczna jest stosowana jako dokument przetargowy i kontraktowy przy zleceniu i realizacji robót wymienionych w p. 1.1.

#### **1.3. Zakres robót objętych ST**

Ustalenia zawarte w niniejszej specyfikacji dotyczą zasad prowadzenia robót związanych z wykonaniem i odbiorem warstwy ścieralnej z betonu asfaltowego wg PN-EN 13108-1 z mieszanki mineralno-asfaltowej AC11S dla KR3- KR 4 dostarczonej od producenta w zakresie zgodnym z dokumentacją techniczną.

W przypadku produkcji mieszanki mineralno-asfaltowej przez Wykonawcę dla potrzeb budowy, Wykonawca zobowiązany jest prowadzić Zakładową kontrolę produkcji (ZKP) zgodnie z normą PN-EN 13108-21 /kopia certyfikatu wystawionego przez uprawnioną jednostkę notyfikującą powinna być dostarczona Inspektorowi Nadzoru/.

**1.4. Określenia podstawowe**

- 1.4.1. Nawierzchnia** - konstrukcja składająca się z jednej lub kilku warstw służących do przejmowania i rozkładania obciążeń od ruchu pojazdów na podłoże.
- 1.4.2. Podbudowa** - główny element konstrukcyjny nawierzchni, który może być ułożony w jednej lub kilku warstwach.
- 1.4.3. Mieszanka mineralno-asfaltowa/mm-a/** - mieszanka kruszywa i lepiszcza asfaltowego.
- 1.4.4. Wymiar mieszanki mineralno-asfaltowej** - określenie mieszanki mineralno-asfaltowej, wyróżniające tę mieszankę ze zbioru mieszanek tego samego typu ze względu na największy wymiar kruszywa, np. wymiar 11.
- 1.4.5. Beton asfaltowy/AC/** - mieszanka mineralno-asfaltowa, w której kruszywo o uziarnieniu ciągłym lub nieciągłym tworzy strukturę wzajemnie klinującą się.
- 1.4.6. Uziarnienie** - skład ziarnowy kruszywa, wyrażony w procentach masy ziaren przechodzących przez określony zestaw sit.
- 1.4.7. Kategoria ruchu** - obciążenie drogi ruchem samochodowym, wyrażone w osiach obliczeniowych (100 kN)  
wg „Katalogu typowych konstrukcji nawierzchni podatnych i półsztywnych” GDDP-IBDIM.
- 1.4.8. Wymiar kruszywa** - wielkość ziaren kruszywa, określona przez dolny (d) i górny (D) wymiar sita.
- 1.4.9. Kruszywo grube** - kruszywo z ziaren o wymiarze:  $D \leq 45$  mm oraz  $d > 2$  mm.
- 1.4.10. Kruszywo drobne** - kruszywo z ziaren o wymiarze:  $D \leq 2$  mm, którego większa część pozostaje na sicie 0,063 mm.
- 1.4.11. Pył** - kruszywo z ziaren przechodzących przez sito 0,063 mm.
- 1.4.12. Wypełniacz** - kruszywo, którego większa część przechodzi przez sito 0,063 mm.  
(Wypełniacz mieszany - kruszywo, które składa się z wypełniacza pochodzenia mineralnego i wodorotlenku wapnia. Wypełniacz dodany - wypełniacz pochodzenia mineralnego, wyprodukowany oddzielnie).
- 1.4.13. Kationowa emulsja asfaltowa** - emulsja, w której emulgator nadaje dodatnie ładunki cząstkom zdyspergowanego asfaltu.
- 1.4.14. Wejściowy skład mieszanki /recepta wejściowa/** - to przedstawienie składu mieszanki pod względem materiałów składowych, krzywej uziarnienia i procentowej zadozowanej zawartości asfaltu w stosunku do mieszanki asfaltowej będącej wynikiem walidacji projektu laboratoryjnego mieszanki /sprawdzenia składu na etapie projektowania w laboratorium/.
- 1.4.15. Wyjściowy skład mieszanki /recepta wyjściowa/** - to przedstawienie składu mieszanki pod względem materiałów składowych, uśrednionych wyników uziarnienia oraz zawartości lepiszcza rozpuszczalnego oznaczonego laboratoryjnie wraz z poprawką na asfalt nierozpuszczalny. Jest to wynik walidacji produkcji mieszanki /sprawdzenia składu na etapie prób produkcyjnych w otaczarce i następnie zbadanych w laboratorium metoda ekstrakcji/.
- 1.4.16. Wstępne Badanie Typu** – kompletny zestaw badań i/lub innych procedur oraz ich wyników, określających przydatność mieszanek mineralno-asfaltowych do zastosowania. Badanie to należy przeprowadzić przy pierwszym wprowadzeniu do obrotu mieszanek mineralno-asfaltowych w celu wykazania zgodności z niniejszym SST.
- 1.4.17. Zakładowa Kontrola Produkcji /ZKP/** - wykonywana przez Producenta mieszanki mineralno-asfaltowej stała wewnętrzna kontrola produkcji, w czasie której wszystkie elementy, wymagania i postanowienia przyjęte przez Producenta winny zostać udokumentowane w usystematyzowany sposób w formie zapisanej polityki i procedur.

**1.5 Symbole i skróty dodatkowe**

- ACS - beton asfaltowy do warstwy ścieralnej,
- PMB - polimeroasfalt,
- D - górny wymiar sita (przy określaniu wielkości ziaren kruszywa),
- d - dolny wymiar sita (przy określaniu wielkości ziaren kruszywa),
- IRI - (International Roughness Index) międzynarodowy wskaźnik równości.

**2. MATERIAŁY**

Do mieszanek mineralno-asfaltowych na warstwy ścieralne wykonywane i wbudowywanych na gorąco, należy stosować materiały podane poniżej.

**2.1. Lepiszczka asfaltowe**

Do wytworzenia betonu asfaltowego warstwy ścieralnej należy stosować asfalty drogowe wg PN-EN 12591 podane w tablicy 1.

**Tablica 1.** Lepiszczka asfaltowe do warstwy ścieralnej z betonu asfaltowego

Kategoria ruchu	Mieszanka - typ	Gatunek lepiszcza - asfalt drogowy
<b>KR3 - KR4</b>	<b>AC11S</b>	50/70, wielorodzajowy 50/70

Asfalty drogowe powinny spełniać wymagania podane w tablicy 2.

**Tablica 2.** Wymagania wobec asfaltów drogowych wg PN-EN 12591

Lp.	Właściwości	Metoda badania	Rodzaj asfaltu		
			50/70	wielorodzajowy 50/70	
<b>WŁAŚCIWOŚCI OBLIGATORYJNE</b>					
1	Penetracja w 25°C	0,1 mm	PN-EN 1426	50÷70	50÷70
2	Temperatura mięknięcia	°C	PN-EN 1427	46÷54	≥ 54
3	Temperatura zapłonu, nie mniej niż	°C	PN-EN 22592	230	240
4	Lepkość dynamiczna w 60°C, nie mniej niż	Pa·s	ASTM D 4402	145	1000
5	Gęstość w 25°C	g/cm <sup>3</sup>	PN EN ISO 3838 lub PN EN 15326	NR	1,0÷1,1
6	Zawartość składników rozpuszczalnych, nie mniej niż	% m/m	PN-EN 12592	99	99
7	Zmiana masy po starzeniu (ubytek lub przyrost), nie więcej niż	% m/m	PN-EN 12607-1	0,5	0,5
8	Pozostała penetracja po starzeniu, nie mniej niż	%	PN-EN 1426	50	45
9	Indeks penetracji, pen/PIK, nie mniej niż	-	PN-EN 12591	0,4	0,5
10	Wzrost temperatury mięknięcia po starzeniu, nie więcej niż	°C	PN-EN 1427	9	9
<b>WŁAŚCIWOŚCI SPECJALNE KRAJOWE</b>					
11	Zawartość parafiny, nie więcej niż	%	PN-EN 12606-1	2,2	2,2
12	Wzrost temp. mięknięcia po starzeniu, nie więcej niż	°C	PN-EN 1427	9	9
13	Temperatura łamliwości, nie więcej niż	°C	PN-EN 12593	-8	-19

Składowanie asfaltu drogowego powinno się odbywać w zbiornikach, wykluczających zanieczyszczenie asfaltu i wyposażonych w system grzewczy pośredni (bez kontaktu asfaltu z przewodami grzewczymi). Zbiornik roboczy otaczarki powinien być izolowany termicznie, posiadać automatyczny system grzewczy z tolerancją  $\pm 5^{\circ}\text{C}$  oraz układ cyrkulacji asfaltu.

### 2.2. Kruszywo

Należy stosować kruszywo według PN-EN 13043 obejmujące kruszywo i wypełniacz. Kruszywa powinny spełniać wymagania podane w tabelach 3-5:

**Tablica 3.** Wymagane właściwości kruszywa grubego do warstwy ścieralnej z betonu asfaltowego.

Lp.	Właściwości kruszywa	Wymagania dla kategorii ruchu KR3-KR4
1	Uziarnienie wg PN-EN 933-1, kategoria nie niższa niż:	G <sub>c</sub> 90/20
2	Tolerancja uziarnienia; odchylenia nie większe niż według kategorii:	G25/15
3	Zawartość pyłów wg PN-EN 933-1; kategoria nie wyższa niż:	f <sub>2</sub>
4	Kształt kruszywa wg PN-EN 933-3 lub wg PN-EN 933-4, kategoria nie wyższa niż:	Fl <sub>20</sub> lub Sl <sub>20</sub>
5	Procentowa zawartość ziaren o powierzchni przekruszonej i łamanej w kruszywie grubym wg PN-EN 933-5; kategoria nie niższa niż:	C9 <sub>5/1</sub>
6	Odporność kruszywa na rozdrabnianie wg PN-EN 1097-2, badana na kruszywie o wymiarze 10/14, rozdział 5; kategoria nie wyższa niż:	LA <sub>30</sub>
7	Gęstość ziaren wg PN-EN 1097-6, rozdz. 7,8 lub 9:	deklarowana przez producenta
8	Nasiąkliwość wg PN-EN 1097-6, rozdz. 7, 8 lub 9	WA24 deklarowana przez producenta
9	Gęstość nasypowa wg PN-EN 1097-3	deklarowana przez producenta
10	Mrozoodporność wg PN-EN 1367-6 w 1% NaCl, kategoria nie wyższa niż:	F <sub>NaCl</sub> 7
11	„Zgorzel słoneczna” bazaltu wg PN-EN 1367-3, wymagana kategoria:	SB <sub>LA</sub>
12	Skład chemiczny - uproszczony opis petrograficzny wg PN-EN 932-3	deklarowany przez producenta
13	Grube zanieczyszczenia lekkie, wg PN-EN 1744-1 p.14.2; kategoria nie wyższa niż:	m <sub>LPC</sub> 0,1

## Szczegółowe specyfikacje techniczne

14	Rozpad krzemianu dwuwapniowego w kruszywie z żużla wielkopieczowego chłodzonego powietrzem wg PN-EN 1744-1 p. 19.1	wymagana odporność
15	Rozpad związków żelaza w kruszywie z żużla wielkopieczowego chłodzonego powietrzem wg PN-EN 1744-1 p. 19.2	wymagana odporność
16	Staość objętości kruszywa z żużla stalowniczego wg PN-EN 1744-1p. 19.3; kategoria nie wyższa niż:	$V_{3,5}$

**Tablica 4.** Wymagane właściwości kruszywa niełamanego drobnego lub o ciągłym uziarnieniu do  $D \leq 8\text{mm}$  do warstwy ścieralnej z betonu asfaltowego.

Lp.	Właściwości kruszywa	Wymagania dla kategorii ruchu KR3-KR4
1	Uziarnienie wg PN-EN 933-1, wymagana kategoria:	$G_{A85}$ lub $G_{F85}$
2	Tolerancja uziarnienia; odchylenie nie większe niż wg kategorii:	$G_{TC20}$
3	Zawartość pyłów wg PN-EN 933-1; kategoria nie wyższa niż:	$f_{16}$
4	Jakość pyłów wg PN-EN 933-9; kategoria nie wyższa niż:	$MB_F 10$
5	Kanciastość kruszywa drobnego lub kruszywa 0/2 wydzielonego z kruszywa o ciągłym uziarnieniu wg PN-EN 933-6, rozdz. 8 ; kategoria nie niższa niż:	$Ecs30$
6	Gęstość ziaren wg PN-EN 1097-6, rozdz. 7, 8 lub 9	deklarowana przez producenta
7	Nasiąkliwość wg PN-EN 1097-6, rozdz. 7, 8 lub 9	WA24 Deklarowana
8	Grube zanieczyszczenia lekkie, wg PN-EN 1744-1 p. 14.2; kategoria nie wyższa niż:	$m_{LPC} 0,1$

**Tablica 5.** Wymagane właściwości kruszywa łamanego drobnego lub o ciągłym uziarnieniu do  $D \leq 8\text{mm}$  do warstwy ścieralnej z betonu asfaltowego.

Lp.	Właściwości kruszywa	Wymagania dla kategorii ruchu KR3-KR4
1	Uziarnienie wg PN-EN 933-1, wymagana kategoria:	$G_{F85}$ lub $G_{A85}$
2	Tolerancja uziarnienia; odchylenie nie większe niż wg kategorii:	$G_{TC20}$
3	Zawartość pyłów wg PN-EN 933-1; kategoria nie wyższa niż:	$f_{16}$
4	Jakość pyłów wg PN-EN 933-9; kategoria nie wyższa niż:	$MB_F 10$
5	Kanciastość kruszywa drobnego lub kruszywa 0/2 wydzielonego z kruszywa o ciągłym uziarnieniu wg PN-EN 933-6, rozdz. 8 ; kategoria nie niższa niż:	$Ecs30$
6	Gęstość ziaren wg PN-EN 1097-6, rozdz. 7, 8 lub 9	deklarowana przez producenta
7	Nasiąkliwość wg PN-EN 1097-6, rozdz. 7, 8 lub 9	WA24 Deklarowana
8	Grube zanieczyszczenia lekkie, wg PN-EN 1744-1 p. 14.2; kategoria nie wyższa niż:	$m_{LPC} 0,1$

Składowanie kruszywa powinno się odbywać w warunkach zabezpieczających je przed zanieczyszczeniem i zmieszaniem z kruszywem o innym wymiarze lub pochodzeniu. Podłoże składowiska musi być równe, utwardzone i odwodnione.

### 2.3. Wypełniacz

Do mieszanek mineralno-asfaltowych na warstwy ścieralne należy stosować wypełniacz wapienny spełniający wymagania podane w tablicy 6:

**Tablica 6.** Wymagane właściwości wypełniacza do warstwy ścieralnej z betonu asfaltowego.

Właściwości kruszywa	Wymagania dla kategorii ruchu KR3-KR4
Uziarnienie wg PN-EN 933-10:	Zgodnie z tablicą 24 w PN-EN 13043
Jakość pyłów wg PN-EN 933-9; kategoria nie wyższa niż:	$MB_F 10$
Zawartość wody wg PN-EN 1097-5, nie wyższa niż:	1%(m/m)
Gęstość ziaren wg EN 1097-7	deklarowana przez producenta
Wolne przestrzenie w suchym zagęszczonym wypełniaczu wg PN-EN 1097-4, wymagana kategoria:	$V_{28/45}$
Przyrost temperatury mięknienia wg PN-EN 13179-1, wymagana kategoria:	$\Delta_{R\&B} 8/25$
Rozpuszczalność w wodzie wg PN-EN 1744-1, kategoria nie wyższa niż:	$WS_{10}$
Zawartość $Ca CO_3$ w wypełniaczu wapiennym wg PN-EN 196-2, kategoria nie niższa niż:	$CC_{70}$

Zawartość wodorotlenku wapnia w wypełniaczu mieszanym, wymagana kategoria:	Ka Deklarowana
„Liczba asfaltowa” wg PN-EN 13179-2, wymagana kategoria:	BN Deklarowana

**Składowanie kruszywa powinno się odbywać w warunkach zabezpieczających je przed zanieczyszczeniem i zmieszaniem z kruszywem o innym wymiarze lub pochodzeniu. Podłoże składowiska musi być równe, utwardzone i odwodnione. Składowanie wypełniacza powinno się odbywać w silosach wyposażonych w urządzenia do aeracji.**

#### 2.4. Środek adhezyjny

W celu poprawy powinowactwa fizykochemicznego lepiszcza asfaltowego i kruszywa, gwarantującego odpowiednią przyczepność (adhezję) lepiszcza do kruszywa i odporność mieszanki mineralno-asfaltowej na działanie wody, należy dobrać i zastosować środek adhezyjny, tak aby dla konkretnej pary kruszywo-lepiszcze wartość przyczepności określona według PN-EN 12697-11, metoda C wynosiła co najmniej 80% po 6 godzinach badania.

W przypadku zastosowania środka adhezyjnego, dodawanego do asfaltu, należy określić jego ilość, którą należy dostosować do konkretnie użytych materiałów /kruszywo-lepiszcze/.

Przydatność środka winna być potwierdzona podczas wcześniejszych zastosowań z takim samym rodzajem kruszywa /PN-EN 13108-1 pkt 4.1/. Wykonawca przedstawi potwierdzenie przydatności środka w postaci pisemnej informacji od dostawcy/producenta /wyniki badań potwierdzających poprawne działanie środka z takim samym rodzajem kruszywa/. Przedstawione dokumenty muszą być zaakceptowane przez Inspektora Nadzoru.

Składowanie środka adhezyjnego jest dozwolone tylko w oryginalnych opakowaniach producenta.

#### 2.5. Materiały do uszczelnienia połączeń i krawędzi

Do uszczelnienia połączeń technologicznych tj. złączy podłużnych i poprzecznych z tego samego materiału wykonywanego w różnym czasie oraz spoin stanowiących połączenia różnych materiałów lub połączenie warstwy asfaltowej z urządzeniami obcymi w nawierzchni lub ją ograniczającymi, należy stosować:

materiały termoplastyczne, jak taśmy asfaltowe, pasty itp. według norm lub aprobat technicznych, Grubość materiału termoplastycznego do spoiny powinna wynosić:

- nie mniej niż 10 mm przy grubości warstwy technologicznej do 2,5 cm,
- nie mniej niż 15 mm przy grubości warstwy technologicznej większej niż 2,5 cm.

Składowanie materiałów termoplastycznych jest dozwolone tylko w oryginalnych opakowaniach producenta, w warunkach określonych w aprobacie technicznej.

Do uszczelnienia krawędzi należy stosować asfalt drogowy wg PN-EN 12591, asfalt modyfikowany polimerami wg PN-EN 14023 „metoda na gorąco”.

Przy ustalaniu składu mieszanki należy uwzględnić konieczność użycia materiału koloryzującego /kolor czerwony/ masę AC11S.

#### 2.6. Materiały do złączenia warstw konstrukcji

Do złączania warstw konstrukcji nawierzchni (warstwa wiążąca z warstwą ścierną) należy stosować kationowe emulsje asfaltowe lub kationowe emulsje modyfikowane polimerami według PN-EN 13808 i WT-3 Emulsje asfaltowe 2009 punkt 5.1 tablica 2 i tablica 3.

Emulsję asfaltową można składować w opakowaniach transportowych lub w stacjonarnych zbiornikach pionowych z nalewaniem od dna. Nie należy nalewać emulsji do opakowań i zbiorników zanieczyszczonych materiałami mineralnymi.

### 3. SPRZĘT

Przy wykonywaniu robót Wykonawca w zależności od potrzeb, powinien wykazać się możliwością korzystania ze sprzętu dostosowanego do przyjętej metody robót, jak:

- wytwórnia (otaczarka) o mieszaniu cyklicznym lub ciągłym, z automatycznym komputerowym sterowaniem produkcji, do wytwarzania mieszanek mineralno-asfaltowych,
- układarka gąsienicowa, z elektronicznym sterowaniem równości układanej warstwy,
- skraplarka,
- walce stalowe gładkie,
- walce ogumione,
- szczotki mechaniczne i/lub inne urządzenia czyszczące,
- samochody samowyładowcze z przykryciem brezentowym lub termosami.

### 4. TRANSPORT

4.1. Asfalt należy przewozić w cysternach kolejowych lub samochodach izolowanych i zaopatrzonych w urządzenia umożliwiające pośrednie ogrzewanie oraz w zawory spustowe.

4.2. Kruszywa można przewozić dowolnymi środkami transportu, w warunkach zabezpieczających je przed zanieczyszczeniem, zmieszaniem z innymi materiałami i nadmiernym zawilgoceniem.

4.3. Wypełniacz należy przewozić w sposób chroniący go przed zawilgoceniem, zbrzyleniem i zanieczyszczeniem. Wypełniacz luzem powinien być przewożony w odpowiednich cysternach przystosowanych do przewozu materiałów sypkich, umożliwiających rozładunek pneumatyczny.

#### Szczegółowe specyfikacje techniczne

- 4.4. Emulsja asfaltowa może być transportowana w zamkniętych cysternach, autocysternach, beczkach i innych opakowaniach pod warunkiem, że nie będą korodowały pod wpływem emulsji i nie będą powodowały jej rozpadu. Cysterny powinny być wyposażone w przegrody. Nie należy używać do transportu opakowań z metali lekkich (może zachodzić wydzielanie wodoru i groźba wybuchu przy emulsjach o  $\text{pH} \leq 4$ ).
- 4.5. Mieszankę mineralno-asfaltową należy dowozić na budowę pojazdami samowładowymi w zależności od postępu robót. Podczas transportu i postoju przed wbudowaniem mieszanka powinna być zabezpieczona przed ostygnięciem i dopływem powietrza (przez przykrycie, pojemniki termoizolacyjne lub ogrzewane itp.). Warunki transportu mieszanki, od produkcji do wbudowania, powinny zapewniać utrzymanie temperatury wbudowania w wymaganym przedziale. **Czas transportu mieszanki od momentu załadunku do rozładunku nie powinien przekraczać 2 godzin.** Powierzchnie pojemników używanych do transportu mieszanki powinny być czyste, a do zwilżania tych powierzchni można używać tylko środki antyadhezyjne nie wpływające szkodliwie na mieszankę.

### 5. PROJEKTOWANIE, WYTWARZANIE I WBUDOWYWANIE MIESZANKI

#### 5.1. Projektowanie mieszanki mineralno-asfaltowej

Przed przystąpieniem do robót Wykonawca dostarczy Inspektorowi Nadzoru do akceptacji projekt składu mieszanki mineralno-asfaltowej AC11S /sprawozdanie z badania typu - receptę pozytywnie zaopiniowaną przez niezależne (nie związane z wykonawstwem robót) laboratorium drogowe. Dodatkowo Wykonawca dostarczy do niezależnego laboratorium drogowego materiały, które zostały użyte do zaprojektowania mieszanki, w ilości uzgodnionej z laboratorium, celem zbadania tych materiałów przez laboratorium drogowe. Badania te wraz z opinią laboratorium stanowią koszt Wykonawcy robót.

Badanie typu /recepta/ zachowuje ważność dla określonego składu mieszanki, jednak nie dłużej niż przez okres trzech lat.

W przypadku, gdy określony w SST skład mieszanki wymaga ponownie wykonania badania typu / np. ze względu na zmianę materiałów składowych/ należy przed dostarczeniem Inspektorowi Nadzoru do akceptacji projektu składu mieszanki uzyskać pozytywną opinię niezależnego laboratorium drogowego /koszt Wykonawcy/ dot. recepty o określonym składzie.

Finalny skład mm-a można przedstawić w jednej z dwóch form:

Wejściowy skład mieszanki będący wynikiem walidacji projektu laboratoryjnego i przedstawiający skład mieszanki pod względem materiałów składowych, krzywej uziarnienia i procentowej zadostawianej zawartości lepiszcza (nie mniejszej niż  $B_{\min}$  po korekcie współczynnikiem  $\alpha$  wg wzoru podanego w pkt 5.1.

Wyjściowy skład mieszanki będący wynikiem walidacji produkcji i przedstawiający skład mieszanki pod względem materiałów składowych, uśrednionych wyników uziarnienia oraz zawartości lepiszcza rozpuszczalnego, oznaczonego laboratoryjnie. Aby uzyskać wartość asfaltu całkowitego należy do uzyskanej wartości zawartości lepiszcza rozpuszczalnego dodać asfalt nierozpuszczalny-An wg wzoru podanego w pkt 5.1.

W walidacji produkcji suma zawartości lepiszcza rozpuszczalnego +An **nie może być mniejsza** od  $B_{\min}$  po korekcie współczynnikiem  $\alpha$ .

Decyzja, która forma recepty będzie wykorzystywana należy do Wykonawcy, z zastrzeżeniem, że w czasie trwania robót zmiana formy recepty skutkuje wykonaniem nowego badania typu.

**Wykonawca przedstawia wybraną formę badania typu (recepta składu mm-a pozytywnie zaopiniowana przez niezależne laboratorium drogowe) do akceptacji Inspektorowi Nadzoru nie później niż 2 tygodnie przed planowanym rozpoczęciem robót.**

Krzywa uziarnienia mieszanki powinna się mieścić w polu dobrego uziarnienia wyznaczonego przez krzywe graniczne, wartości których podano w tablicy 7.

Minimalną zawartość asfaltu /zadostawiana lub odzyskana z ekstrakcji plus poprawka na asfalt nierozpuszczalny/ podano również w tablicy 7.

**Tablica 7.** Uziarnienie mieszanki mineralnej oraz zawartość lepiszcza do betonu asfaltowego do warstwy ścieralnej

Właściwość	Przesiew, [% (m/m)]	
	AC11S KR3-KR4	
Wymiar sita #, [mm]	od	do
31,5	-	-
22,4	-	-
16	100	-
11,2	90	100
8	60	90
5,6	-	-
2	35	50

## Szczegółowe specyfikacje techniczne

0,125	8	20
0,063	5,0	11,0
Zawartość minimum <sup>1)</sup>	lepiszcza,	$B_{\min 5,4}$

Podana w tabeli wartość  $B_{\min}$  dotyczy mieszanki o gęstości równej  $2,65 \text{ Mg/m}^3$ . W przypadku, gdy mieszanka charakteryzuje się inną gęstością należy zastosować współczynnik korygujący  $\alpha$ , wg wzoru:

$$\alpha = 2,65/\rho_a$$

$\rho_a$  – gęstość mieszanki mineralnej w  $\text{Mg/m}^3$ , określona zgodnie z norma PN-EN 1097-6.

Minimalną zawartości asfaltu  $B_{\min}$  definiujemy jako:

- w wejściowym typie recepty: ilość asfaltu zadozowanego do mieszanki mineralno-asfaltowej,
- w wyjściowym typie recepty: ilość asfaltu odzyskanego (rozpuszczalnego) z ekstrakcji gotowej mieszanki mineralno-asfaltowej plus poprawka na ilość asfaltu nierozpuszczalnego (wchłoniętego przez kruszywo). Poprawka na asfalt nierozpuszczalny ( $A_n$ ) stosowana podczas ekstrakcji asfaltu z mieszanki mineralno-asfaltowej wg PN-EN 12697-1 obliczana jest wg wzoru:

$$A_n = 0,014F + 0,1[\%(\text{m/m})]$$

w którym:

F – zawartość ziaren mniejszych od 0.063 mm w mieszance mineralnej w % (m/m)

$A_n$  należy podawać z dokładnością 0,01% (m/m).

Wymagane właściwości mieszanki mineralno-asfaltowej podane są w tablicy 8.

**Tablica 8.** Wymagane właściwości mieszanki mineralno-asfaltowej do warstwy ścieralnej

Właściwość	Warunki zagęszczania wg PN-EN 13108-20	Metoda i warunki badania	AC11S
Zawartość wolnych przestrzeni	C.1.3, ubijanie, 2x75 uderzeń	PN-EN 12697-8	$V_{\min 2,0}$ $V_{\max 4,0}$
Odporność na deformacje trwałe	C.1.20, wałowanie, $P_{98}-P_{100}$	PN-EN 12697-22, metoda B w powietrzu, temperatura 60°C, 10 000 cykli, gr. płyty 40 mm	$WTS_{\text{AIR}0,5}$ $PRD_{\text{AIR}}$ deklarowane
Odporność na działanie wody	C.1.1, ubijanie, 2x35 uderzeń	PN-EN 12697-12 [35], przechowywanie w 40°C z jednym cyklem zamrażania, badanie w 25°C	ITSR <sub>90</sub>

## 5.2. Wytwarzanie mieszanki mineralno-asfaltowej

Mieszankę mineralno-asfaltową należy wytwarzać na gorąco w otaczarce (zespole maszyn i urządzeń dozowania, podgrzewania i mieszania składników oraz przechowywania gotowej mieszanki).

Dozowanie składników mieszanki mineralno-asfaltowej w otaczarkach, w tym także wstępne, powinno być zautomatyzowane i zgodne z receptą roboczą, a urządzenia do dozowania składników oraz pomiaru temperatury powinny być okresowo sprawdzane. Kruszywo o różnym uziarnieniu lub pochodzeniu należy dodawać odmierzone oddzielnie.

Asfalt należy przechowywać w zbiorniku z pośrednim systemem ogrzewania, z układem termostata zapewniającym utrzymanie żądanej temperatury z dokładnością  $\pm 5^\circ\text{C}$ . Temperatura asfaltu 50/70 i wielorodzajowego 50/70 w zbiorniku magazynowym (roboczym) nie powinna przekraczać  $180^\circ\text{C}$ .

Kruszywo powinno być wysuszone i podgrzane tak, aby mieszanka mineralna uzyskała temperaturę właściwą do otoczenia lepiszczem asfaltowym. Temperatura mieszanki mineralnej nie powinna być wyższa o więcej niż  $10^\circ\text{C}$  od najwyższej temperatury mieszanki mineralno-asfaltowej podanej w tablicy 9. Określona w tablicy najniższa temperatura dotyczy mieszanki mineralno-asfaltowej dostarczonej na miejsce w budowania, a najwyższa temperatura dotyczy mieszanki mineralno-asfaltowej bezpośrednio po wytworzeniu w wytwórni.

**Tablica 9.** Najwyższa i najniższa temperatura mieszanki AC

Lepiszczce asfaltowe	Temperatura mieszanki [°C]
50/70, wielorodzajowy 50/70	140 ÷ 180

Sposób i czas mieszania składników mieszanki mineralno-asfaltowej powinny zapewnić równomierne otoczenie kruszywa lepiszczem asfaltowym.

## 5.3. Przygotowanie podłoża

Podłoże (warstwa wyrównawcza, warstwa wiążąca lub stara warstwa ścieralna) pod warstwę ścieralną z betonu asfaltowego powinno być na całej powierzchni:

- ustabilizowane i nośne,



#### Szczegółowe specyfikacje techniczne

- czyste, bez zanieczyszczenia lub pozostałości luźnego kruszywa,
- wyprofilowane, równe i bez kolein.

Nierówności podłoża pod warstwę ścieralną nie powinny być większe od:

~~dla dróg klasy A, S i GP 6 mm,~~

- dla dróg klasy G i Z 9 mm,

W przypadku gdy nierówności podłoża są większe od podanych, podłoże należy wyrównać poprzez frezowanie lub ułożenie warstwy wyrównawczej.

Rzędne wysokościowe podłoża oraz urządzeń usytuowanych w nawierzchni lub ją ograniczających powinny być zgodne z dokumentacją projektową. Z podłoża powinien być zapewniony odpływ wody.

Oznakowanie poziome na warstwie podłoża należy usunąć. Dopuszcza się pozostawienie oznakowania poziomego z materiałów termoplastycznych przy spełnieniu warunku szczepności warstw wg punktu 5.4.

Nierówności podłoża (w tym powierzchnię istniejącej warstwy ścieralnej) należy wyrównać poprzez frezowanie lub wykonanie warstwy wyrównawczej.

Wykonane w podłożu łaty z materiału o mniejszej sztywności (np. łaty z asfaltu lanego w betonie asfaltowym) należy usunąć, a powstałe w ten sposób ubytki wypełnić materiałem o właściwościach zbliżonych do materiału podstawowego (np. wypełnić betonem asfaltowym).

W celu polepszenia połączenia między warstwami technologicznymi nawierzchni powierzchnia podłoża powinna być w ocenie wizualnej chropowata.

Jeżeli podłoże jest nieodpowiednie, to należy ustalić, jakie specjalne środki należy podjąć przed wykonaniem warstwy asfaltowej.

Szerokie szczeliny w podłożu należy wypełnić odpowiednim materiałem, np. zalewami drogowymi wg PN-EN 14188-1 lub PN-EN 14188-2 albo innymi materiałami według norm lub aprobat technicznych.

#### **5.4. Połączenie międzywarstwowe**

Uzyskanie wymaganej trwałości nawierzchni jest uzależnione od zapewnienia połączenia między warstwami i ich współpracy w przenoszeniu obciążenia nawierzchni ruchem.

Podłoże powinno być skropione lepiszczem w celu zwiększenia połączenia między warstwami konstrukcyjnymi oraz zabezpieczenia przed wnikaniem i zaleganiem wody między warstwami.

Skropienie lepiszczem podłoża (np. podbudowy asfaltowej), przed ułożeniem warstwy wiążącej z betonu asfaltowego, powinno być wykonane w ilości  $0,3 \div 0,5 \text{ kg/m}^2$ , przy czym:

- zaleca się stosować emulsję modyfikowaną polimerem /szczególnie w przypadku złączania geosyntetyków z asfaltowymi warstwami nawierzchni i pod cienkie warstwy asfaltowe na gorąco/,
- ilość emulsji należy dobrać z uwzględnieniem stanu podłoża oraz porowatości mieszanki; jeśli mieszanka ma większą zawartość wolnych przestrzeni, to należy użyć większą ilość lepiszcza do skropienia, które po ułożeniu warstwy ścieralnej uszczelni ją.

Skrapianie podłoża należy wykonywać równomiernie stosując rampy do skrapiania, np. skraparki do lepiszcza asfaltowych. Dopuszcza się skrapianie ręczne lancą w miejscach trudno dostępnych (np. ścieki uliczne) oraz przy urządzeniach usytuowanych w nawierzchni lub ją ograniczających. W razie potrzeby urządzenia te należy zabezpieczyć przed zabrudzeniem. Skropione podłoże należy wyłączyć z ruchu publicznego przez zmianę organizacji ruchu.

W wypadku stosowania emulsji asfaltowej podłoże powinno być skropione 0,5 h przed układaniem warstwy asfaltowej w celu odparowania wody.

Czas ten nie dotyczy skrapiania rampą zamontowaną na rozkładarce.

#### **5.5. Wbudowywanie i zagęszczanie warstwy ścieralnej**

Mieszankę mineralno-asfaltową można wbudowywać na podłożu przygotowanym zgodnie z zapisami w punktach 5.3 i 5.4.

Przed przystąpieniem do układania warstwy ścieralnej Wykonawca powinien wyznaczyć niweletę układanej warstwy wzdłuż krawędzi podłoża lub jej osi za pomocą stalowej linki, po której przesuwają się czujnik urządzenia sterującego układarką.

Transport mieszanki mineralno-asfaltowej asfaltowej powinien być zgodny z zaleceniami podanymi w pkt. 4.

Mieszankę mineralno-asfaltową asfaltową należy wbudowywać w odpowiednich warunkach atmosferycznych. Temperatura otoczenia w ciągu doby nie powinna być niższa od temperatury podanej w tabelicy 10. Temperatura otoczenia może być niższa w wypadku stosowania ogrzewania podłoża. Nie dopuszcza się układania mieszanki mineralno-asfaltowej asfaltowej podczas silnego wiatru ( $V > 16 \text{ m/s}$ ), oblodzenia nawierzchni i wystąpienia opadów atmosferycznych. W wypadku stosowania mieszanek mineralno-asfaltowych z dodatkiem obniżającym temperaturę mieszania i wbudowania należy indywidualnie określić wymagane warunki otoczenia.

**Tablica 10.** Minimalna temperatura otoczenia podczas wykonywania warstwy ścieralnej

### Szczegółowe specyfikacje techniczne

Rodzaj robót	Minimalna temperatura otoczenia [°C]	
	przed przystąpieniem do robót	w czasie robót
Warstwa ścieralna	0	+5

Właściwości wykonanej warstwy powinny spełniać warunki podane w tablicy 11.

**Tablica 11.** Właściwości warstwy AC

Typ i wymiar mieszanki	Projektowana grubość warstwy technologicznej [cm]	Wskaźnik zagęszczenia [%]	Zawartość wolnych przestrzeni w warstwie [%(v/v)]
<b>AC11S, KR3÷KR4</b>	3,0 ÷ 5,0	≥ 98	2,0 ÷ 5,0

Mieszanka mineralno-asfaltowa powinna być wbudowywana rozkładarką wyposażoną w układ automatycznego sterowania grubości warstwy i utrzymywania niwelety zgodnie z dokumentacją projektową. W miejscach niedostępnych dla sprzętu dopuszcza się wbudowywanie ręczne mieszanki. Warstwa wałowana powinna być równomiernie zagęszczona ciężkimi walcami drogowymi. Do warstw z betonu asfaltowego należy stosować walce drogowe stalowe gładkie z możliwością wibracji, oscylacji lub walce ogumione.

Początkowa temperatura mieszanki w czasie zagęszczania powinna mieścić się w przedziale od 145°C do 165°C.

#### 5.6. Połączenia technologiczne

Wśród połączeń technologicznych wyróżnia się:

- złącza podłużne i poprzeczne (połączenia tego samego materiału wykonywanego w różnym czasie),
- spoiny (połączenia różnych materiałów)

Połączenia technologiczne powinny być jednorodne i szczelne.

#### ZŁĄCZA:

- **technologia rozkładania „gorące przy zimnym”** – wcześniej wykonany pas warstwy technologicznej powinien mieć wyprofilowaną krawędź, równomiernie zagęszczoną, bez pęknięć. Krawędź ta nie może być pionowa, lecz powinna być skośna. Najczęściej takie przygotowanie krawędzi polega na odcięciu wąskiego pasa wzdłuż krawędzi ciepłej warstwy. Na krawędzi pasa warstwy ścieralnej należy nanieść materiał do złączy (termoplastyczne – taśmy, plastry itp. wg norm lub aprobat technicznych), w ilości co najmniej 50 g na 1cm grubości warstwy na 1 metr bieżący krawędzi.
- **zakończenie działki roboczej** – dotyczy wystąpienia przerw w układaniu pasa warstwy technologicznej na czas, po którym temperatura mieszanki mineralno-asfaltowej obniży się poza dopuszczalną granicę. W takim przypadku wykonywanie warstwy technologicznej z mieszanek wałowanych należy poprzedzić usunięciem ułożonego wcześniej pasa o długości do 3m. Należy usunąć fragment pasa na całej jego grubości. Na tak powstałą krawędź należy nanieść materiał do złączy, w ilości co najmniej 50g na 1cm grubości warstwy na 1 metr bieżący krawędzi.

#### SPOINY:

Wykonuje się z materiałów termoplastycznych (taśmy, plastry itp.). Grubość materiału termoplastycznego do spoiny powinna wynosić nie mniej niż: 10mm przy grubości warstwy technologicznej do 2,5cm oraz 15mm przy grubości warstwy technologicznej większej niż 2,5cm.

#### KRAWĘDZIE:

Boczną powierzchnię krawędzi należy pokryć gorącym asfaltem podobnego rodzaju jak użyty do wykonania warstwy, albo asfaltową zalewą drogową. Asfalt, bądź zalewa powinny być naniesione odpowiednio szybko, aby krawędzie nie uległy zabrudzeniu. Grubość warstwy pokrycia nie powinna być mniejsza od 2 mm.

### 6. KONTROLA JAKOŚCI ROBÓT

#### 6.1. Badania przed przystąpieniem do robót

Przed przystąpieniem do robót Wykonawca powinien:

- uzyskać wymagane dokumenty, dopuszczające wyroby budowlane do obrotu i powszechnego stosowania (np. stwierdzenie o oznakowaniu materiału znakiem CE lub znakiem budowlanym B, certyfikat zgodności, deklarację zgodności, aprobatę techniczną, ew. badania materiałów wykonane przez dostawców itp.),
- wykonać własne badania właściwości materiałów przeznaczonych do wykonania robót, określone wcześniej przez Inspektora Nadzoru.

Wszystkie dokumenty oraz wyniki badań, w szczególności zaopiniowany pozytywnie przez ZLD skład mieszanki, Wykonawca przedstawi Inspektorowi Nadzoru do akceptacji.

#### 6.2. Badania w czasie robót

##### 6.2.1. Uwagi ogólne

Badania dzielą się na:

- badania Wykonawcy (w ramach własnego nadzoru),
- badania kontrolne (w ramach nadzoru Zleceniodawcy - Inspektora Nadzoru).

**6.2.2. Badania Wykonawcy**

Badania Wykonawcy są wykonywane przez Wykonawcę lub jego zleceniobiorców celem sprawdzenia, czy jakość materiałów (mieszanek mineralno-asfaltowych i ich składników, lepiszczy i materiałów do uszczelnień itp.) oraz gotowej warstwy (wbudowane warstwy asfaltowe, połączenia itp.) spełniają wymagania określone w SST.

Wykonawca powinien wykonywać te badania podczas realizacji kontraktu, z niezbędną starannością i w wymaganym zakresie. W razie stwierdzenia uchybień w stosunku do wymagań, ich przyczyny należy niezwłocznie usunąć.

Wyniki badań Wykonawcy należy przekazywać Inspektorowi Nadzoru na jego żądanie.

Do oceny jakości mieszanki mineralno-asfaltowej należy zastosować wyniki badań ekstrakcji wykonanych w ramach ZKP /mieszanka pobrana z wytwórni/ oraz wyniki badań dodatkowych. Wyniki tych badań służą do ustalenia zgodności ze składem wejściowym lub wyjściowym.

Wykonawca jest również zobowiązany do następujących badań w czasie wbudowywania nawierzchni:

- pomiar temperatury powietrza,
- pomiar temperatury wbudowywanej mieszanki mineralno-asfaltowej wg PN-EN 12697-13,
- ocena wizualna mieszanki mineralno-asfaltowej,
- kontrola ilości wbudowywanej mm-a i materiałów ,
- ocena wizualna jednorodności powierzchni warstwy,
- ocena wizualna jakości wykonania połączeń technologicznych.

**6.2.3. Badania kontrolne**

Badania kontrolne są badaniami Inspektora Nadzoru, których celem jest sprawdzenie, czy jakość materiałów (mieszanek mineralno-asfaltowych i ich składników, lepiszczy i materiałów do uszczelnień itp.) oraz gotowej warstwy (wbudowana warstwa z betonu asfaltowego, połączenia itp.) spełniają wymagania określone w SST. Wyniki tych badań są podstawą odbioru. Pobieraniem próbek i wykonaniem badań /pomiar, oceny itp./ na miejscu budowy zajmuje się Inspektor Nadzoru w obecności Wykonawcy. Badania odbywają się również wtedy, gdy Wykonawca zostanie w porę powiadomiony o ich terminie, jednak nie będzie przy nich obecny.

Rodzaj badań kontrolnych mieszanki mineralno-asfaltowej podano w poniższej tablicy.

**Tablica.** Rodzaj badań kontrolnych

Lp.	Rodzaj badań
<b>1</b>	<b><u>Mieszanka mineralno-asfaltowa</u></b> <sup>a), b)</sup>
1.1	Uziarnienie
1.2	Zawartość lepiszcza /asfaltu całkowitego/
1.3	Gęstość i zawartość wolnych przestrzeni próbek
<b>2</b>	<b><u>Warstwa asfaltowa</u></b>
2.1	Wskaźnik zagęszczenia <sup>a)</sup>
2.2	Spadki poprzeczne /do akceptacji przez Inspektora Nadzoru/
2.3	Równość /do akceptacji przez Inspektora Nadzoru/
2.4	Grubość
2.5	Zawartość wolnych przestrzeni w warstwie <sup>a)</sup>
<sup>a)</sup> dwie próbki (po jednej z każdego pasa) na każde rozpoczęte 3000 m <sup>2</sup> ; w razie potrzeby liczba próbek może zostać zwiększona	
<sup>b)</sup> w razie potrzeby specjalne kruszywa i dodatki	

**6.2.4. Badania kontrolne dodatkowe**

W wypadku uznania, że wyniki badań kontrolnych nie są reprezentatywne dla ocenianego odcinka budowy, Wykonawca ma prawo żądać przeprowadzenia dodatkowych badań kontrolnych.

Inspektor Nadzoru i Wykonawca decydują wspólnie o miejscach pobierania próbek i wyznaczeniu odcinków częściowych ocenianego odcinka przebudowy. Jeżeli odcinek częściowy przyporządkowany do badań kontrolnych nie może być jednoznacznie i zgodnie wyznaczony, to odcinek ten nie powinien być mniejszy niż 20% ocenianego odcinka przebudowy.

Do odbioru uwzględniane są wyniki badań kontrolnych i dodatkowych badań kontrolnych do wyznaczonych odcinków częściowych.

Koszty badań kontrolnych dodatkowych zażądanych przez Wykonawcę ponosi Wykonawca.

**6.2.5. Badania arbitrażowe**

Badania arbitrażowe są powtórzeniem badań kontrolnych, co do których istnieją uzasadnione wątpliwości ze strony Inspektora Nadzoru lub Wykonawcy (np. na podstawie własnych badań).

Badania arbitrażowe wykonuje się na wniosek strony kontraktu niezależne laboratorium, które nie wykonywało badań kontrolnych.

Koszty badań arbitrażowych wraz ze wszystkimi kosztami ubocznymi ponosi strona, na której niekorzyść przemawia wynik badania.

### 6.3. Właściwości warstwy oraz dopuszczalne odchyłki

#### 6.3.1. Mieszanka mineralno-asfaltowa

Na etapie oceny jakości wbudowanej mieszanki mineralno-asfaltowej podaje się wartości dopuszczalne i tolerancje, w których uwzględnia się: rozrzut występujący przy pobieraniu próbek, dokładność metod badań oraz odstępstwa uwarunkowane metodą pracy.

Badania składu mieszanki każdej próbki /uziarnienie oraz zawartość asfaltu całkowitego uwzględniająca zawartość asfaltu nierozpuszczalnego/ należy wykonywać przed wbudowaniem (wbudowanie oznacza wykonanie warstwy asfaltowej) z luźnej mieszanki mineralno-asfaltowej pobranej na wytwórni /badania Wykonawcy/ i bezpośrednio przed wbudowaniem /badania Zamawiającego/

Wyjątkowo dopuszcza się, wyłącznie w uzasadnionych przypadkach, badania składu z próbek odwierconych z wykonanej nawierzchni.

#### 6.3.2. Uziarnienie

Uziarnienie każdej próbki pobranej z luźnej mieszanki mineralno-asfaltowej powinno być zgodne z wejściowym bądź wyjściowym składem mieszanki, z uwzględnieniem dopuszczalnych odchyłek, przedstawionych w tablicy poniżej. Wyniki badań nie uwzględniają badań kontrolnych dodatkowych (p. 6.2.4).

W wypadku wymagań dotyczących uziarnienia, wyrażonych jako ilość ziaren przechodzących przez sito o danym wymiarze żadna próbka nie może wykazywać uziarnienia odbiegającego o więcej niż wartość dopuszczalnych odchyłek podanych w tablicy 12.

**Tablica 12.** Dopuszczalne odchyłki jakościowe dotyczące pojedynczego wyniku i średniej arytmetycznej wyników zawartości składników mieszanki mineralno-asfaltowej względem składu zaprojektowanego [% m/m]

Lp.	Składniki mieszanki mineralno-asfaltowej	Liczba wyników	
		< 10	>10
1	Ziarna przechodzące przez sito o oczkach # (mm) 11,2	-4,4 ÷ +4,1	±4,0
2	Ziarna przechodzące przez sito o oczkach # (mm) 8,0	±4,4	±4,0
3	Ziarna przechodzące przez sito o oczkach # (mm) 2,0	±3,5	±3,0
4	Ziarna przechodzące przez sito o oczkach # (mm) 0,125	±2,6	±2,0
5	Ziarna przechodzące przez sito o oczkach # (mm) 0,063	±1,6	±1,5

**6.3.3.** Wartość asfaltu całkowitego z każdej próbki pobranej z mieszanki mineralno-asfaltowej nie może odbiegać od wartości projektowanej od - 0,2 % do + 0,30 %.

Aby uzyskać wartość asfaltu całkowitego należy do uzyskanej wartości zawartości lepiszcza rozpuszczalnego dodać asfalt nierozpuszczalny An wg wzoru podanego w pkt 5.1.

W walidacji produkcji suma zawartości lepiszcza rozpuszczalnego +An **nie może być mniejsza** od B<sub>min</sub> po korekcie współczynnikiem α.

#### 6.3.4. Zawartość wolnych przestrzeni

Zawartość wolnych przestrzeni w próbkach Marshalla należy określać metodą opisaną w normie PN-EN 12697-8. Gęstość mieszanki mineralno-asfaltowej powinna być zbadana według metody opisanej w normie PN-EN 12697-5 metoda A w wodzie.

Gęstość objętościową próbek Marshalla wykonanych z mieszanki pobranej w dniu jej wbudowania należy określać metodą hydrostatyczną wg PN-EN 12697-6.

Zawartość wolnych przestrzeni nie może różnić się od wartości dopuszczalnych podanych w tablicy 8

### 6.4. Warstwa asfaltowa

#### 6.4.1. Wskaźnik zagęszczenia warstwy

Zagęszczenie wykonanej warstwy, wyrażone wskaźnikiem zagęszczenia nie może przekroczyć wartości dopuszczalnych podanych w tablicy 11. Dotyczy to każdej pojedynczej próbki.

Dopuszcza się stosowanie potrąceń do wartości nie mniejszej niż 0,5% od wartości dopuszczalnych wg poniższego wzoru:

$$A_g = p_g / 100 \times 20 \times K \times F$$

A<sub>g</sub> – wartość potrącenia w zł,

p<sub>g</sub> – wartość przekroczenia w dół wartości dopuszczalnej w stosunku do żądanego wskaźnika zagęszczenia w %,

K – cena jednostkowa wg kosztorysu wykonawczego z narzutami w zł/m<sup>2</sup> lub zł/Mg,

F – powierzchnia objęta sprawdzeniem w m<sup>2</sup> lub odpowiednia ilość materiału w Mg

Za podstawę do obliczeń należy przyjąć gęstość i gęstość objętościową mieszanki pobranej w dniu jej wbudowania, bezpośrednio przed wbudowaniem.

**Nie dopuszcza się stosowania do obliczeń wskaźnika zagęszczenia gęstości objętościowej ze składu wejściowego lub wyjściowego /z recepty/.**

#### 6.4.2. Zawartość wolnych przestrzeni w nawierzchni

### Szczegółowe specyfikacje techniczne

Zawartość wolnych przestrzeni w warstwie powinna być zgodna z wymaganiami określonymi w tablicy 11. Za podstawę do obliczeń należy przyjąć gęstość i gęstość objętościową mieszanki **pobranej w dniu wbudowania**. Stosowanie do obliczeń gęstości objętościowej ze składu wejściowego lub wyjściowego /recepta/ **jest niedopuszczalne**.

Zawartość wolnych przestrzeni nie może różnić się od wartości dopuszczalnych podanych w tablicy 11.

#### 6.4.3. Grubość warstwy

Grubość warstwy powinna być zgodna z grubością projektowaną z tolerancją  $-5\% \div +10\%$ .

#### 6.4.4. Pozostałe właściwości warstwy asfaltowej

**Złącza podłużne i poprzeczne**, sprawdzone wizualnie, powinny być równe i związane, wykonane w linii prostej, równoległe lub prostopadłe do osi drogi. Przylegające warstwy powinny być w jednym poziomie.

**Wygląd zewnętrzny** warstwy, sprawdzony wizualnie, powinien być jednorodny, bez spękań, deformacji, plam i wykruszeń.

**Krawędzie** – sprawdzenie prawidłowości polega na ocenie wizualnej tych krawędzi. W miejscach, gdzie zaistniała konieczność ich obcięcia należy bezwzględnie zastosować zalecenia dot. krawędzi podane w pkt 5.6.

**Szerokość warstwy** – mierzona w minimum 10 punktach na 1 km przebudowywanej jezdni. Nie może być mniejsza od szerokości zaprojektowanej i nie większa od niej o 5 cm.

### 7. OBMAR ROBÓT

Jednostką obmiarową jest  $m^2$  wykonanej warstwy z betonu asfaltowego (AC) o określonej grubości.

### 8. ODBIÓR ROBÓT

Odbiór robót polega na ostatecznej ocenie rzeczywistego wykonania całości zadania w odniesieniu do ilości, jakości i wartości.

Całkowite zakończenie robót i gotowość do odbioru będzie stwierdzona przez Wykonawcę wpisem do dziennika budowy z jednoczesnym pisemnym powiadomieniem o tym fakcie Zamawiającego.

Roboty uznaje się za wykonane zgodnie z dokumentacją projektową, ST i wymaganiami Inspektora Nadzoru, jeżeli wszystkie pomiary i badania z zachowaniem tolerancji według pkt 6 dały wyniki pozytywne.

Jeżeli wyniki pomiarów i badań wykraczają poza podane tolerancje, Wykonawca wdraża program naprawczy, zaakceptowany przez Zamawiającego /Inspektora Nadzoru/.

W przypadku, gdy Wykonawca, po zakończeniu robót, nie przedstawi Inspektorowi Nadzoru wszystkich dokumentów wymaganych do odbioru robót, w porozumieniu z Wykonawcą, Inspektor Nadzoru wyznaczy nowy termin odbioru.

### 9. PODSTAWA PŁATNOŚCI

#### 9.1. Cena jednostki obmiarowej

Cena wykonania  $1 m^2$  warstwy ścieralnej z betonu asfaltowego /AC S/ obejmuje:

- prace pomiarowe i roboty przygotowawcze,
- oznakowanie robót,
- zakup i dostarczenie materiałów,
- opracowanie recepty laboratoryjnej i ewentualną walidację na wytwórni,
- wyprodukowanie mieszanki mineralno-asfaltowej,
- transport mieszanki na miejsce wbudowania,
- frezowanie nawierzchni na połączeniach,
- oczyszczenie podłoża i skropienie lepiszczem,
- posmarowanie lepiszczem lub pokrycie taśmą asfaltową krawędzi urządzeń obcych i krawężników,
- rozłożenie i zagęszczenie mieszanki zgodnie z założonymi spadkami i profilem,
- przeprowadzenie pomiarów i badań laboratoryjnych wymaganych w specyfikacji technicznej.

### 10. PRZEPISY ZWIĄZANE

#### 10.1. Ogólne specyfikacje techniczne (ST)

1. D-00.00.00 Wymagania ogólne

#### 10.2. Normy

(Zestawienie zawiera dodatkowo normy PN-EN związane z badaniami materiałów występujących w niniejszej ST)

- 2 PN-EN 1097-2 Badania mechanicznych i fizycznych właściwości kruszyw - Metody oznaczania odporności na rozdrabnianie
- 3 PN-EN 1097-3 Badania mechanicznych i fizycznych właściwości kruszyw - Oznaczanie gęstości nasypowej i jamistości
- 4 PN-EN 1097-4 Badania mechanicznych i fizycznych właściwości kruszyw - Część 4: Oznaczanie pustych przestrzeni suchego, zagęszczonego wypełniacza
- 5 PN-EN 1097-5 Badania mechanicznych i fizycznych właściwości kruszyw - Część 5:

Szczegółowe specyfikacje techniczne

Oznaczanie zawartości wody przez suszenie w suszarce z wentylacją

- |    |                 |   |
|----|-----------------|---|
| 6  | PN-EN 1097-6    | Badania mechanicznych i fizycznych właściwości kruszyw - Część 6: Oznaczanie gęstości ziaren i nasiąkliwości  |
| 7  | PN-EN 1097-7    | Badania mechanicznych i fizycznych właściwości kruszyw - Część 7: Oznaczanie gęstości wypełniacza - Metoda piknometryczna   |
| 8  | PN-EN 1097-8    | Badania mechanicznych i fizycznych właściwości kruszyw - Część 8: Oznaczanie polerowalności kamienia  |
| 9  | PN-EN 12591     | Asfalty i produkty asfaltowe - Wymagania dla asfaltów drogowych   |
| 10 | PN-EN 12592     | Asfalty i produkty asfaltowe - Oznaczanie rozpuszczalności  |
| 11 | PN-EN 12593     | Asfalty i produkty asfaltowe - Oznaczanie temperatury łamliwości Fraassa  |
| 12 | PN-EN 12606-1   | Asfalty i produkty asfaltowe - Oznaczanie zawartości parafiny - Część 1: Metoda destylacyjna  |
| 13 | PN-EN 12607-1 i | Asfalty i produkty asfaltowe - Oznaczanie odporności na twardnienie pod wpływem ciepła i powietrza- Część 1: Metoda RTFOT   |
| 14 | PN-EN 12607-3   | Jw. Część 3: Metoda RFT   |
| 15 | PN-EN 12697-1   | Mieszanki mineralno-asfaltowe. Metody badań mieszanek mineralno-asfaltowych na gorąco. Część 1: Zawartość lepiszcza rozpuszczalnego   |
| 16 | PN-EN 12697-2   | Mieszanki mineralno-asfaltowe. Metody badania mieszanek mineralno-asfaltowych na gorąco. Część 2: Oznaczenie składu ziarnowego  |
| 17 | PN-EN 12697-5   | Mieszanki mineralno-asfaltowe. Metody badań mieszanek mineralno-asfaltowych na gorąco. Część 5: Oznaczanie gęstości   |
| 18 | PN-EN 12697-6   | Mieszanki mineralno-asfaltowe - Metody badań mieszanek mineralno-asfaltowych na gorąco - Część 6: Oznaczanie gęstości objętościowej metodą hydrostatyczną                               |
| 19 | PN-EN 12697-8   | Mieszanki mineralno-asfaltowe - Metody badań mieszanek mineralno-asfaltowych na gorąco - Część 8: Oznaczanie zawartości wolnej przestrzeni  |
| 20 | PN-EN 12697-11  | Mieszanki mineralno-asfaltowe - Metody badań mieszanek mineralno-asfaltowych na gorąco - Część 11: Określenie powiązania pomiędzy kruszywem i asfaltem                                  |
| 21 | PN-EN 12697-12  | Mieszanki mineralno-asfaltowe - Metody badań mieszanek mineralno-asfaltowych na gorąco - Część 12: Określanie wrażliwości na wodę   |
| 22 | PN-EN 12697-13  | Mieszanki mineralno-asfaltowe - Metody badań mieszanek mineralno-asfaltowych na gorąco - Część 13: Pomiar temperatury   |
| 23 | PN-EN 12697-14  | Mieszanki asfaltowe. Metody badania mieszanek mineralno-bitumicznych na gorąco. Część 14: Zawartość wody  |
| 24 | PN-EN 12697-18  | Mieszanki mineralno-asfaltowe - Metody badań mieszanek mineralno-asfaltowych na gorąco - Część 18: Spływanie lepiszcza  |
| 25 | PN-EN 12697-22  | Mieszanki mineralno-asfaltowe - Metody badań mieszanek mineralno-asfaltowych na gorąco - Część 22: Koleinowanie   |
| 26 | PN-EN 12697-27  | Mieszanki mineralno-asfaltowe - Metody badań mieszanek mineralno-asfaltowych na gorąco - Część 27: Pobieranie próbek  |
| 27 | PN-EN 12697-28  | Mieszanki mineralno-asfaltowe. Metody badań mieszanek mineralno-asfaltowych na gorąco. Część 28: Przygotowanie próbek do oznaczania zawartości lepiszcza, zawartości wody i uziarnienia |
| 28 | PN-EN 12697-29  | Mieszanki mineralno-asfaltowe. Metoda badania mieszanek mineralno-asfaltowych stosowanych na gorąco. Część 29: Oznaczenie wymiarów próbki z mieszanki mineralno-asfaltowej              |
| 29 | PN-EN 12697-30  | Mieszanki mineralno-asfaltowe. Metody badań mieszanek mineralno-asfaltowych na gorąco. Część 30: Przygotowanie próbek zagęszczonych przez ubijanie                                      |
| 30 | PN-EN 12697-33  | Mieszanki mineralno-asfaltowe. Metody badania mieszanek mineralno-asfaltowych na gorąco. Część 33: Przygotowanie próbek zagęszczanych urządzeniem wałującym                             |
| 31 | PN-EN 12697-35  | Mieszanki mineralno-asfaltowe. Metody badań mieszanek mineralno-asfaltowych na gorąco. Część 35: Mieszanie laboratoryjne  |
| 32 | PN-EN 12697-36  | Mieszanki mineralno-asfaltowe - Metody badań mieszanek mineralno-asfaltowych na gorąco - Część 36: Oznaczanie grubości nawierzchni asfaltowych  |
| 33 | PN-EN 12846     | Asfalty i lepiszcza asfaltowe - Oznaczanie czasu wyptywu emulsji asfaltowych lepkościomierzem wyptywowym  |
| 34 | PN-EN 12847     | Asfalty i lepiszcza asfaltowe - Oznaczanie sedymentacji emulsji asfaltowych   |
| 35 | PN-EN 12850     | Asfalty i lepiszcza asfaltowe - Oznaczanie wartości pH emulsji asfaltowych  |

#### Szczegółowe specyfikacje techniczne

- 36 PN-EN 13043 Kruszywa do mieszanek bitumicznych i powierzchniowych utwaleń stosowanych na drogach, lotniskach i innych powierzchniach przeznaczonych do ruchu
- 37 PN-EN 13074 Asfalty i lepiszcza asfaltowe - Oznaczanie lepiszczy z emulsji asfaltowych przez odparowanie
- 38 PN-EN 13075-1 Asfalty i lepiszcza asfaltowe - Badanie rozpadu - Część 1: Oznaczanie indeksu rozpadu kationowych emulsji asfaltowych, metoda z wypełniaczem mineralnym
- 39 PN-EN 13108-1 Mieszanki mineralno-asfaltowe - Wymagania - Część 1: Beton asfaltowy
- 40 PN-EN 13108-20 Mieszanki mineralno-asfaltowe - Wymagania - Część 20: Badanie typu
- 41 PN-EN 13108-21 Mieszanki mineralno-asfaltowe. Wymagania. Część 21: Zakładowa Kontrola Produkcji
- 42 PN-EN 1367-1 Badania właściwości cieplnych i odporności kruszyw na działanie czynników atmosferycznych - Część 1: Oznaczanie mrozoodporności
- 43 PN-EN 1367-3 Badania właściwości cieplnych i odporności kruszyw na działanie czynników atmosferycznych - Część 3: Badanie bazaltowej zgorzeli słonecznej metodą gotowania
- 44 PN-EN 1367-5 Badania właściwości cieplnych i odporności kruszyw na działanie czynników atmosferycznych. Część 5: Oznaczanie odporności na szok termiczny
- 45 PN-EN 1367-6 Badania właściwości cieplnych i odporności kruszyw na działanie czynników atmosferycznych. Część 6: Mrozoodporność w obecności soli
- 46 PN-EN 13808 Asfalty i lepiszcza asfaltowe - Zasady specyfikacji kationowych emulsji asfaltowych
- 47 PN-EN 14023 Asfalty i lepiszcza asfaltowe - Zasady specyfikacji asfaltów modyfikowanych polimerami
- 48 PN-EN 14188-1 Wypełniacze złączy i zalewy - Część 1: Specyfikacja zalew na gorąco
- 49 PN-EN 14188-2 Wypełniacze złączy i zalewy - Część 2: Specyfikacja zalew na zimno
- 50 PN-EN 932-1 Badania podstawowych właściwości kruszyw. Metody pobierania próbek
- 51 PN-EN 932-2 Badania podstawowych właściwości kruszyw. Metody pomniejszania próbek laboratoryjnych
- 52 PN-EN 932-3 Badania podstawowych właściwości kruszyw - Procedura i terminologia uproszczonego opisu petrograficznego
- 53 PN-EN 932-5 Badania podstawowych właściwości kruszyw. Część 5: Wyposażenie podstawowe i wzorcowanie
- 54 PN-EN 932-6 Badania podstawowych właściwości kruszyw. Część 6: Definicje powtarzalności i odtwarzalności
- 55 PN-EN 933-1 Badania geometrycznych właściwości kruszyw - Oznaczanie składu ziarnowego - Metoda przesiewania
- 56 PN-EN 933-10 Badania geometrycznych właściwości kruszyw - Część 10: Ocena zawartości drobnych cząstek - Uziarnienie wypełniaczy (przesiewanie w strumieniu powietrza)
- 57 PN-EN 933-2 Badania geometrycznych właściwości kruszyw. Oznaczanie składu ziarnowego. Nominalne wymiary otworów sit badawczych
- 58 PN-EN 933-3 Badania geometrycznych właściwości kruszyw - Oznaczanie kształtu ziaren za pomocą wskaźnika płaskości
- 59 PN-EN 933-4 Badania geometrycznych właściwości kruszyw - Część 4: Oznaczanie kształtu ziaren - Wskaźnik kształtu
- 60 PN-EN 933-5 Badania geometrycznych właściwości kruszyw - Oznaczanie procentowej zawartości ziaren o powierzchniach powstałych w wyniku przekruszenia lub łamania kruszyw grubych
- 61 PN-EN 933-6 Badania geometrycznych właściwości kruszyw - Część 6: Ocena właściwości powierzchni - Wskaźnik przepływu kruszywa
- 62 PN-EN 933-9 Badania geometrycznych właściwości kruszyw - Ocena zawartości drobnych cząstek - Badania błękitem metylenowym
- 63 PN-EN ISO 2592 Oznaczanie temperatury zapłonu i palenia - Metoda otwartego tygla Clevelanda

#### **10.3. Wymagania techniczne**

\*WT-1 Wymagania Techniczne 2010 Kruszywa do mieszanek mineralno-asfaltowych i powierzchniowych utwaleń na drogach krajowych. GDDKiA 2010

\*WT-2 Wymagania Techniczne 2010 Nawierzchnie asfaltowe na drogach krajowych. Mieszanki mineralno - asfaltowe. GDDKiA 2010

#### Szczegółowe specyfikacje techniczne

\*WT-3 Emulsje asfaltowe 2009. Kationowe emulsje asfaltowe na drogach publicznych

\*WT-2 2014 część II Wymagania Techniczne -Nawierzchnie asfaltowe na drogach krajowych. Mieszanki mineralno - asfaltowe. GDDKiA

\*WT-2 2016 część II Wymagania Techniczne -Nawierzchnie asfaltowe na drogach krajowych. Mieszanki mineralno - asfaltowe. GDDKiA

#### **10.4. Inne dokumenty**

Rozporządzenie Ministra Transportu i Gospodarki Morskiej z dnia 2 marca 1999 r. w sprawie warunków technicznych, jakim powinny odpowiadać drogi publiczne i ich usytuowanie (Dz. U. nr 43, poz. 4).

**DR - 05. 04.01.**

### **ZABEZPIECZENIE NAWIERZCHNI BITUMICZNEJ PRZED SPĘKANIAM I REDUKCJĄ UGIĘĆ SIATKĄ ZBROJENIOWĄ WYKONANĄ Z WŁÓKIEN SZKLANYCH**

#### **1. Część ogólna**

##### **1.1. Przedmiot ST**

Przedmiotem niniejszej specyfikacji technicznej (ST) są wymagania dotyczące wykonania i odbioru robót związanych z wykonaniem:

- zabezpieczenia przed wystąpieniem spękań
- ograniczeniem deformacji plastycznych
- redukcji ugięć

nawierzchni bitumicznej siatką zbrojeniową wykonaną z kombinacji włókien szklanych w ramach zadania :

**„Rozbudowa dróg gminnych ul. Jana Pawła II i odc. ul. Jedności Narodowej w Golczewie , łączących drogę woj. nr 106 ze skrzyżowaniem dróg wojewódzkich nr 106 i 108”**

**„Przebudowa drogi powiatowej nr 3152 Z odcinek Mrzeżyno- Rogowo od km 0+980 do km 2+900 ”.**

##### **1.2. Zakres stosowania ST**

Specyfikacja techniczna (ST) jest stosowana jako dokument przetargowy i kontraktowy przy zleceniu i realizacji robót jak w pkt. 1.1.

##### **1.3. Zakres robót objętych ST**

Ustalenia zawarte w niniejszej specyfikacji dotyczą ogólnych zasad prowadzenia robót związanych z wbudowaniem siatki zbrojeniowej z włókien szklanych .

Zgodnie z dokumentacją przebudowy należy wykonać wzmocnienia podłoża z nawierzchni bitumicznej na całej powierzchni .

##### **1.4. Określenia podstawowe**

**1.4.1.** Siatka zbrojeniowa z włókien szklanych– płaski wyrób syntetyczny zbudowany z wiązek włókien szklanych (w kierunku wzdłużnym), ułożonych wzdłużnie i poprzecznie tworzących oczka siatki. Siatka w węzłach nie jest usztywniana przez co możliwe jest przesuwanie poszczególnych wiązek zbrojeniowych (w ograniczonym zakresie). Wiązki włókien tworzących siatkę w procesie produkcyjnym .

**1.4.2.** Pozostałe określenia podstawowe są zgodne z obowiązującymi, odpowiednimi polskimi normami i definicjami podanymi w ST WO-00.00. „Wymagania ogólne” pkt 1.4.

**„Rozbudowa dróg gminnych ul. Jana Pawła II i odc. ul. Jedności Narodowej w Golczewie , łączących drogę woj. nr 106 ze skrzyżowaniem dróg wojewódzkich nr 106 i 108”**



**1.5. Ogólne wymagania dotyczące robót**

Ogólne wymagania dotyczące robót podano w ST WO-00.00. „Wymagania ogólne” pkt 1.5.

Wszelkie prace należy prowadzić w okresie bezdeszczowym (podczas układania siatki), przy suchym podłożu i temperaturze powietrza co najmniej +5<sup>0</sup>C.

**2. Materiały**

Do wykonania powyższych robót należy stosować następujące materiały:

- emulsję asfaltową kationową szybkorozpadową o zawartości asfaltu 60% - 70%
- siatkę z włókien szklanych.

**2.1. Emulsja asfaltowa**

Do wykonania warstwy szpenej na powierzchni, na której ma być ułożona siatka należy stosować emulsję asfaltową szybkorozpadową o zawartości asfaltu od 60% do 70%, o właściwościach zgodnych z określonymi w Warunkach Technicznych IBDiM nr 60, „Drogowe kationowe emulsje asfaltowe EmA-99”. W okresie letnim przy temperaturach powietrza przekraczających +30<sup>0</sup>C zaleca się stosować skropienie polimeroasfaltami lub emulsją na bazie polimeroasfaltów.

**2.2. Siatka zbrojeniowa**

Do wykonania robót należy zastosować wyrób złożony z siatki szklanej .

Minimalne wymagania dotyczące siatki podano w tablicy 1.

Tablica 1 Wymagania dla siatki

Parametr	Wartość
Materiał	włókno szklane
- wszerz	
- wzdłuż	
Wydłużenie graniczne [%]	
- wszerz	<b>max. 1,5</b>
- wzdłuż	<b>max. 3,0</b>
Ilość wiązek włókna na 1 mb:	
- wszerz	<b>54 +/- 2</b>
- wzdłuż	<b>48 +/- 2</b>
Wytrzymałość na rozciąganie [kN/m]	
- wszerz	<b>min. 90</b>
- wzdłuż	<b>min. 90</b>

**Siatka powinna być produkowana zgodnie z wymaganiami określonymi w normie jakościowej ISO 9000; 2001. Siatka powinna posiadać aprobatę techniczną IBDiM.**

**3. Sprzęt**

Ogólne wymagania dotyczące sprzętu podano w ST WO.00.00.. "Wymagania Ogólne" pkt. 3.

Do wykonania robót powinien być stosowany sprzęt zaakceptowany przez Kierownika Projektu.

Należy stosować:

- skrapiajkę do wykonania skropienia emulsją asfaltową,
- urządzenie do maszynowego rozkładania siatki (w przypadku znacznej powierzchni robót) wraz z maszyną transportową (sztaplarka, ładowarka z osprzętem itp)
- narzędzia tnące (noże, nożyce itp)

**4. Transport i magazynowanie**

Ogólne warunki dotyczące transportu podano w ST WO.00.00.. "Wymagania Ogólne" punkt 4.

Siatkę należy transportować i magazynować w rolkach opakowanych fabrycznie, ułożonych poziomo na równym podłożu i w sposób zabezpieczający przed opadami atmosferycznymi i mechanicznymi uszkodzeniami.

**5. Wykonanie robót**

Ogólne zasady wykonania robót podano w ST WO.00.00.. "Wymagania Ogólne" pkt. 5.

**5.1 Wbudowanie siatki**

Podłoże:

stabilne (nośne) nawierzchnie bitumiczne zarówno nowo wykonane jak i sfrezowane lub stare.

Powierzchnię podłoża należy oczyścić i usunąć wszelkie luźne części. Lokalne ubytki lub szczeliny w podłożu o szerokości powyżej 4 mm muszą być wypełnione lub naprawione odpowiednimi masami

### Szczegółowe specyfikacje techniczne

naprawczymi. Tak przygotowane podłoże należy skropić emulsją asfaltową szybkorozpadową w ilości od około 0,3 kg/m<sup>2</sup> (emulsja 60%) do 0,25 kg/m<sup>2</sup> (emulsja 70%). Przy skropieniu lepiszczem asfaltowym na gorąco – ilość 0,15 - 0,20 kg/m<sup>2</sup>. Przy temperaturach powietrza pow. 30°C zaleca się stosowanie emulsji na bazie asfaltów modyfikowanych. W przypadku podłoży frezowanych skropienie powinno być intensywniejsze o ok. 50%. Należy przestrzegać ogólnych zasad wykonania skropienia, obowiązujących przy wykonywaniu połączenia międzywarstwowego podanych w PN-S-96025:2000 pkt.3.2, zwracając szczególną uwagę na równomierność pokrycia powierzchni.

#### Ułożenie siatki:

Siatkę można rozkładać zarówno ręcznie jak i maszynowo. Warstwę siatki należy rozkładać na całej powierzchni wzmacnianego odcinka lub pasami o szerokości nie mniejszej niż 1,95 m.

W przypadku rozkładania ręcznego należy docisnąć warstwę siatki poprzez przejazd lekkiego walca. W przypadku rozkładania maszynowego nie jest to wymagane i w przypadku podłoży frezowanych nie zalecane. Nie jest wymagane dodatkowe kotwienie siatki zbrojeniowej do podłoża.

Siatkę należy układać „na zakład” o szerokości min. 10 cm. Dotyczy to zarówno połączeń podłużnych jak i poprzecznych. Docinanie siatki na żądany wymiar zarówno w kierunku podłużnym jak i poprzecznym może się odbywać przy wykorzystaniu zarówno przyrządów ręcznych jak i z wykorzystaniem mechanicznych urządzeń tnących (szlifierki kątowe itp).

Po rozłożonej warstwie siatki przygotowanej do przykrycia warstwą bitumiczną nawierzchni może odbywać się ruch pojazdów używanych do układania tej warstwy. W szczególnych przypadkach dopuszcza się także ogólny ruch kołowy w ograniczonym zakresie, zarówno co prędkości jak i tonażu pojazdów.

Mieszanki mineralno – asfaltowe przykrywające siatkę powinny być układane mechanicznie.

## 6. Kontrola jakości robót

### 6.1 Kontrola jakości siatki

#### 6.1.1 Częstotliwość badań, skład i liczebność partii

Badania należy wykonywać przy odbiorze każdej partii geosiatki. W skład partii wchodzi rolki geosiatki o jednakowych wymiarach. Liczebność partii do badań nie powinna być większa niż 100 rolek

#### 6.1.2 Pobieranie próbek i kontrola jakości

Próbki z każdej partii należy pobierać losowo wg PN-N-03010;1983. Pobieranie próbek laboratoryjnych z rolki i przygotowanie próbek do badań należy wykonać wg PN-ISO 9862;1994

#### 6.1.5 Sprawdzenie wyglądu zewnętrznego i szerokości pasma

Sprawdzenie wyglądu zewnętrznego polega na wizualnej ocenie równomierności rozłożenia oczek siatki oraz występowania uszkodzeń (przerwania ciągłości wiązek włókien) jak również jednorodności nasycenia siatki asfaltem. Szerokość pasma należy określić przez pomiar bezpośredni z dokładnością do 1 cm wykonany co 10 mb rozwiniętej rolki. Odchyłka szerokości pasma nie powinna przekraczać +/- 2% wymiaru nominalnego.

#### 6.1.6 Sprawdzenie cech wytrzymałościowych

Wytrzymałość na rozciąganie wiązek włókien siatki zarówno w układzie poprzecznym jak i podłużnym nie powinna być mniejsza niż podana w punkcie 2.2 przy wydłużeniu jak w pkt. 2.2. Wytrzymałość siatki obliczana jest na podstawie ciężaru powierzchniowego i parametrów mechanicznych włókna użytego do produkcji nici siatki. Pole powierzchni poszczególnych oczek siatki nie może być mniejsze niż 2,4 cm<sup>2</sup>.

### 6.2 Kontrola jakości przeprowadzonych Robót

#### Kontrola jakości Robót polega na:

- sprawdzeniu zużycia emulsji asfaltowej i jednorodności skropienia,
- wizualnej ocenie przylegania siatki do podłoża przed ułożeniem na niej warstwy bitumicznej.

## 7. Obmiar robót

Ogólne zasady Obmiaru Robót podano w ST WO.00.00. "Wymagania Ogólne" pkt. 7. Jednostką obmiarową jest 1 m<sup>2</sup> ułożonej siatki.

## 8. Odbiór robót

Ogólne zasady Odbioru Robót podano w ST WO.00.00. "Wymagania Ogólne" pkt. 8.

## **9. Podstawa płatności**

Ogólne ustalenia dotyczące podstawy płatności podano w ST WO.00.00.. "Wymagania Ogólne" pkt. 9.  
Cena jednostkowa wykonania wzmocnienia nawierzchni obejmuje:

- koszt materiałów wraz z transportem,
- wykonanie skropienia emulsją asfaltową,
- rozłożenie siatki.

## **10. Przepisy związane**

Zalecenia producenta siatki dotyczące technologii wbudowania

Karta informacji technicznej siatki

Aprobata IBDiM.

Normy: ASTM D1505-03 – Standard Test Method for Density of Plastics by the Density-Gradient Technique

ASTM D2101-94 – Test Method for Tensile Properties of Single Man-Made Textile Fibers

Taken from Yarns and Tows

PN-EN 965:1999 – Geotekstylii i wyroby pokrewne – Wyznaczanie masy powierzchniowej

**DR – 05.04**

## **NAWIERZCHNIE Z MIESZANKI MASTYKSOWO - GRYSOWEJ ( SMA )**

### **1. WSTĘP**

#### **1.1.Przedmiot SST**

Przedmiotem niniejszej specyfikacji technicznej są wymagania dotyczące wykonania i odbioru robót związanych z wykonaniem warstwy ścieralnej z mieszanki mastykowo-grysowej (mieszanki SMA) w ramach zadania :

**„Przebudowa drogi powiatowej nr 3152 odcinek Mrzeżyno- Rogowo od km 0+980 do km 2+900 ”.**

#### **1.2.Zakres robót objętych SST**

Ustalenia zawarte w niniejszej specyfikacji dotyczą zasad prowadzenia robót związanych z wykonaniem i odbiorem warstwy ścieralnej z mieszanki SMA wg PN-EN 13108-5 i WT-2 Nawierzchnie asfaltowe 2010 dostarczonej od producenta. W przypadku produkcji mieszanki SMA przez Wykonawcę dla potrzeb budowy, Wykonawca zobowiązany jest prowadzić Zakładową kontrolę produkcji (ZKP) zgodnie z WT-2 [punkt 7.4.1.5. Warstwę ścieralną z mieszanki SMA wykonywać

**„Rozbudowa dróg gminnych ul. Jana Pawła II i odc. ul. Jedności Narodowej w Golczewie , łączących drogę woj. nr 106 ze skrzyżowaniem dróg wojewódzkich nr 106 i 108”**

### Szczegółowe specyfikacje techniczne

zgodnie z wymaganiami dla drogi o kategorii ruchu **KR3**. Stosowane mieszanki SMA o wymiarze D podano w tablicy 1. Tablica 1. Stosowane mieszanki SMA

Kategoria ruchu	Mieszanki SMA o wymiarze D <sup>1)</sup> , mm	
	podstawowy	<del>jeśli wymagane jest zmniejszenie hałasu drogowego<sup>2)</sup></del>
<b>KR 3-4</b>	<b>SMA 11</b>	<del>SMA 5, SMA 8</del>

- 1) Podział ze względu na wymiar największego kruszywa.
- 2) Zmniejszenie hałasu generowanego przez kontakt koła pojazdu i nawierzchni należy uwzględnić w projektowaniu nawierzchni ulic miejskich lub dróg zamiejskich w pobliżu terenów zamieszkałych

#### 1.4. Określenia podstawowe

1.4.1. Nawierzchnia - konstrukcja składająca się z jednej lub kilku warstw służących do przejmowania i rozkładania obciążeń od ruchu pojazdów na podłoże.

1.4.2. Warstwa ścieralna - górna warstwa nawierzchni będąca w bezpośrednim kontakcie z kołami pojazdów.

1.4.3. Mieszanka mineralno-asfaltowa - mieszanka kruszyw i lepiszcza asfaltowego.

1.4.4. Wymiar mieszanki mineralno-asfaltowej - określenie mieszanki mineralno-asfaltowej, wyróżniające tę mieszankę ze zbioru mieszanek tego samego typu ze względu na największy wymiar kruszywa, np. wymiar 8 lub 11.

1.4.5. Mieszanka SMA (mieszanka mastykowo-grysowa) - mieszanka mineralno-asfaltowa o nieciąglym uziarnieniu, składająca się z grubego łamanego szkieletu kruszywowego, związanego zaprawą mastykową.

1.4.6. Dodatek stabilizujący - stabilizator mastyksu, zapobiegający spływaniu lepiszcza asfaltowego z ziaren kruszywa w wyprodukowanej mieszance SMA.

1.4.7. Kategoria ruchu - obciążenie drogi ruchem samochodowym, wyrażone w osiach obliczeniowych (100 kN) wg „Katalogu typowych konstrukcji nawierzchni podatnych i półsztywnych” GDDP-IBDiM .

1.4.8. Wymiar kruszywa - wielkość ziaren kruszywa, określona przez dolny (d) i górny (D) wymiar sita.

1.4.9. Kruszywo grube - kruszywo z ziaren o wymiarze:  $D < 45$  mm oraz  $d > 2$  mm.

1.4.10. Kruszywo drobne - kruszywo z ziaren o wymiarze:  $D < 2$  mm, którego większa część pozostaje na sicie 0,063 mm.

1.4.11. Pył - kruszywo z ziaren przechodzących przez sito 0,063 mm.

1.4.12. Wypełniacz - kruszywo, którego większa część przechodzi przez sito 0,063 mm. (Wypełniacz mieszany - kruszywo, które składa się z wypełniacza pochodzenia mineralnego i wodorotlenku wapnia. Wypełniacz dodany - wypełniacz pochodzenia mineralnego, wyprodukowany oddzielnie).

1.4.13. Kationowa emulsja asfaltowa - emulsja, w której emulgator nadaje dodatnie ładunki cząstkom zdyspergowanego asfaltu.

1.4.14. Pozostałe określenia podstawowe są zgodne z obowiązującymi, odpowiednimi polskimi normami i z definicjami podanymi w SST D-M-00.00.00 „Wymagania ogólne” pkt 1.4.

1.4.15. Symbole i skróty dodatkowe SMA

- mieszanka mastykowo-grysowa, PMB

- polimeroasfalt,

D - górny wymiar sita (przy określaniu wielkości ziaren kruszywa), d - dolny wymiar sita (przy określaniu wielkości ziaren kruszywa), C - kationowa emulsja asfaltowa,

NPD - właściwość użytkowa nie określana (ang. No Performance Determined; producent może jej nie określać),

TBR - do zadeklarowania (ang. To Be Reported; producent może dostarczyć odpowiednie informacje, jednak

nie jest do tego zobowiązany), IRI - (International Roughness Index) międzynarodowy wskaźnik równości, MOP - miejsce obsługi podróży.

#### 1.5. Ogólne wymagania dotyczące robót

Ogólne wymagania dotyczące robót podano w SST WO-00. „Wymagania ogólne” pkt 1.5.

## 2. MATERIAŁY

### 2.1. Ogólne wymagania dotyczące materiałów

Wymagania dotyczące materiałów, ich pozyskiwania i składowania, podano w SST WO-00.00. „Wymagania ogólne” pkt 2.

### 2.2. Lepiszczka asfaltowe

Szczegółowe specyfikacje techniczne

Należy stosować asfalty drogowe wg PN-EN 12591 lub polimeroasfalty wg PN-EN 14023. Rodzaje stosowanych lepiszcz asfaltowych podano w tabelicy 2. W dokumentacji przyjęto lepiszcza odpowiadające wymaganiom kategorii ruchu **KR3**. Oprócz lepiszcz wymienionych w tabelicy 2 można stosować inne lepiszcza nienormowe według aprobat technicznych.

Tablica 2. Zalecane lepiszcza asfaltowe do mieszanek SMA

Kategoria ruchu	Mieszanka SMA	Gatunek lepiszcza do mieszanek SMA	
		asfaltu drogowego	polimeroasfaltu
KR3 - KR4	SMA 5 <sup>U</sup> SMA 8 <sup>A</sup> , SMA 11	50/70 <sup>2)</sup>	PMB 45/80-55, PMB 45/80-65, PMB 65/105-60 <sup>3)</sup>

Asfalty drogowe powinny spełniać wymagania podane w tabelicy 3.

Polimeroasfalty powinny spełniać wymagania podane w tabelicy 4. Tablica 3.

Wymagania wobec asfaltów drogowych wg PN-EN 12591

Lp.	Właściwości	Metoda badania	Rodzaj asfaltu 50/70/70/100		
<b>WŁAŚCIWOŚCI OBLIGATORYJNE</b>					
1	Penetracja w 25°C	0,1 mm	PN-EN 1426	50-70	70100
2	Temperatura mięknięcia	°C	PN-EN 1427	46-54	43-51
3	Temperatura zapłonu, nie mniej niż	°C	PN-EN 22592	230	230
4	Zawartość składników rozpuszczalnych, nie mniej niż	% m/m	PN-EN 12592	99	99
5	Zmiana masy po starzeniu (ubytek lub przyrost), nie więcej niż	% m/m	PN-EN 12607-1	0,5	0,8
6	Pozostała penetracja po starzeniu, nie mniej niż	%	PN-EN 1426	50	46
7	Temperatura mięknięcia po starzeniu, nie mniej niż	°C	PN-EN 1427	48	45
<b>WŁAŚCIWOŚCI SPECJALNE KRAJOWE</b>					
8	Zawartość parafiny, nie więcej niż	%	PN-EN 12606-1	2,2	2,2
9	Wzrost temp. mięknięcia po starzeniu, nie więcej niż	°C	PN-EN 1427	9	9
10	Temperatura łamliwości Fraassa, nie więcej niż	°C	PN-EN 12593	-8	-10

- 1) Zalecana, jeżeli jest wymagane zmniejszenie hałasu drogowego
- 2) Nie zaleca się do stosowania w regionach, gdzie spodziewana minimalna temperatura nawierzchni wynosi poniżej -28°C (region północno-wschodni i tereny podgórskie)
- 3) Do cienkiej warstwy na gorąco z SMA o grubości nie większej niż 3,5 cm

Wymaganie podstawowe	Właściwość	Metoda badania	Jednostka	Gatunki asfaltów modyfikowanych polimerami (PMB)					
				45/80 - 55		45/80 - 65		65/105 - 60	
				wymagane	klasa	wymagane	klasa	wymagane	klasa
1	2	3	4	5	6	7	8	9	10
Konsystencja w pośrednich temperaturach eksploatacyjnych	Penetracja w 25°C	PN-EN 1426	0,1 mm	45-80	4	45-80	4	65-105	6
Konsystencja w wysokich temperaturach	Temperatura mięknięcia	PN-EN 1427	°C	> 55	7	> 65	5	> 60	6

## Szczegółowe specyfikacje techniczne

h eksploatacyjnych									
Kohezja	Siła rozciągania (mała prędkość rozciągania)	PN-EN 13589 PN-EN 13703	J/cm <sup>2</sup>	> 1 w 5°C	4	>2 w 5°C	3	> 1 w 5°C	4
	Siła rozciągania w 5°C (duża prędkość rozciągania)	PN-EN 13587 PN-EN 13703	J/cm <sup>2</sup>	NPD <sup>a</sup>	0	NPD <sup>a</sup>	0	NPD <sup>a</sup>	0
	Wahadło Vialit (metoda uderzenia)	PN-EN 13588	J/cm <sup>2</sup>	NPD <sup>a</sup>	0	NPD <sup>a</sup>	0	NPD <sup>a</sup>	0
Stołość Konsystencji (Odporność na starzenie) wg PN-EN 12607-1 lub -3	Zmiana masy		%	> 0,5	3	> 0,5	3	> 0,5	3
	Pozostała penetracja	PN-EN 1426	%	> 60	7	> 60	7	> 60	7
	Wzrost temperatury mięknięcia	PN-EN 1427	°C	< 8	2	< 8	2	< 10	3
Inne właściwości	Temperatura zapłonu	PN-EN ISO 2592	°C	> 235	3	> 235	3	> 235	3
Wymagania dodatkowe	Temperatura łamliwości	PN-EN 12593	°C	< -12	6	< -15	7	< -15	7
	Nawrót sprężysty w 25°C	PN-EN 13398	%	> 50	5	> 70	3	> 50	5
				NPD <sup>a</sup>	0	NPD <sup>a</sup>	0	NPD <sup>a</sup>	0
	Nawrót sprężysty w 10°C								
	Zakres plastyczności	PN-EN 14023 Punkt 5.1.9	°C	TBR <sup>b</sup>	1	TBR <sup>b</sup>	1	TBR <sup>b</sup>	1
	Stabilność magazynowania . Różnica temperatur mięknięcia	PN-EN 13399 PN-EN 1427	°C	< 5	2	< 5	2	< 5	2
	Stabilność magazynowania . Różnica penetracji	PN-EN 13399 PN-EN 1426	0,1 mm	NPD <sup>a</sup>	0	NPD <sup>a</sup>	0	NPD <sup>a</sup>	0
	Spadek temperatury mięknięcia po starzeniu wg PN-EN 12607 -1 lub -3	PN-EN 12607-1 PN-EN 1427	°C	TBR <sup>b</sup>	1	TBR <sup>b</sup>	1	TBR <sup>b</sup>	1
	Nawrót sprężysty w 25°C po starzeniu wg PN-EN 12607-1 lub -3	PN-EN 12607-1 PN-EN 13398	%	> 50	4	> 60	3	> 50	4
NPD <sup>a</sup>				0	NPD <sup>a</sup>	0	NPD <sup>a</sup>	0	
Nawrót sprężysty w 10°C po starzeniu wg PN-EN 12607-1 lub -3									
<sup>a</sup> NPD - No Performance Determined (właściwość użytkowa nie określana) <sup>b</sup> TBR - To Be Reported (do zadeklarowania)									

Składowanie asfaltu drogowego powinno się odbywać w zbiornikach, wykluczających zanieczyszczenie asfaltu i wyposażonych w system grzewczy pośredni (bez kontaktu asfaltu z przewodami grzewczymi). Zbiornik roboczy otaczarki powinien być izolowany termicznie, posiadać automatyczny system grzewczy z tolerancją  $\pm 5^{\circ}\text{C}$  oraz układ cyrkulacji asfaltu.

Polimeroasfalt powinien być magazynowany w zbiorniku wyposażonym w system grzewczy pośredni z termostatem kontrolującym temperaturę z dokładnością  $\pm 5^{\circ}\text{C}$ . Zaleca się wyposażenie zbiornika w

### Szczegółowe specyfikacje techniczne

mieszadło. Zaleca się bezpośrednie zużycie polimeroasfaltu po dostarczeniu. Należy unikać wielokrotnego rozgrzewania i chłodzenia polimeroasfaltu w okresie jego stosowania oraz unikać niekontrolowanego mieszania polimeroasfaltów różnego rodzaju i klasy oraz z asfaltem zwykłym.

#### 2.3. Kruszywo do mieszanki SMA

Do mieszanki SMA należy stosować kruszywo według PN-EN 13043 i WT-1 Kruszywa 2010, obejmujące kruszywo grube, kruszywo drobne i wypełniacz.

Kruszywa powinny spełniać wymagania podane w WT-1 Kruszywa 2010 - część 2 - punkt 4, tablica 4.1, tablica 4.2, tablica 4.3

Składowanie kruszywa powinno się odbywać w warunkach zabezpieczających je przed zanieczyszczeniem i zmieszaniem z kruszywem o innym wymiarze lub pochodzeniu. Podłoże składowiska musi być równe, utwardzone i odwodnione. Składowanie wypełniacza powinno się odbywać w silosach wyposażonych w urządzenia do aeracji.

#### 2.4. Kruszywo do uszorstnienia

W celu zwiększenia współczynnika tarcia wykonanej warstwy ścieralnej, w początkowym okresie jej użytkowania, należy gorącą warstwę posypać kruszywem mineralnym naturalnym lub sztucznym uzyskanym z przekruszenia, o wymiarze 2/4 lub 2/5 mm i dokładnie przywałować

Kruszywa do uszorstnienia o wymiarze 2/4 lub 2/5 mm powinny spełniać wymagania podane w tablicy 5 Składowanie kruszywa powinno odpowiadać wymaganiom podanym w pktcie 2.3.

Tablica 5. Wymagania dotyczące kruszywa (naturalnego lub sztucznego) do uszorstnienia warstwy ścieralnej z SMA

Skróty użyte w tablicy: kat. - kategoria właściwości, rozdz. - rozdział

Właściwości kruszywa	Metoda badania	Punkt WT-1	Wymagania wg WT-1 dla kruszywa 2/4 lub 2/5 mm
Uziarnienie	PN-EN 933-1	4.1.3	kat. G <sub>C</sub> 90/10
Zawartość pyłu	PN-EN 933-1	4.1.6	kat. f, tj. przesiew przez sito 0,063 mm < 1% (m/m)
Odporność na polerowanie kruszywa, kat. nie niższa niż	PN-EN 1097-8	4.2.3	kat. PSV <sub>50</sub> tj. odporność > 50
Gęstość ziaren	PN-EN 1097-6, rozdz. 7, 8, 9	4.3.1	deklarowana przez producenta
Grube zanieczyszczenia lekkie, kat. nie wyższa niż	PN-EN 1744-1 p. 14.2	4.5.3	kat. m <sub>LPC</sub> 0,1, tj. zawartość zanieczyszczeń o wymiarze większym od 2 mm powinna wynosić < 0,1 % (m/m)

#### 2.5. Stabilizator mastyksu

W celu zapobieżenia spływaniu lepiszcza asfaltowego z ziaren kruszywa w wyprodukowanej mieszance SMA zaleca się stosowanie stabilizatorów, którymi mogą być włókna mineralne, celulozowe lub polimerowe, spełniające wymagania określone przez producenta. Włókna te mogą być stosowane także w postaci granulatu, w tym ze środkiem wiążącym.

Można zaniechać stosowania stabilizatora, jeśli stosowane lepiszcze gwarantuje spełnienie wymagania spływności lepiszcza lub technologia produkcji i transportu mieszanki SMA nie powoduje spływności lepiszcza z ziaren kruszywa.

#### 2.6. Środek adhezyjny

W celu poprawy powinowactwa fizykochemicznego lepiszcza asfaltowego i kruszywa, gwarantującego odpowiednią przyczepność (adhezję) lepiszcza do kruszywa i odporność mieszanki SMA na działanie wody, należy dobrać i zastosować środek adhezyjny, tak aby dla konkretnej pary kruszywo-lepiszcze wartość przyczepności określona według PN-EN 12697-11, metoda C [34] wynosiła co najmniej 80%. Środek adhezyjny powinien odpowiadać wymaganiom określonym przez producenta.

Składowanie środka adhezyjnego jest dozwolone tylko w oryginalnych opakowaniach, w warunkach określonych przez producenta.

#### 2.7. Materiały do uszczelnienia połączeń i krawędzi

Do uszczelnienia połączeń technologicznych (tj. złączy podłużnych i poprzecznych z tego samego materiału wykonywanego w różnym czasie oraz spoin stanowiących połączenia różnych materiałów lub połączenie warstwy asfaltowej z urządzeniami obcymi w nawierzchni lub ją ograniczającymi, należy stosować:

- materiały termoplastyczne, jak taśmy asfaltowe, pasty itp. według norm lub aprobat technicznych,
  - emulsję asfaltową według PN-EN 13808 lub inne lepiszcza według norm lub aprobat technicznych
- Grubość materiału termoplastycznego do spoiny powinna wynosić:

#### Szczegółowe specyfikacje techniczne

- nie mniej niż 10 mm przy grubości warstwy technologicznej do 2,5 cm,
- nie mniej niż 15 mm przy grubości warstwy technologicznej większej niż 2,5 cm.

Składowanie materiałów termoplastycznych jest dozwolone tylko w oryginalnych opakowaniach producenta, w warunkach określonych w aprobacie technicznej. Do uszczelnienia krawędzi należy stosować asfalt drogowy wg PN-EN 12591, asfalt modyfikowany polimerami wg PN-EN 14023 „metoda na gorąco”. Dopuszcza się inne rodzaje lepiszcza wg norm lub aprobat technicznych.

### **2.8. Materiały do złączenia warstw konstrukcji**

Do złączania warstw konstrukcji nawierzchni (warstwa wiążąca z warstwą ścieralną) należy stosować kationowe emulsje asfaltowe lub kationowe emulsje modyfikowane polimerami według PN-EN 13808 i WT-3 Emulsje asfaltowe 2009 punkt 5.1 tablica 2 i tablica 3. Kationowe emulsje asfaltowe modyfikowane polimerami (asfalt 70/100 modyfikowany polimerem lub lateksem butadienowo-styrenowym SBR) stosuje się tylko pod cienkie warstwy asfaltowe na gorąco. Emulsję asfaltową można składować w opakowaniach transportowych lub w stacjonarnych zbiornikach pionowych z nalewaniem od dna. Nie należy nalewać emulsji do opakowań i zbiorników zanieczyszczonych materiałami mineralnymi.

## **3. SPRZĘT**

### **3.1. Ogólne wymagania dotyczące sprzętu**

Wymagania dotyczące sprzętu podano w SST WO-00.00. „Wymagania ogólne” pkt 3.

### **3.2. Sprzęt stosowany do wykonania robót**

Przy wykonywaniu robót Wykonawca w zależności od potrzeb, powinien wykazać się możliwością korzystania ze sprzętu dostosowanego do przyjętej metody robót, jak:

- wytwórnia (otaczarka) o mieszaniu cyklicznym lub ciągłym, z automatycznym komputerowym sterowaniem produkcji, do wytwarzania mieszanek mineralno-asfaltowych, z możliwością dozowania stabilizatora mastyksu,
- układarka gąsienicowa, z elektronicznym sterowaniem równości układanej warstwy,
- skraplarka,
- walce stalowe gładkie,
- lekka rozsypywarka kruszywa,
- szczotki mechaniczne i/lub inne urządzenia czyszczące,
- samochody samowładowcze z przykryciem brezentowym lub termosami,
- sprzęt drobny.

## **4. TRANSPORT**

### **4.1. Ogólne wymagania dotyczące transportu**

Wymagania dotyczące transportu podano w SST WO-00.00. „Wymagania ogólne” pkt 4.

### **4.2. Transport materiałów**

Asfalt i polimeroasfalt należy przewozić w cysternach kolejowych lub samochodach izolowanych i zaopatrzonych w urządzenia umożliwiające pośrednie ogrzewanie oraz w zawory spustowe. Kruszywa można przewozić dowolnymi środkami transportu, w warunkach zabezpieczających je przed zanieczyszczeniem, zmieszaniem z innymi materiałami i nadmiernym zawilgoceniem.

Wypełniacz należy przewozić w sposób chroniący go przed zawilgoceniem, zbrzyleniem i zanieczyszczeniem. Wypełniacz luzem powinien być przewożony w odpowiednich cysternach przystosowanych do przewozu materiałów sypkich, umożliwiających rozładunek pneumatyczny.

Emulsja asfaltowa może być transportowana w zamkniętych cysternach, autocysternach, beczkach i innych opakowaniach pod warunkiem, że nie będą korodowały pod wpływem emulsji i nie będą powodowały jej rozpadu. Cysterny powinny być wyposażone w przegrody. Nie należy używać do transportu opakowań z metali lekkich (może zachodzić wydzielanie wodoru i groźba wybuchu przy emulsjach o pH < 4). Mieszanek SMA należy dowozić na budowę pojazdami samowładowczymi w zależności od postępu robót. Podczas transportu i postoju przed wbudowaniem mieszanka powinna być zabezpieczona przed ostygnięciem i dopływem powietrza (przez przykrycie, pojemniki termoizolacyjne lub ogrzewane itp.). Warunki i czas transportu mieszanki, od produkcji do wbudowania, powinna zapewniać utrzymanie temperatury w wymaganym przedziale. Powierzchnie pojemników używanych do transportu mieszanki powinny być czyste, a do zwilżania tych powierzchni można używać tylko środki antyadhezyjne niewpływające szkodliwie na mieszankę.

## **5. WYKONANIE ROBÓT**

### **5.1. Ogólne zasady wykonania robót**

Zasady wykonania robót podano w SST WO-00.00. „Wymagania ogólne” pkt 5.



**5.2. Projektowanie mieszanki SMA**

Przed przystąpieniem do robót Wykonawca dostarczy Inżynierowi do akceptacji projekt składu mieszanki SMA. Uziarnienie mieszanki mineralnej, minimalna zawartość lepiszcza oraz orientacyjna zawartość środka stabilizującego podane są w tablicy 6.

Tablica 6. Uziarnienie mieszanki mineralnej, zawartość lepiszcza oraz środka stabilizującego mieszanki SMA do warstwy ścieralnej

Właściwość	Przesiew, [% (m/m)]	
	SMA 11 KR3 - KR6	
Wymiar sita #, [mm]	od	do
16	100	-
11,2	90	100
8	50	65
5,6	35	45
2	20	30
0,125	9	17
0,063	8,0	12,0
Orientacyjna zawartość środka stabilizującego, [% (m/m)]	0,3	1,5
Zawartość lepiszcza, minimum* <sup>-1</sup>	<sup>min</sup> 6,4	

Wymagane właściwości mieszanki SMA podane są w tablicy 7.

<sup>1</sup> Minimalna zawartość lepiszcza jest określona przy założonej gęstości mieszanki mineralnej 2,650 Mg/m<sup>3</sup>. Jeżeli stosowana mieszanka mineralna ma inną gęstość ( $\rho_d$ ), to do wyznaczenia minimalnej zawartości lepiszcza podaną wartość należy pomnożyć przez współczynnik CC według równania:

$$a = \frac{2,650}{\rho_d}$$

Tablica 7. Wymagane właściwości mieszanki SMA do warstwy ścieralnej, przy ruchu KR3 - KR4

Właściwość	Warunki zagęszczania wg PN-EN 13108-20	Metoda i warunki badania	SMA 11
Zawartość wolnych przestrzeni	C.1.2, ubijanie, 2x50 uderzeń	PN-EN 12697-8, p. 4	$\wedge_{min} 1,5$ $\wedge_{max} 3,0$
Odporność na deformacje trwałe	C.1.20, wałowanie, $P_{98} - P_{100}$	PN-EN 12697-22, metoda B w powietrzu, PN-EN 13108-20, D.1.6, 60°C, 10000 cykli	<sup>WTS</sup> AIRO,50 Pi?^AIRDeklarowane
Odporność na działanie wody	C.1.1, ubijanie, 2x25 uderzeń	PN-EN 12697-12, przechowywanie w 40°C z jednym cyklem zamrażania, badanie w 15°C	
Splywność lepiszcza	-	PN-EN 12697-18, p. 5	£0,3

**5.3. Wytwarzanie mieszanki SMA**

Mieszankę SMA należy wytwarzać na gorąco w otaczarce (zespołe maszyn i urządzeń dozowania, podgrzewania i mieszania składników oraz przechowywania gotowej mieszanki). Dozowanie składników mieszanki SMA w otaczarkach, w tym także wstępne, powinno być zautomatyzowane i zgodne z receptą roboczą, a urządzenia do dozowania składników oraz pomiaru

#### Szczegółowe specyfikacje techniczne

temperatury powinny być okresowo sprawdzane. Kruszywo o różnym uziarnieniu lub pochodzeniu należy dodawać odmierzone oddzielnie.

Lepiszczce asfaltowe należy przechowywać w zbiorniku z pośrednim systemem ogrzewania, z układem termostatowania zapewniającym utrzymanie żądanej temperatury z dokładnością  $\pm 5^{\circ}\text{C}$ . Temperatura lepiszczca asfaltowego w zbiorniku magazynowym (roboczym) nie powinna przekraczać  $180^{\circ}\text{C}$  dla polimeroasfaltu drogowego 45/80-55.

Kruszywo (ewentualnie z wypełniaczem) powinno być wysuszone i podgrzane tak, aby mieszanka mineralna uzyskała temperaturę właściwą do otoczenia lepiszczcem asfaltowym. Temperatura mieszanki mineralnej nie powinna być wyższa o więcej niż  $30^{\circ}\text{C}$  od najwyższej temperatury mieszanki mineralno-asfaltowej podanej w tablicy 8. W tej tablicy najniższa temperatura dotyczy mieszanki mineralno-asfaltowej (SMA) dostarczonej na miejsce wbudowania, a najwyższa temperatura dotyczy mieszanki mineralno-asfaltowej bezpośrednio po wytworzeniu w wytwórni.

Tablica 8. Najwyższa i najniższa temperatura mieszanki SMA

Lepiszczce asfaltowe	Temperatura mieszanki [ $^{\circ}\text{C}$ ]
PMB 45/80-55	od 130 do 180

Sposób i czas mieszania składników mieszanki mineralno-asfaltowej powinny zapewnić równomierne otoczenie kruszywa lepiszczcem asfaltowym.

System dozowania dodatków modyfikujących lub stabilizujących powinien zapewnić jednorodność dozowania dodatków do wytwarzanej mieszanki. Warunki wytwarzania i przechowywania mieszanki mineralno-asfaltowej na gorąco nie powinny istotnie wpływać na skuteczność działania tych dodatków.

#### 5.4. Przygotowanie podłoża

Podłoże (warstwa wyrównawcza, warstwa wiążąca lub stara warstwa ścieralna) pod warstwę SMA powinno być na całej powierzchni:

- ustabilizowane i nośne,
- czyste, bez zanieczyszczenia lub pozostałości luźnego kruszywa,
- wyprofilowane, równe i bez kolein.

W wypadku podłoża z nowo wykonanej warstwy asfaltowej, do oceny nierówności należy przyjąć dane z pomiaru równości tej warstwy wykonanego metodą z wykorzystaniem łaty 4-metrowej i klina lub metody równoważnej przy użyciu łaty i klina, mierząc wysokość prześwitu w połowie długości łaty. Pomiar wykonuje się nie rzadziej niż co 10 m. Wymagana równość podłużna jest określona w rozporządzeniu dotyczącym warunków technicznych, jakim powinny odpowiadać drogi publiczne. W wypadku podłoża z warstwy starej nawierzchni, nierówności nie powinny przekraczać wartości podanych w tablicy 9.

Tablica 9. Maksymalne nierówności podłoża pod warstwy asfaltowe (pomiar łatą 4-metrową lub równoważną metodą)

Klasa drogi	Element nawierzchni	Maksymalna nierówność podłoża pod warstwę ścieralną [mm]
Z, L, D	Pasy ruchu	9

Jeżeli nierówności poprzeczne są większe niż dopuszczalne, to należy wyrównać podłoże.

Rzędne wysokościowe podłoża oraz urządzeń usytuowanych w nawierzchni lub ją ograniczających powinny być

zgodne z dokumentacją projektową. Z podłoża powinien być zapewniony odpływ wody.

Oznakowanie poziome na warstwie podłoża należy usunąć. Dopuszcza się pozostawienie oznakowania poziomego z materiałów termoplastycznych przy spełnieniu warunku szczepności warstw wg punktu 5.7. Nierówności podłoża (w tym powierzchnię istniejącej warstwy ścieralnej) należy wyrównać poprzez frezowanie lub wykonanie warstwy wyrównawczej.

Wykonane w podłożu łaty z materiału o mniejszej sztywności (np. łaty z asfaltu lanego w betonie asfaltowym) należy usunąć, a powstałe w ten sposób ubytki wypełnić materiałem o właściwościach zbliżonych do materiału podstawowego (np. wypełnić betonem asfaltowym).

W celu polepszenia połączenia między warstwami technologicznymi nawierzchni powierzchnia podłoża powinna być w ocenie wizualnej chropowata.

Jeżeli podłoże jest nieodpowiednie, to należy ustalić, jakie specjalne środki należy podjąć przed wykonaniem warstwy asfaltowej.

Szerokie szczeliny w podłożu należy wypełnić odpowiednim materiałem, np. zalewami drogowymi według PN-EN 14188-1 lub PN-EN 14188-2 albo innymi materiałami według norm lub aprobat technicznych.

#### 5.5. Próba technologiczna

### Szczegółowe specyfikacje techniczne

Wykonawca przed przystąpieniem do produkcji mieszanki jest zobowiązany do przeprowadzenia w obecności Inżyniera próby technologicznej, która ma na celu sprawdzenie zgodności właściwości wyprodukowanej mieszanki z receptą. W tym celu należy zaprogramować otaczarkę zgodnie z receptą roboczą i w cyklu automatycznym produkować mieszankę. Do badań należy pobrać mieszankę wyprodukowaną po ustabilizowaniu się pracy otaczarki.

Nie dopuszcza się oceniania dokładności pracy otaczarki oraz prawidłowości składu mieszanki mineralnej na podstawie tzw. suchego zarobu, z uwagi na możliwą segregację kruszywa.

Mieszankę wyprodukowaną po ustabilizowaniu się pracy otaczarki należy zgromadzić w silosie lub załadować na samochód. Próbkę do badań należy pobierać ze skrzyni samochodu zgodnie z metodą określoną w PN-EN 12697-27.

Na podstawie uzyskanych wyników Inżynier podejmuje decyzję o wykonaniu odcinka próbnego.

#### 5.6. Odcinek próbny

Przed przystąpieniem do wykonania warstwy SMA Wykonawca wykona odcinek próbny celem uściślenia organizacji wytwarzania i układania oraz ustalenia warunków zagęszczania i uzyskiwanych parametrów jakościowych.

Odcinek próbny powinien być zlokalizowany w miejscu uzgodnionym z Inżynierem. Powierzchnia odcinka próbnego powinna wynosić co najmniej 500 m<sup>2</sup>, a długość co najmniej 50 m. Na odcinku próbnym Wykonawca powinien użyć takich materiałów oraz sprzętu jakie zamierza stosować do wykonania warstwy ścieralnej. Wykonawca może przystąpić do realizacji robót po zaakceptowaniu przez Inżyniera technologii wbudowania i zagęszczania oraz wyników z odcinka próbnego.

#### 5.7. Połączenie międzywarstwowe

Uzyskanie wymaganej trwałości nawierzchni jest uzależnione od zapewnienia połączenia między warstwami i ich współpracy w przenoszeniu obciążenia nawierzchni ruchem.

Podłoże powinno być skropione lepiszczem. Ma to na celu zwiększenie połączenia między warstwami konstrukcyjnymi oraz zabezpieczenie przed wnikaniem i zaleganiem wody między warstwami.

Skropienie lepiszczem podłoża (np. z warstwy wiążącej asfaltowej), przed ułożeniem warstwy z mieszanki

SMA, powinno być wykonane w ilości podanej w przeliczeniu na pozostałe lepiszcze, tj. 0,1 - 0,3 kg/m<sup>2</sup>, przy

czym:

- zaleca się stosować emulsję modyfikowaną polimerem,
- ilość emulsji należy dobrać z uwzględnieniem stanu podłoża oraz porowatości mieszanki SMA; jeśli mieszanka ma większą zawartość wolnych przestrzeni, to należy użyć większą ilość lepiszcza do skropienia, które po ułożeniu warstwy ścieralnej uszczelni ją.

Skrapianie podłoża należy wykonywać równomiernie stosując rampy do skrapiania, np. skrapiarki do lepiszczy asfaltowych. Dopuszcza się skrapianie ręczne lancą w miejscach trudno dostępnych (np. ścieki uliczne) oraz przy urządzeniach usytuowanych w nawierzchni lub ją ograniczających. W razie potrzeby urządzenia te należy zabezpieczyć przed zabrudzeniem. Skropione podłoże należy wyłączyć z ruchu publicznego przez zmianę organizacji ruchu.

W wypadku stosowania emulsji asfaltowej podłoże powinno być skropione 0,5 h przed układaniem warstwy SMA w celu odparowania wody. Czas ten nie dotyczy skrapiania rampą zamontowaną na rozkładarce.

#### 5.8. Wbudowanie mieszanki mineralno-asfaltowej

Mieszankę mineralno-asfaltową można wbudowywać na podłożu przygotowanym zgodnie z zapisami w punktach 5.4 i 5.7.

Transport mieszanki SMA powinien być zgodny z zaleceniami podanymi w punkcie 4.2. Mieszankę SMA należy wbudowywać w odpowiednich warunkach atmosferycznych.

Temperatura otoczenia w ciągu doby nie powinna być niższa od temperatury podanej w tablicy 10. Temperatura otoczenia może być niższa w wypadku stosowania ogrzewania podłoża. Nie dopuszcza się układania mieszanki SMA podczas silnego wiatru ( $V > 16$  m/s).

W wypadku stosowania mieszanek mineralno-asfaltowych z dodatkiem obniżającym temperaturę mieszania i wbudowania należy indywidualnie określić wymagane warunki otoczenia.

Tablica 10. Minimalna temperatura otoczenia podczas wykonywania warstw asfaltowych

Rodzaj robót	Minimalna temperatura otoczenia [°C]	
	przed przystąpieniem do robót	w czasie robót
Warstwa ścieralna o grubości > 3 cm	0	+5

Właściwości wykonanej warstwy powinny spełniać warunki podane w tablicy 11.

Tablica 11. Właściwości warstwy SMA

### Szczegółowe specyfikacje techniczne

Typ i wymiar mieszanki	Projektowana grubość warstwy technologicznej [cm]	Wskaźnik zagęszczenia [%]	Zawartość wolnych przestrzeni w warstwie [% (v/v)]
SMA 11	3,5 - 5,0	> 97	3,0 - 6,0

Mieszanka mineralno-asfaltowa powinna być wbudowywana rozkładarką wyposażoną w układ automatycznego sterowania grubości warstwy i utrzymywania niwelety zgodnie z dokumentacją projektową. W miejscach niedostępnych dla sprzętu dopuszcza się wbudowywanie ręczne. Grubość wykonywanej warstwy powinna być sprawdzana co 25 m, w co najmniej trzech miejscach (w osi i przy brzegach warstwy).

Warstwy wałowane powinny być równomiernie zagęszczone ciężkimi walcami drogowymi. Do warstw z mieszanki SMA można stosować wyłącznie walce drogowe stalowe gładkie. Nie zaleca się stosowania wibracji podczas zagęszczania SMA.

#### 5.9. Połączenia technologiczne

Połączenia technologiczne należy wykonać zgodnie z WT-2 Nawierzchnie asfaltowe 2010 punkt 8.6.

#### 5.10. Uszorstnienie warstwy SMA

Warstwa ścieralna z SMA powinna mieć jednorodną teksturę i strukturę, dostosowaną do przeznaczenia, np. ze względu na właściwości przeciwpoślizgowe, hałas toczenia kół lub względy estetyczne.

Do zwiększenia szorstkości warstwy ścieralnej konieczne może być jej uszorstnienie. Do warstw z mieszanki SMA o  $D < 11$  mm zaleca się stosowanie posypki o wymiarze 2/4 mm. Do warstw z mieszanki SMA o  $D > 11$  mm można stosować posypkę o wymiarze 2/4 lub 2/5 mm.

Na powierzchnię gorącej warstwy należy równomiernie nanieść posypkę odpowiednio wcześniej tak, aby została wgnieciona w warstwę przez walce. Nanoszenie posypki powinno odbywać się maszynowo, a jedynie w miejscach trudno dostępnych dopuszcza się wykonanie ręczne. Przy wyborze uziarnienia posypki należy wziąć pod uwagę wymagania ochrony przed hałasem. Jeżeli wymaga się zmniejszenia hałasu od kół pojazdów, należy stosować posypkę o drobniejszym uziarnieniu.

Zalecana ilość posypki do warstwy z mieszanki SMA:

- kruszywo o wymiarze 2/4 mm: od 0,5 do 1,5 kg/m<sup>2</sup>,
- kruszywo o wymiarze 2/5 mm: od 1,0 do 2,0 kg/m<sup>2</sup>.

W uzasadnionych wypadkach można nie stosować uszorstnienia, na przykład w celu zmniejszenia hałaśliwości jezdni z mieszanek drobnoziarnistych na odcinkach obszarów zurbanizowanych.

## 6. KONTROLA JAKOŚCI ROBÓT

### 6.1. Ogólne zasady kontroli jakości robót

Zasady kontroli jakości robót podano w SST WO-00.00. „Wymagania ogólne” pkt 6.

### 6.2. Badania przed przystąpieniem do robót

Przed przystąpieniem do robót Wykonawca powinien:

- uzyskać wymagane dokumenty, dopuszczające wyroby budowlane do obrotu i powszechnego stosowania (np. stwierdzenie o oznakowaniu materiału znakiem CE lub znakiem budowlanym B, certyfikat zgodności, deklarację zgodności, aprobatę techniczną, ew. badania materiałów wykonane przez dostawców itp.),
- ew. wykonać własne badania właściwości materiałów przeznaczonych do wykonania robót, określone przez Inżyniera,
- sprawdzić cechy zewnętrzne gotowych materiałów z tworzyw.

Wszystkie dokumenty oraz wyniki badań Wykonawca przedstawia Inżynierowi do akceptacji.

### 6.3. Badania w czasie robót

#### 6.3.1. Uwagi

ogólne

Badania dzielą się

na:

- badania wykonawcy (w ramach własnego nadzoru),
- badania kontrolne (w ramach nadzoru zlecniodawcy - Inżyniera).

#### 6.3.2. Badania Wykonawcy

Badania Wykonawcy są wykonywane przez Wykonawcę lub jego zleceniobiorców celem sprawdzenia, czy jakość materiałów budowlanych (mieszanek mineralno-asfaltowych i ich składników, lepiszczy i materiałów do uszczelnień itp.) oraz gotowej warstwy (wbudowane warstwy asfaltowe, połączenia itp.) spełniają wymagania określone w kontrakcie.

Wykonawca powinien wykonywać te badania podczas realizacji kontraktu, z niezbędną starannością i w wymaganym zakresie. Wyniki należy zapisywać w protokołach. W razie stwierdzenia uchybień w stosunku do wymagań kontraktu, ich przyczyny należy niezwłocznie usunąć.

### Szczegółowe specyfikacje techniczne

Wyniki badań Wykonawcy należy przekazywać Inżynierowi na jego żądanie. Inżynier może zdecydować o dokonaniu odbioru na podstawie badań Wykonawcy. W razie zastrzeżeń Inżynier może przeprowadzić badania kontrolne według pktu 6.3.3.

Zakres badań Wykonawcy związany z wykonywaniem nawierzchni:

- pomiar temperatury powietrza,
- pomiar temperatury mieszanki mineralno-asfaltowej podczas wykonywania nawierzchni (wg PN-EN 12697-13),
- ocena wizualna mieszanki mineralno-asfaltowej,
- ocena wizualna posypki,
- wykaz ilości materiałów lub grubości wykonanej warstwy,
- pomiar spadku poprzecznego warstwy asfaltowej,
- pomiar równości warstwy asfaltowej (wg pktu 6.4.2.5),
- dokumentacja działań podejmowanych celem zapewnienia odpowiednich właściwości przeciwpoślizgowych,
- pomiar parametrów geometrycznych poboczy,
- ocena wizualna j ednorodności powierzchni warstwy,
- ocena wizualna jakości wykonania połączeń technologicznych.

#### 6.3.3. Badania kontrolne Inżyniera

Badania kontrolne są badaniami Inżyniera, których celem jest sprawdzenie, czy jakość materiałów budowlanych (mieszanek mineralno-asfaltowych i ich składników, lepiszczy i materiałów do uszczelnień itp.) oraz gotowej warstwy (wbudowane warstwy asfaltowe, połączenia itp.) spełniają wymagania określone w kontrakcie. Wyniki tych badań są podstawą odbioru. Pobieraniem próbek i wykonaniem badań na miejscu budowy zajmuje się Inżynier w obecności Wykonawcy. Badania odbywają się również wtedy, gdy Wykonawca zSSTanie w porę powiadomiony o ich terminie, jednak nie będzie przy nich obecny.

Rodzaj badań kontrolnych mieszanki mineralno-asfaltowej i wykonanej z niej warstwy podano w tablicy 12

Tablica 12. Rodzaj badań kontrolnych

Lp.	Rodzaj badań
1	Mieszanka mineralno-asfaltowa <sup>a1, b)</sup>
1.1	Uziarnienie
1.2	Zawartość lepiszcza
1.3	Temperatura mięknięcia lepiszcza odzyskanego
1.4	Gęstość i zawartość wolnych przestrzeni próbki
2	Warstwa asfaltowa
2.1	Wskaźnik zagęszczenia <sup>a)</sup>
2.2	Spadki poprzeczne
2.3	Równość
2.4	Grubość lub ilość materiału
2.5	Zawartość wolnych przestrzeni <sup>a)</sup>
2.6	Właściwości przeciwpoślizgowe

do każdej warstwy i na każde rozpoczęte 6 000 m<sup>2</sup> nawierzchni jedna próbka; w razie potrzeby liczba próbek może zSSTać zwiększona (np. nawierzchnie dróg w terenie zabudowy)

w razie potrzeby specjalne kruszywa i dodatki

#### 6.3.4. Badania kontrolne dodatkowe

W wypadku uznania, że jeden z wyników badań kontrolnych nie jest reprezentatywny dla ocenianego odcinka

budowy, Wykonawca ma prawo żądać przeprowadzenia badań kontrolnych dodatkowych.

Inżynier i Wykonawca decydują wspólnie o miejscach pobierania próbek i wyznaczeniu odcinków częściowych

ocenianego odcinka budowy. Jeżeli odcinek częściowy przyporządkowany do badań kontrolnych nie może być

jednoznacznie i zgodnie wyznaczony, to odcinek ten nie powinien być mniejszy niż 20% ocenianego odcinka

budowy.

Do odbioru uwzględniane są wyniki badań kontrolnych i badań kontrolnych dodatkowych do wyznaczonych odcinków częściowych.

Koszty badań kontrolnych dodatkowych zażądanych przez Wykonawcę ponosi Wykonawca.

#### 6.3.5. Badania arbitrażowe

Badania arbitrażowe są powtórzeniem badań kontrolnych, co do których istnieją uzasadnione wątpliwości ze strony Inżyniera lub Wykonawcy (np. na podstawie własnych badań).

Badania arbitrażowe wykonuje na wniosek strony kontraktu niezależne laboratorium, które nie wykonywało badań kontrolnych.

Koszty badań arbitrażowych wraz ze wszystkimi kosztami ubocznymi ponosi strona, na której niekorzyść przemawia wynik badania.

Wniosek o przeprowadzenie badań arbitrażowych dotyczących zawartości wolnych przestrzeni lub wskaźnika zagęszczenia należy złożyć w ciągu 2 miesięcy od wpływu reklamacji ze strony Zamawiającego.

### 6.4. Właściwości warstw i nawierzchni oraz dopuszczalne odchyłki

#### 6.4.1. Mieszanka mineralno-asfaltowa

##### 6.4.1.1. Uwagi ogólne

Na etapie oceny jakości wbudowanej mieszanki mineralno-asfaltowej podaje się wartości dopuszczalne i tolerancje, w których uwzględnia się: rozrzut występujący przy pobieraniu próbek, dokładność metod badań oraz odstępstwa uwarunkowane metodą pracy.

Właściwości materiałów należy oceniać na podstawie badań pobranych próbek mieszanki mineralno-asfaltowej przed wbudowaniem (wbudowanie oznacza wykonanie warstwy asfaltowej). Wyjątkowo dopuszcza się badania próbek pobranych z wykonanej warstwy asfaltowej).

##### 6.4.1.2. Temperatura mięknięcia lepiszcza odzyskanego

Temperatura mięknięcia lepiszcza (asfaltu lub polimeroasfaltu) wyekstrahowanego z mieszanki mineralno-asfaltowej nie powinna przekroczyć wartości dopuszczalnych podanych w tabelicy 13.

W wypadku mieszanki mineralno-asfaltowej z polimeroasfaltem nawrót sprężysty lepiszcza wyekstrahowanego powinien wynieść co najmniej 40%. Dotyczy to również przedwczesnego zerwania tego lepiszcza w badaniu, przy czym należy wtedy podać wartość wydłużenia.

Tablica 13. Najwyższa temperatura mięknięcia wyekstrahowanego asfaltu lub polimeroasfaltu drogowego

Rodzaj	Temperatura mięknięcia, nie więcej niż [°C]
Polimeroasfalt drogowy	
PMB 45/80-55	73

##### 6.4.1.3. Zawartość lepiszcza

Zawartość rozpuszczalnego lepiszcza z każdej próbki pobranej z mieszanki mineralno-asfaltowej lub wyjątkowo z próbki pobranej z nawierzchni nie może odbiegać od wartości projektowanej, z uwzględnieniem podanych dopuszczalnych odchyłek w zależności od liczby wyników badań z danego odcinka budowy (tablica 14). Do wyników badań nie zalicza się badań kontrolnych dodatkowych (p. 6.3.4).

Tablica 14. Dopuszczalne odchyłki pojedynczego wyniku badania i średniej arytmetycznej wyników badań

zawartości lepiszcza rozpuszczalnego, [% (m/m)]

Rodzaj mieszanki	Liczba wyników badań					
	1	2	od 3 do 4	od 5 do 8 <sup>a)</sup>	od 9 do 19 <sup>a)</sup>	> 20
Mieszanki gruboziarniste	± 0,6	± 0,55	± 0,50	± 0,40	± 0,35	± 0,30
Mieszanki drobnoziarniste	± 0,5	± 0,45	± 0,40	± 0,40	± 0,35	± 0,30

dodatkowo dopuszcza się maksymalnie jeden wynik, spośród wyników badań wziętych

do obliczenia średniej arytmetycznej, którego odchyłka jest większa od dopuszczalnej

odchyłki dotyczącej średniej arytmetycznej, lecz nie przekracza dopuszczalnej odchyłki

jak do pojedynczego wyniku badania

##### 6.4.1.4. Uziarnienie

Uziarnienie każdej próbki pobranej z luźnej mieszanki mineralno-asfaltowej nie może odbiegać od wartości projektowanej, z uwzględnieniem dopuszczalnych odchyłek, w zależności od liczby wyników

Szczegółowe specyfikacje techniczne

badan z danego odcinka budowy. Wyniki badan nie uwzględniają badan kontrolnych dodatkowych (p. 6.3.4). W wypadku wymagań dotyczących uziarnienia, wyrażonych jako którekolwiek z:

- zawartość kruszywa o wymiarze < 0,063 mm,
- zawartość kruszywa o wymiarze < 0,125 mm,
- zawartość kruszywa drobnego o wymiarze od 0,063 mm do 2 mm,
- zawartość kruszywa grubego o wymiarze > 2 mm,
- zawartość kruszywa grubego o wymiarze > 5,6 mm,
- zawartość ziaren grubych,,

to żadna próbka nie może wykazywać uziarnienia odbiegającego o więcej niż wartość dopuszczalnych odchyłek podanych w tablicach 15 ^ 18.

Wymagania dotyczące udziału kruszywa grubego, drobnego i wypełniacza powinny być spełnione jednocześnie. Jeżeli w składzie mieszanki mineralno-asfaltowej określono dodatki kruszywa o szczególnych właściwościach, np. kruszywo rozjaśniające lub odporne na polerowanie, to dopuszczalna odchyłka zawartości tego kruszywa wynosi:

- ± 20% w wypadku kruszywa grubego,
- ± 30% w wypadku kruszywa drobnego.

Tablica 15. Dopuszczalne odchyłki dotyczące pojedynczego wyniku badania i średniej arytmetycznej wyników

Rodzaj mieszanki mineralno-asfaltowej	Liczba wyników badań					
	1	2	od 3 do 4	od 5 do 8	od 9 do 19	> 20
Mieszanka gruboziarnista	± 4,0	± 3,6	± 3,2	± 2,9	± 2,4	± 2,0
Mieszanka drobnoziarnista	± 3,0	± 2,7	± 2,4	± 2,1	± 1,8	± 1,5

Tablica 16. Dopuszczalne odchyłki dotyczące pojedynczego wyniku badania i średniej arytmetycznej wyników

Rodzaj mieszanki mineralno-asfaltowej	Liczba wyników badań					
	1	2	od 3 do 4	od 5 do 8	od 9 do 19	> 20
SMA	± 8	± 6,1	± 5,0	± 4,1	± 3,3	± 3,0

Tablica 17. Dopuszczalne odchyłki dotyczące pojedynczego wyniku badania i średniej arytmetycznej wyników

Rodzaj mieszanki mineralno-asfaltowej	Liczba wyników badań					
	1	2	od 3 do 4	od 5 do 8	od 9 do 19	> 20
SMA11	± 7	± 6,1	± 5,4	± 4,9	± 4,4	± 4,0

Tablica 18. Dopuszczalne odchyłki dotyczące pojedynczego wyniku badania i średniej arytmetycznej wyników

Rodzaj mieszanki mineralno-asfaltowej	Liczba wyników badań					
	1	2	od 3 do 4	od 5 do 8	od 9 do 19	> 20
Mieszanka gruboziarnista	-9, +5	-7,6, +5,0	-6,8, +5,0	-6,1, +5,0	-5,5, +5,0	± 5,0
Mieszanka drobnoziarnista	-8, +5	-6,7, +4,7	-5,8, +4,5	-5,1, +4,3	-4,4, +4,1	± 4,0

6.4.1.5. Zawartość wolnych przestrzeni

## Szczegółowe specyfikacje techniczne

Zawartość wolnych przestrzeni w nawierzchni, nie może wykroczyć poza wartości dopuszczalne podane w tablicy 11.

### 6.4.2. Warstwa asfaltowa

#### 6.4.2.1. Grubość warstwy oraz ilość materiału

Grubość wykonanej warstwy oznaczana według PN-EN 12697-36 oraz ilość wbudowanego materiału na określoną powierzchnię (dotyczy przede wszystkim cienkich warstw) mogą odbiegać od projektu o wartości podane w tablicy 19.

W wypadku określania ilości materiału na powierzchnię i średniej wartości grubości warstwy z reguły należy przyjąć za podstawę cały odcinek budowy. Inżynier ma prawo sprawdzać odcinki częściowe. Odcinek częściowy powinien zawierać co najmniej jedną dzienną działkę roboczą. Do odcinka częściowego obowiązują te same wymagania jak do odcinka budowy.

Za grubość warstwy lub warstw przyjmuje się średnią arytmetyczną wszystkich pojedynczych oznaczeń grubości warstwy na całym odcinku budowy lub odcinku częściowym.

Tablica 19. Dopuszczalne odchyłki grubości warstwy oraz ilości materiału na określonej powierzchni, [%]

Warunki oceny	Warstwa asfaltowa SMA <sup>1</sup>
A - Średnia z wielu oznaczeń grubości oraz ilości	< 10
1. - duży odcinek budowy, powierzchnia większa niż 6000 m <sup>2</sup> lub	< 15
- droga ograniczona krawężnikami, powierzchnia większa niż 1000 m <sup>2</sup> lub	
- warstwa ścieralna, ilość większa niż 50 kg/m <sup>2</sup>	
2. - mały odcinek budowy lub	
- warstwa ścieralna, ilość większa niż 50 kg/m <sup>2</sup>	
B - Pojedyncze oznaczenie grubości	< 25
a) w wypadku budowy dwuetapowej, tzn. gdy warstwa ścieralna jest układana z opóźnieniem, wartość z wiersza B odpowiednio obowiązuje; w pierwszym etapie budowy do górnej warstwy nawierzchni obowiązuje wartość 25%, a do łącznej grubości warstw etapu 1 $\wedge$ 15%	

#### 6.4.2.2. Wskaźnik zagęszczenia warstwy

Zagęszczenie wykonanej warstwy, wyrażone wskaźnikiem zagęszczenia oraz zawartością wolnych przestrzeni, nie może przekroczyć wartości dopuszczalnych podanych w tablicy 13. Dotyczy to każdego pojedynczego oznaczenia danej właściwości.

Określenie gęstości objętościowej należy wykonywać według PN-EN 12697-6.

#### 6.4.2.3. Zawartość wolnych przestrzeni w nawierzchni

Zawartość wolnych przestrzeni w próbce pobranej z nawierzchni, określona w tablicy 13, powinna odpowiadać wymaganiom podanym w punkcie 6.4.1.5.

#### 6.4.2.4. Spadki poprzeczne

Spadki poprzeczne nawierzchni należy badać nie rzadziej niż co 20 m oraz w punktach głównych łuków poziomych.

Spadki poprzeczne powinny być zgodne z dokumentacją projektową, z tolerancją  $\pm 0,5\%$ .

#### 6.4.2.5. Równość podłużna i poprzeczna

Pomiary równości podłużnej należy wykonywać w środku każdego ocenianego pasa ruchu. Do oceny równości podłużnej warstwy ścieralnej nawierzchni drogi klasy Z, L i D oraz placów i parkingów należy stosować metodę z wykorzystaniem łaty 4-metrowej i klina lub metody równoważnej użyciu łaty i klina, mierząc wysokość prześwitu w połowie długości łaty. Pomiar wykonuje się nie rzadziej niż co 10 m.

Wymagana równość podłużna jest określona przez wartość odchylenia równości (prześwitu), które nie mogą przekroczyć 6 mm. Przez odchylenie równości rozumie się największą odległość między łatą a mierzoną powierzchnią. Przed upływem okresu gwarancyjnego wartość odchylenia równości podłużnej warstwy ścieralnej nawierzchni dróg klasy Z i L nie powinna być większa niż 8 mm. Badanie wykonuje się według procedury jak podczas odbioru nawierzchni. Do oceny równości poprzecznej warstw nawierzchni dróg wszystkich klas technicznych należy stosować metodę z wykorzystaniem łaty 4-metrowej i klina lub metody równoważnej użyciu łaty i klina. Pomiar należy wykonywać w kierunku prostopadłym do osi jezdni, na każdym ocenianym pasie ruchu, nie rzadziej niż co 10 m. Wymagana równość poprzeczna jest określona w rozporządzeniu dotyczącym warunków technicznych, jakim powinny odpowiadać drogi publiczne.

Przed upływem okresu gwarancyjnego wartość odchylenia równości poprzecznej warstwy ścieralnej nawierzchni dróg wszystkich klas technicznych nie powinna być większa niż podana w tablicy 20.

Badanie wykonuje się według procedury jak podczas odbioru nawierzchni.



## Szczegółowe specyfikacje techniczne

Tablica 20. Dopuszczalne wartości odchyień równości poprzecznej warstwy ścieralnej wymagane przed upływem okresu gwarancyjnego

Klasa drogi	Element nawierzchni	Wartości odchyień równości poprzecznej [mm]
A, S GP	Pasy: ruchu, awaryjne, dodatkowe, włączania i wyłączania	< 6
	Jezdnie łącznic, jezdnie MOP, utwardzone pobocza	< 8
G	Pasy: ruchu, dodatkowe, włączania i wyłączania, postojowe, jezdnie łącznic, utwardzone pobocza	< 8
Z, L, D	Pasy ruchu	< 9

## 6.4.2.6. Właściwości przeciwpoślizgowe

Przy ocenie właściwości przeciwpoślizgowych nawierzchni drogi klasy Z i dróg wyższych klas powinien być określony współczynnik tarcia na mokrej nawierzchni przy całkowitym poślizgu opony testowej. Pomiar wykonuje się przy temperaturze otoczenia od 5 do 30°C, nie rzadziej niż co 50 m na nawierzchni zwilżanej wodą w ilości 0,5 l/m<sup>2</sup>, a wynik pomiaru powinien być przeliczany na wartość przy 100% poślizgu opony testowej o rozmiarze 185/70 R14. Miara właściwości przeciwpoślizgowych jest miarodajny współczynnik tarcia. Za miarodajny współczynnik tarcia przyjmuje się różnicę wartości średniej E(i) i odchylenia standardowego D: E(u) - D. Długość odcinka podlegającego odbiorowi nie powinna być większa niż 1000 m. Liczba pomiarów na ocenianym odcinku nie powinna być mniejsza niż 10. W wypadku odbioru krótkich odcinków nawierzchni, na których nie można wykonać pomiarów z prędkością 60 lub 90 km/h (np. rondo, dojazd do skrzyżowania, niektóre łącznice), poszczególne wyniki pomiarów współczynnika tarcia nie powinny być niższe niż 0,47, przy prędkości pomiarowej 30 km/h.

Dopuszczalne wartości miarodajnego współczynnika tarcia nawierzchni wymagane w okresie od 4 do 8 tygodni po oddaniu warstwy do eksploatacji są określone w rozporządzeniu dotyczącym warunków technicznych, jakim powinny odpowiadać drogi publiczne.

Jeżeli warunki atmosferyczne uniemożliwiają wykonanie pomiaru w wymienionym terminie, powinien być on zrealizowany z najmniejszym możliwym opóźnieniem.

Przed upływem okresu gwarancyjnego wartości miarodajnego współczynnika tarcia nie powinny być mniejsze niż podane w tablicy 21. W wypadku badań na krótkich odcinkach nawierzchni, rondach lub na dojazdach do skrzyżowań poszczególne wyniki pomiarów współczynnika tarcia nie powinny być niższe niż 0,44, przy prędkości pomiarowej 30 km/h.

Tablica 21. Dopuszczalne wartości miarodajnego współczynnika tarcia wymagane przed upływem okresu

Klasa drogi	Element nawierzchni	Miarodajny współczynnik tarcia przy prędkości zablokowanej opony względem nawierzchni	
		60 km/h	90 km/h
Z, L	Pasy: ruchu, dodatkowe, utwardzone pobocza	> 0,36	

## 6.4.2.7. Pozostałe właściwości warstwy asfaltowej

Szerokość warstwy, mierzona 10 razy na 1 km każdej jezdni, nie może się różnić od szerokości projektowanej o więcej niż ± 5 cm.

Rzędne wysokościowe, mierzone co 10 m na prostych i co 10 m na osi podłużnej i krawędziach, powinny być zgodne z dokumentacją projektową z dopuszczalną tolerancją ± 1 cm, przy czym co najmniej 95% wykonanych pomiarów nie może przekraczać przedziału dopuszczalnych odchyień.

Ukształtowanie osi w planie, mierzone co 100 m, nie powinno różnić się od dokumentacji projektowej o ± 5 cm.

Złącza podłużne i poprzeczne, sprawdzone wizualnie, powinny być równe i związane, wykonane w linii prostej,

### Szczegółowe specyfikacje techniczne

równoległe lub prostopadłe do osi drogi. Przylegające warstwy powinny być w jednym poziomie. Wygląd zewnętrzny warstwy, sprawdzony wizualnie, powinien być jednorodny, bez spękań, deformacji, plam i wykruszeń.

## 7. OBMIAR ROBÓT

### 7.1. Ogólne zasady obmiaru robót

Zasady obmiaru robót podano w SST WO-00.00. „Wymagania ogólne” pkt 7.

### 7.2. Jednostka obmiarowa

Jednostką obmiarową jest m<sup>2</sup> (metr kwadratowy) wykonanej warstwy ścieralnej z mieszanki SMA.

## 8. ODBIÓR ROBÓT

Ogólne zasady odbioru robót podano w SST WO-00.00. „Wymagania ogólne” pkt 8.

Roboty uznaje się za wykonane zgodnie z dokumentacją projektową, ST i wymaganiami Inżyniera, jeżeli

wszystkie pomiary i badania z zachowaniem tolerancji według pktu 6 dały wyniki pozytywne.

Jeśli warunki umowy przewidują dokonywanie potrąceń, to Zamawiający może w razie niedotrzymania wartości

dopuszczalnych dokonać potrąceń według zasad określonych w WT-2 pkt 9.2.

## 9. PODSTAWA PŁATNOŚCI

### 9.1. Ogólne ustalenia dotyczące podstawy płatności

Ustalenia dotyczące podstawy płatności podano w SST WO-00.00. „Wymagania ogólne” pkt 9.

### 9.2. Cena jednostki obmiarowej

Cena wykonania 1 m<sup>2</sup> warstwy ścieralnej z mieszanki SMA obejmuje:

- prace pomiarowe i roboty przygotowawcze,
- oznakowanie robót,
- oczyszczenie i skropienie podłoża,
- dostarczenie materiałów i sprzętu,
- opracowanie recepty laboratoryjnej,
- wykonanie próby technologicznej i odcinka próbnego,
- wyprodukowanie mieszanki SMA i jej transport na miejsce wbudowania,
- posmarowanie lepiszczem lub pokrycie taśmą asfaltową krawędzi urządzeń obcych i krawężników,
- rozłożenie i zagęszczenie mieszanki SMA,
- obcięcie krawędzi i posmarowanie lepiszczem,
- przeprowadzenie pomiarów i badań wymaganych w specyfikacji technicznej,
- odwiezienie sprzętu.

### 9.3. Sposób rozliczenia robót tymczasowych i prac towarzyszących

Cena wykonania robót określonych niniejszą SST obejmuje:

- roboty tymczasowe, które są potrzebne do wykonania robót podstawowych, ale nie są przekazywane Zamawiającemu i są usuwane po wykonaniu robót podstawowych,
- prace towarzyszące, które są niezbędne do wykonania robót podstawowych, nie zaliczane do robót tymczasowych, jak geodezyjne wytyczenie robót itd.

## 10. PRZEPISY ZWIĄZANE

### 10.1. Ogólne specyfikacje techniczne

Szczegółowe specyfikacje techniczne

**„Rozbudowa dróg gminnych ul. Jana Pawła II i odc. ul. Jedności Narodowej  
w Golczewie , łączących drogę woj. nr 106 ze skrzyżowaniem dróg wojewódzkich  
nr 106 i 108”**



Specyfikacja techniczna

PN-EN	12697-11	Mieszanki mineralno-asfaltowe - Metody badań mieszanek mineralno-asfaltowych na gorąco - Część 11: Określenie powiązania pomiędzy kruszywem i asfaltem Mieszanki mineralno-asfaltowe - Metody badań mieszanek mineralno-asfaltowych na gorąco -
PN-EN	12697-12	Część 12: Określanie wrażliwości na wodę
PN-EN	12697-13	Mieszanki mineralno-asfaltowe - Metody badań mieszanek mineralno-asfaltowych na gorąco - Część 13: Pomiar temperatury
PN-EN	12697-18	Mieszanki mineralno-asfaltowe - Metody badań mieszanek mineralno-asfaltowych na gorąco - Część 18: Spływanie lepiszcza
PN-EN	12697-22	Mieszanki mineralno-asfaltowe - Metody badań mieszanek mineralno-asfaltowych na gorąco - Część 22: Koleinowanie
PN-EN	12697-27	Mieszanki mineralno-asfaltowe - Metody badań mieszanek mineralno-asfaltowych na gorąco - Część 27: Pobieranie próbek
PN-EN	12697-36	Mieszanki mineralno-asfaltowe - Metody badań mieszanek mineralno-asfaltowych na gorąco - Część 36: Oznaczanie grubości nawierzchni asfaltowych Asfalty i lepiszcza asfaltowe - Oznaczanie czasu wypływu emulsji asfaltowych lepkościomierzem
PN-EN	12846	wyływowym
PN-EN	12847	Asfalty i lepiszcza asfaltowe - Oznaczanie sedymentacji emulsji asfaltowych Asfalty i lepiszcza asfaltowe - Oznaczanie wartości pH emulsji asfaltowych
PN-EN	12850	Kruszywa do mieszanek bitumicznych i powierzchniowych utwaleń stosowanych na drogach, lotniskach i innych powierzchniach przeznaczonych do ruchu Asfalty i lepiszcza asfaltowe - Oznaczanie lepiszczy z emulsji asfaltowych przez odparowanie
PN-EN	13043	Asfalty i lepiszcza asfaltowe - Badanie rozpadu - Część 1: Oznaczanie indeksu rozpadu kationowych emulsji asfaltowych, metoda z wypełniaczem mineralnym
PN-EN	13074	Mieszanki mineralno-asfaltowe - Wymagania - Część 5: Mieszanka SMA Mieszanki mineralno-asfaltowe - Wymagania - Część 20: Badanie typu
PN-EN	13075-1	Badania kruszyw wypełniających stosowanych do mieszanek bitumicznych - Część 1: Badanie metodą Pierścienia i Kuli
PN-EN	13108-5	Badania kruszyw wypełniających stosowanych do mieszanek bitumicznych - Część 2: Liczba bitumiczna
PN-EN	13108-20	Asfalty i lepiszcza asfaltowe - Oznaczanie nawrotu sprężystego asfaltów modyfikowanych
PN-EN	13179-1	Asfalty i lepiszcza asfaltowe - Oznaczanie odporności na magazynowanie modyfikowanych asfaltów
PN-EN	13179-2	Asfalty i lepiszcza asfaltowe - Oznaczanie ciągliwości lepiszczy asfaltowych metodą pomiaru ciągliwości
PN-EN	13398	Asfalty i lepiszcza asfaltowe - Oznaczanie kohezji lepiszczy asfaltowych metodą testu wahadłowego
PN-EN	13399	Asfalty i lepiszcza asfaltowe - Oznaczanie ciągliwości modyfikowanych asfaltów - Metoda z duktylometrem
PN-EN	13587	Asfalty i lepiszcza asfaltowe - Oznaczanie przyczepności emulsji bitumicznych przez zanurzenie w wodzie - Metoda z kruszywem
PN-EN	13588	Asfalty i lepiszcza asfaltowe - Zasady specyfikacji kationowych emulsji asfaltowych
PN-EN	13589	Asfalty i lepiszcza asfaltowe - Zasady specyfikacji asfaltów modyfikowanych polimerami
PN-EN	13614	Wypełniacze złączy i zalewy - Część 1: Specyfikacja zalew na gorąco Wypełniacze złączy i zalewy - Część 2: Specyfikacja zalew na zimno Przetwory naftowe - Oznaczanie temperatury zapłonu i palenia - Pomiar metodą otwartego tygla Clevelanda
PN-EN	13703	Oznaczanie temperatury zapłonu i palenia - Metoda otwartego tygla Clevelanda
PN-EN	13808	<b>10.2. Wymagania techniczne (rekomentowane przez Ministra Infrastruktury)</b>
PN-EN	14023	• WT-1 Kruszywa 2010. Kruszywa do mieszanek mineralno-asfaltowych i powierzchniowych utwaleń na drogach publicznych, Warszawa 2010
PN-EN	14188-1	• WT-2 Nawierzchnie asfaltowe 2010. Nawierzchnie asfaltowe na drogach publicznych
PN-EN	14188-2	• WT-3 Emulsje asfaltowe 2009. Kationowe emulsje asfaltowe na drogach publicznych
PN-EN	22592	<b>10.3. Inne dokumenty</b>
PN-EN	ISO 2592	• Rozporządzenie Ministra Transportu i Gospodarki Morskiej z dnia 2 marca 1999 r. w sprawie warunków technicznych, jakim powinny odpowiadać drogi publiczne i ich usytuowanie (Dz.U. nr 43, poz. 430)
PN-EN	2592	„Rozbudowa dróg gminnych ul. Jana Pawła II i odc. ul. Jedności Narodowej w Golczewie , łączących drogę woj. nr 106 ze skrzyżowaniem dróg wojewódzkich nr 106 i 108”

## 2. WSTĘP

### 10.5. Przedmiot SST

Przedmiotem niniejszej specyfikacji technicznej (ST) są wymagania dotyczące wykonania i odbioru warstwy wyrównawczej i wiążącej z betonu asfaltowego w ramach zadania „Przebudowa drogi powiatowej nr 3152 odcinek Mrzeżyno- Rogowo od km 0+980 do km 2+900”.

### 10.6. Zakres stosowania ST

Specyfikacja Techniczna jest stosowana jako dokument przetargowy i kontraktowy przy zlecaniu i realizacji robót wymienionych w p. 1.1.

### 10.7. Zakres robót objętych ST

Ustalenia zawarte w niniejszej specyfikacji dotyczą zasad prowadzenia robót związanych z wykonaniem i odbiorem warstwy ścieralnej z betonu asfaltowego wg PN-EN 13108-1 z mieszanki mineralno-asfaltowej AC11S dla KR-3- KR 4 dostarczonej od producenta w zakresie zgodnym z przedmiarem robót.

W przypadku produkcji mieszanki mineralno-asfaltowej przez Wykonawcę dla potrzeb budowy, Wykonawca zobowiązany jest prowadzić Zakładową kontrolę produkcji (ZKP) zgodnie z normą PN-EN 13108-21 /kopia certyfikatu wystawionego przez uprawnioną jednostkę notyfikującą powinna być dostarczona Inspektorowi Nadzoru/.

### 10.8. Określenia podstawowe

- 1.4.18. Nawierzchnia** - konstrukcja składająca się z jednej lub kilku warstw służących do przyjmowania i rozkładania obciążeń od ruchu pojazdów na podłoże.
- 1.4.19. Podbudowa** - główny element konstrukcyjny nawierzchni, który może być ułożony w jednej lub kilku warstwach.
- 1.4.20. Mieszanka mineralno-asfaltowa/mm-a/** - mieszanka kruszyw i lepiszcza asfaltowego.
- 1.4.21. Wymiar mieszanki mineralno-asfaltowej** - określenie mieszanki mineralno-asfaltowej, wyróżniające tę mieszankę ze zbioru mieszanek tego samego typu ze względu na największy wymiar kruszywa, np. wymiar 11.
- 1.4.22. Beton asfaltowy/AC/-** mieszanka mineralno-asfaltowa, w której kruszywo o uziarnieniu ciągłym lub nieciągłym tworzy strukturę wzajemnie klinującą się.
- 1.4.23. Uziarnienie** - skład ziarnowy kruszywa, wyrażony w procentach masy ziaren przechodzących przez określony zestaw sit.
- 1.4.24. Kategoria ruchu** - obciążenie drogi ruchem samochodowym, wyrażone w osiach obliczeniowych (100 kN) wg „Katalogu typowych konstrukcji nawierzchni podatnych i półsztywnych” GDDP-IBDiM.
- 1.4.25. Wymiar kruszywa** - wielkość ziaren kruszywa, określona przez dolny (d) i górny (D) wymiar sita.
- 1.4.26. Kruszywo grube** - kruszywo z ziaren o wymiarze:  $D \leq 45$  mm oraz  $d > 2$  mm.
- 1.4.27. Kruszywo drobne** - kruszywo z ziaren o wymiarze:  $D \leq 2$  mm, którego większa część pozostaje na sicie 0,063 mm.
- 1.4.28. Pył** - kruszywo z ziaren przechodzących przez sito 0,063 mm.
- 1.4.29. Wypełniacz** - kruszywo, którego większa część przechodzi przez sito 0,063 mm. (Wypełniacz mieszany - kruszywo, które składa się z wypełniacza pochodzenia mineralnego i wodorotlenku wapnia. Wypełniacz dodany - wypełniacz pochodzenia mineralnego, wyprodukowany oddzielnie).
- 1.4.30. Kationowa emulsja asfaltowa** - emulsja, w której emulgator nadaje dodatnie ładunki cząstkom zdyspergowanego asfaltu.
- 1.4.31. Wejściowy skład mieszanki /recepta wejściowa/** - to przedstawienie składu mieszanki pod względem materiałów składowych, krzywej uziarnienia i procentowej zadozowanej zawartości asfaltu w stosunku do mieszanki asfaltowej będącej wynikiem walidacji projektu laboratoryjnego mieszanki /sprawdzenia składu na etapie projektowania w laboratorium/.
- 1.4.32. Wyjściowy skład mieszanki /recepta wyjściowa/** - to przedstawienie składu mieszanki pod względem materiałów składowych, uśrednionych wyników uziarnienia oraz zawartości lepiszcza rozpuszczalnego oznaczonego laboratoryjnie wraz z poprawką na asfalt nierozpuszczalny. Jest to wynik walidacji produkcji mieszanki /sprawdzenia składu na etapie prób produkcyjnych w otaczarce i następnie zbadanych w laboratorium metoda ekstrakcji/.
- 1.4.33. Wstępne Badanie Typu** – kompletny zestaw badań i/lub innych procedur oraz ich wyników, określających przydatność mieszanek mineralno-asfaltowych do zastosowania. Badanie to

Specyfikacja techniczna

należy przeprowadzić przy pierwszym wprowadzeniu do obrotu mieszanek mineralno-asfaltowych w celu wykazania zgodności z niniejszym SST.

**1.4.34. Zakładowa Kontrola Produkcji /ZKP/** - wykonywana przez Producenta mieszanki mineralno-asfaltowej stała wewnętrzna kontrola produkcji, w czasie której wszystkie elementy, wymagania i postanowienia przyjęte przez Producenta winny zostać udokumentowane w usystematyzowany sposób w formie zapisanej polityki i procedur.

**1.6 Symbole i skróty dodatkowe**

- ACS - beton asfaltowy do warstwy ścieralnej,
- PMB - polimeroasfalt,
- D - górny wymiar sita (przy określaniu wielkości ziaren kruszywa),
- d - dolny wymiar sita (przy określaniu wielkości ziaren kruszywa),
- IRI - (International Roughness Index) międzynarodowy wskaźnik równości.

**11. MATERIAŁY**

Do mieszanek mineralno-asfaltowych na warstwy ścieralne wykonywane i wbudowywanych na gorąco, należy stosować materiały podane poniżej.

**11.1. Lepiszczka asfaltowe**

Do wytworzenia betonu asfaltowego warstwy ścieralnej należy stosować asfalty drogowe wg PN-EN 12591 podane w tabelicy 1.

**Tablica 1.** Lepiszczka asfaltowe do warstwy ścieralnej z betonu asfaltowego

Kategoria ruchu	Mieszanka - typ	Gatunek lepiszczka - asfalt drogowy
<b>KR3 - KR4</b>	<b>AC11S</b>	50/70, wielorodzajowy 50/70

Asfalty drogowe powinny spełniać wymagania podane w tabelicy 2.

**Tablica 2.** Wymagania wobec asfaltów drogowych wg PN-EN 12591

Lp.	Właściwości	Metoda badania	Rodzaj asfaltu		
			50/70	wielorodzajowy 50/70	
<b>WŁAŚCIWOŚCI OBLIGATORYJNE</b>					
1	Penetracja w 25°C	0,1 mm	PN-EN 1426	50÷70	50÷70
2	Temperatura mięknięcia	°C	PN-EN 1427	46÷54	≥ 54
3	Temperatura zapłonu, nie mniej niż	°C	PN-EN 22592	230	240
4	Lepkość dynamiczna w 60°C, nie mniej niż	Pa·s	ASTM D 4402	145	1000
5	Gęstość w 25°C	g/cm <sup>3</sup>	PN EN ISO 3838 lub PN EN 15326	NR	1,0÷1,1
6	Zawartość składników rozpuszczalnych, nie mniej niż	% m/m	PN-EN 12592	99	99
7	Zmiana masy po starzeniu (ubytek lub przyrost), nie więcej niż	% m/m	PN-EN 12607-1	0,5	0,5
8	Pozostała penetracja po starzeniu, nie mniej niż	%	PN-EN 1426	50	45
9	Indeks penetracji, pen/PiK, nie mniej niż	-	PN-EN 12591	0,4	0,5
10	Wzrost temperatury mięknięcia po starzeniu, nie więcej niż	°C	PN-EN 1427	9	9
<b>WŁAŚCIWOŚCI SPECJALNE KRAJOWE</b>					
11	Zawartość parafiny, nie więcej niż	%	PN-EN 12606-1	2,2	2,2
12	Wzrost temp. mięknięcia po starzeniu, nie więcej niż	°C	PN-EN 1427	9	9
13	Temperatura łamliwości, nie więcej niż	°C	PN-EN 12593	-8	-19

Składowanie asfaltu drogowego powinno się odbywać w zbiornikach, wykluczających zanieczyszczenie asfaltu i wyposażonych w system grzewczy pośredni (bez kontaktu asfaltu z przewodami grzewczymi). Zbiornik roboczy otaczarki powinien być izolowany termicznie, posiadać automatyczny system grzewczy z tolerancją ± 5°C oraz układ cyrkulacji asfaltu.

**11.2. Kruszywo**

Należy stosować kruszywo według PN-EN 13043 obejmujące kruszywo i wypełniacz. Kruszywa powinny spełniać wymagania podane w tabelach 3-5:

**Tablica 3.** Wymagane właściwości kruszywa grubego do warstwy ścieralnej z betonu asfaltowego.

Lp.	Właściwości kruszywa	Wymagania dla kategorii ruchu KR3-KR4
-----	----------------------	---------------------------------------

Specyfikacja techniczna

1	Uziarnienie wg PN-EN 933-1, kategoria nie niższa niż:	$G_{c,90/20}$
2	Tolerancja uziarnienia; odchylenia nie większe niż według kategorii:	$G_{25/15}$
3	Zawartość pyłów wg PN-EN 933-1; kategoria nie wyższa niż:	$f_2$
4	Kształt kruszywa wg PN-EN 933-3 lub wg PN-EN 933-4, kategoria nie wyższa niż:	$Fl_{20}$ lub $Sl_{20}$
5	Procentowa zawartość ziaren o powierzchni przekruszonej i łamanej w kruszywie grubym wg PN-EN 933-5; kategoria nie niższa niż:	$C_{95/1}$
6	Odporność kruszywa na rozdrabnianie wg PN-EN 1097-2, badana na kruszywie o wymiarze 10/14, rozdział 5; kategoria nie wyższa niż:	$LA_{30}$
7	Gęstość ziaren wg PN-EN 1097-6, rozdz. 7,8 lub 9:	deklarowana przez producenta
8	Nasiąkliwość wg PN-EN 1097-6, rozdz. 7, 8 lub 9	WA24 deklarowana przez producenta
9	Gęstość nasypowa wg PN-EN 1097-3	deklarowana przez producenta
10	Mrozoodporność wg PN-EN 1367-6 w 1% NaCl, kategoria nie wyższa niż:	$F_{NaCl}7$
11	„Zgorzel słoneczna” bazaltu wg PN-EN 1367-3, wymagana kategoria:	$SB_{LA}$
12	Skład chemiczny - uproszczony opis petrograficzny wg PN-EN 932-3	deklarowany przez producenta
13	Grube zanieczyszczenia lekkie, wg PN-EN 1744-1 p.14.2; kategoria nie wyższa niż:	$m_{LPC} 0,1$
14	Rozpad krzemianu dwuwapniowego w kruszywie z żużla wielkopieczowego chłodzonego powietrzem wg PN-EN 1744-1 p. 19.1	wymagana odporność
15	Rozpad związków żelaza w kruszywie z żużla wielkopieczowego chłodzonego powietrzem wg PN-EN 1744-1 p. 19.2	wymagana odporność
16	Staość objętości kruszywa z żużla stalowniczego wg PN-EN 1744-lp. 19.3; kategoria nie wyższa niż:	$V_{3,5}$

**Tablica 4.** Wymagane właściwości kruszywa niełamanego drobnego lub o ciągłym uziarnieniu do  $D \leq 8\text{mm}$  do warstwy ścieralnej z betonu asfaltowego.

Lp.	Właściwości kruszywa	Wymagania dla kategorii ruchu KR3-KR4
1	Uziarnienie wg PN-EN 933-1, wymagana kategoria:	$G_{A85}$ lub $G_{F85}$
2	Tolerancja uziarnienia; odchylenie nie większe niż wg kategorii:	$G_{TC20}$
3	Zawartość pyłów wg PN-EN 933-1; kategoria nie wyższa niż:	$f_{16}$
4	Jakość pyłów wg PN-EN 933-9; kategoria nie wyższa niż:	$MB_F 10$
5	Kanciastość kruszywa drobnego lub kruszywa 0/2 wydzielonego z kruszywa o ciągłym uziarnieniu wg PN-EN 933-6, rozdz. 8 ; kategoria nie niższa niż:	$Ecs30$
6	Gęstość ziaren wg PN-EN 1097-6, rozdz. 7, 8 lub 9	deklarowana przez producenta
7	Nasiąkliwość wg PN-EN 1097-6, rozdz. 7, 8 lub 9	WA24 Deklarowana
8	Grube zanieczyszczenia lekkie, wg PN-EN 1744-1 p. 14.2; kategoria nie wyższa niż:	$m_{LPC} 0,1$

**Tablica 5.** Wymagane właściwości kruszywa łamanego drobnego lub o ciągłym uziarnieniu do  $D \leq 8\text{mm}$  do warstwy ścieralnej z betonu asfaltowego.

Lp.	Właściwości kruszywa	Wymagania dla kategorii ruchu KR3-KR4
1	Uziarnienie wg PN-EN 933-1, wymagana kategoria:	$G_{F85}$ lub $G_{A85}$
2	Tolerancja uziarnienia; odchylenie nie większe niż wg kategorii:	$G_{TC20}$
3	Zawartość pyłów wg PN-EN 933-1; kategoria nie wyższa niż:	$f_{16}$
4	Jakość pyłów wg PN-EN 933-9; kategoria nie wyższa niż:	$MB_F 10$
5	Kanciastość kruszywa drobnego lub kruszywa 0/2 wydzielonego z kruszywa o ciągłym uziarnieniu wg PN-EN 933-6, rozdz. 8 ; kategoria nie niższa niż:	$Ecs30$
6	Gęstość ziaren wg PN-EN 1097-6, rozdz. 7, 8 lub 9	deklarowana przez producenta
7	Nasiąkliwość wg PN-EN 1097-6, rozdz. 7, 8 lub 9	WA24 Deklarowana

**„Rozbudowa dróg gminnych ul. Jana Pawła II i odc. ul. Jedności Narodowej  
w Golczewie , łączących drogę woj. nr 106 ze skrzyżowaniem dróg wojewódzkich  
nr 106 i 108”**



8	Grube zanieczyszczenia lekkie, wg PN-EN 1744-1 p. 14.2; kategoria nie wyższa niż:	$m_{LPC} 0,1$
---	---	---------------

Składowanie kruszywa powinno się odbywać w warunkach zabezpieczających je przed zanieczyszczeniem i zmieszaniem z kruszywem o innym wymiarze lub pochodzeniu. Podłoże składowiska musi być równe, utwardzone i odwodnione.

### 11.3. Wypełniacz

Do mieszanek mineralno-asfaltowych na warstwy ścieralne należy stosować wypełniacz wapienny spełniający wymagania podane w tablicy 6:

**Tablica 6.** Wymagane właściwości wypełniacza do warstwy ścieralnej z betonu asfaltowego.

Właściwości kruszywa	Wymagania dla kategorii ruchu KR3-KR4
Uziarnienie wg PN-EN 933-10:	Zgodnie z tablicą 24 w PN-EN 13043
Jakość pyłów wg PN-EN 933-9; kategoria nie wyższa niż:	$MB_F 10$
Zawartość wody wg PN-EN 1097-5, nie wyższa niż:	1%(m/m)
Gęstość ziaren wg EN 1097-7	deklarowana przez producenta
Wolne przestrzenie w suchym zagęszczonym wypełniaczu wg PN-EN 1097-4, wymagana kategoria:	$V_{28/45}$
Przyrost temperatury mięknięcia wg PN-EN 13179-1, wymagana kategoria:	$\Delta_{R\&B} 8/25$
Rozpuszczalność w wodzie wg PN-EN 1744-1, kategoria nie wyższa niż:	$WS_{10}$
Zawartość $Ca CO_3$ w wypełniaczu wapiennym wg PN-EN 196-2, kategoria nie niższa niż:	$CC_{70}$
Zawartość wodorotlenku wapnia w wypełniaczu mieszanym, wymagana kategoria:	$Ka$ Deklarowana
„Liczba asfaltowa” wg PN-EN 13179-2, wymagana kategoria:	$BN$ Deklarowana

**Składowanie kruszywa powinno się odbywać w warunkach zabezpieczających je przed zanieczyszczeniem i zmieszaniem z kruszywem o innym wymiarze lub pochodzeniu. Podłoże składowiska musi być równe, utwardzone i odwodnione. Składowanie wypełniacza powinno się odbywać w silosach wyposażonych w urządzenia do aeracji.**

### 11.4. Środek adhezyjny

W celu poprawy powinowactwa fizykochemicznego lepiszcza asfaltowego i kruszywa, gwarantującego odpowiednią przyczepność (adhezję) lepiszcza do kruszywa i odporność mieszanki mineralno-asfaltowej na działanie wody, należy dobrać i zastosować środek adhezyjny, tak aby dla konkretnej pary kruszywo-lepiszcze wartość przyczepności określona według PN-EN 12697-11, metoda C wynosiła co najmniej 80% po 6 godzinach badania.

W przypadku zastosowania środka adhezyjnego, dodawanego do asfaltu, należy określić jego ilość, którą należy dostosować do konkretnie użytych materiałów /kruszywo-lepiszcze/.

Przydatność środka winna być potwierdzona podczas wcześniejszych zastosowań z takim samym rodzajem kruszywa /PN-EN 13108-1 pkt 4.1/. Wykonawca przedstawi potwierdzenie przydatności środka w postaci pisemnej informacji od dostawcy/producenta /wyniki badań potwierdzających poprawne działanie środka z takim samym rodzajem kruszywa/. Przedstawione dokumenty muszą być zaakceptowane przez Inspektora Nadzoru.

Składowanie środka adhezyjnego jest dozwolone tylko w oryginalnych opakowaniach producenta.

### 11.5. Materiały do uszczelnienia połączeń i krawędzi

Do uszczelnienia połączeń technologicznych tj. złączy podłużnych i poprzecznych z tego samego materiału wykonywanego w różnym czasie oraz spoin stanowiących połączenia różnych materiałów lub połączenie warstwy asfaltowej z urządzeniami obcymi w nawierzchni lub ją ograniczającymi, należy stosować:

materiały termoplastyczne, jak taśmy asfaltowe, pasty itp. według norm lub aprobat technicznych, Grubość materiału termoplastycznego do spoiny powinna wynosić:

- nie mniej niż 10 mm przy grubości warstwy technologicznej do 2,5 cm,
- nie mniej niż 15 mm przy grubości warstwy technologicznej większej niż 2,5 cm.

Składowanie materiałów termoplastycznych jest dozwolone tylko w oryginalnych opakowaniach producenta, w warunkach określonych w aprobacie technicznej.

Do uszczelnienia krawędzi należy stosować asfalt drogowy wg PN-EN 12591, asfalt modyfikowany polimerami wg PN-EN 14023 „metoda na gorąco”.

### 11.6. Materiały do złączenia warstw konstrukcji

Do złączania warstw konstrukcji nawierzchni (warstwa wiążąca z warstwą ścieralną) należy stosować kationowe emulsje asfaltowe lub kationowe emulsje modyfikowane polimerami według PN-EN 13808 i WT-3 Emulsje asfaltowe 2009 punkt 5.1 tablica 2 i tablica 3.

Emulsję asfaltową można składować w opakowaniach transportowych lub w stacjonarnych zbiornikach pionowych z nalewaniem od dna. Nie należy nalewać emulsji do opakowań i zbiorników zanieczyszczonych materiałami mineralnymi.

### 12. SPRZĘT

Przy wykonywaniu robót Wykonawca w zależności od potrzeb, powinien wykazać się możliwością korzystania ze sprzętu dostosowanego do przyjętej metody robót, jak:

- wyciornia (otaczarka) o mieszaniu cyklicznym lub ciągłym, z automatycznym komputerowym sterowaniem produkcji, do wytwarzania mieszanek mineralno-asfaltowych,
- układarka gąsienicowa, z elektronicznym sterowaniem równości układanej warstwy,
- skraplarka,
- walce stalowe gładkie,
- walce ogumione,
- szczotki mechaniczne i/lub inne urządzenia czyszczące,
- samochody samowładowcze z przykryciem brezentowym lub termosami.

### 13. TRANSPORT

13.1. Asfalt należy przewozić w cysternach kolejowych lub samochodach izolowanych i zaopatrzonych w urządzenia umożliwiające pośrednie ogrzewanie oraz w zawory spustowe.

13.2. Kruszywa można przewozić dowolnymi środkami transportu, w warunkach zabezpieczających je przed zanieczyszczeniem, zmieszaniem z innymi materiałami i nadmiernym zawilgoceniem.

13.3. Wypełniacz należy przewozić w sposób chroniący go przed zawilgoceniem, zbrzyleniem i zanieczyszczeniem. Wypełniacz luzem powinien być przewożony w odpowiednich cysternach przystosowanych do przewozu materiałów sypkich, umożliwiających rozładunek pneumatyczny.

13.4. Emulsja asfaltowa może być transportowana w zamkniętych cysternach, autocysternach, beczkach i innych opakowaniach pod warunkiem, że nie będą korodowały pod wpływem emulsji i nie będą powodowały jej rozpadu. Cysterny powinny być wyposażone w przegrody. Nie należy używać do transportu opakowań z metali lekkich (może zachodzić wydzielanie wodoru i groźba wybuchu przy emulsjach o  $\text{pH} \leq 4$ ).

13.5. Mieszankę mineralno-asfaltową należy dowozić na budowę pojazdami samowładowczymi w zależności od postępu robót. Podczas transportu i postoju przed wbudowaniem mieszanka powinna być zabezpieczona przed ostygnięciem i dopływem powietrza (przez przykrycie, pojemniki termoizolacyjne lub ogrzewane itp.). Warunki transportu mieszanki, od produkcji do wbudowania, powinny zapewniać utrzymanie temperatury wbudowania w wymaganym przedziale. **Czas transportu mieszanki od momentu załadunku do rozładunku nie powinien przekraczać 2 godzin.** Powierzchnie pojemników używanych do transportu mieszanki powinny być czyste, a do zwilżania tych powierzchni można używać tylko środki antyadhezyjne nie wpływające szkodliwie na mieszankę.

### 14. PROJEKTOWANIE, WYTWARZANIE I WBUDOWYWANIE MIESZANKI

#### 14.1. Projektowanie mieszanki mineralno-asfaltowej

Przed przystąpieniem do robót Wykonawca dostarczy Inspektorowi Nadzoru do akceptacji projekt składu mieszanki mineralno-asfaltowej AC11S /sprawozdanie z badania typu - receptę pozytywnie zaopiniowaną przez niezależne (nie związane z wykonawstwem robót) laboratorium drogowie. Dodatkowo Wykonawca dostarczy do niezależnego laboratorium drogowego materiały, które zostały użyte do zaprojektowania mieszanki, w ilości uzgodnionej z laboratorium, celem zbadania tych materiałów przez laboratorium drogowie. Badania te wraz z opinią laboratorium stanowią koszt Wykonawcy robót.

Badanie typu /recepta/ zachowuje ważność dla określonego składu mieszanki, jednak nie dłużej niż przez okres trzech lat.

W przypadku, gdy określony w SST skład mieszanki wymaga ponownie wykonania badania typu / np. ze względu na zmianę materiałów składowych/ należy przed dostarczeniem Inspektorowi Nadzoru do akceptacji projektu składu mieszanki uzyskać pozytywną opinię niezależnego laboratorium drogowego /koszt Wykonawcy/ dot. recepty o określonym składzie.

Finalny skład mm-a można przedstawić w jednej z dwóch form:

Wejściowy skład mieszanki będący wynikiem walidacji projektu laboratoryjnego i przedstawiający skład mieszanki pod względem materiałów składowych, krzywej uziarnienia i procentowej zadostawianej zawartości lepszycza (nie mniejszej niż  $B_{\min}$  po korekcie współczynnikiem  $\alpha$  wg wzoru podanego w pkt 5.1.

Specyfikacja techniczna

Wyjściowy skład mieszanki będący wynikiem walidacji produkcji i przedstawiający skład mieszanki pod względem materiałów składowych, uśrednionych wyników uziarnienia oraz zawartości lepiszcza rozpuszczalnego, oznaczonego laboratoryjnie. Aby uzyskać wartość asfaltu całkowitego należy do uzyskanej wartości zawartości lepiszcza rozpuszczalnego dodać asfalt nierozpuszczalny-An wg wzoru podanego w pkt 5.1.

W walidacji produkcji suma zawartości lepiszcza rozpuszczalnego +An **nie może być mniejsza** od  $B_{min}$  po korekcie współczynnikiem  $\alpha$ .

Decyzja, która forma recepty będzie wykorzystywana należy do Wykonawcy, z zastrzeżeniem, że w czasie trwania robót zmiana formy recepty skutkuje wykonaniem nowego badania typu.

**Wykonawca przedstawia wybraną formę badania typu (recepta składu mm-a pozytywnie zaopiniowana przez niezależne laboratorium drogowe) do akceptacji Inspektorowi Nadzoru nie później niż 2 tygodnie przed planowanym rozpoczęciem robót.**

Krzywa uziarnienia mieszanki powinna się mieścić w polu dobrego uziarnienia wyznaczonego przez krzywe graniczne, wartości których podano w tablicy 7.

Minimalną zawartość asfaltu /zadodowana lub odzyskana z ekstrakcji plus poprawka na asfalt nierozpuszczalny/ podano również w tablicy 7.

**Tablica 7.** Uziarnienie mieszanki mineralnej oraz zawartość lepiszcza do betonu asfaltowego do warstwy ścieralnej

Właściwość	Przesiew, [% (m/m)]	
	<b>AC11S KR3-KR4</b>	
Wymiar sita #, [mm]	od	do
31,5	-	-
22,4	-	-
16	100	-
11,2	90	100
8	60	90
5,6	-	-
2	35	50
0,125	8	20
0,063	5,0	11,0
Zawartość lepiszcza, minimum <sup>1)</sup>	$B_{min5,4}$	

Podana w tabeli wartość  $B_{min}$  dotyczy mieszanki o gęstości równej  $2,65 \text{ Mg/m}^3$ . W przypadku, gdy mieszanka charakteryzuje się inną gęstością należy zastosować współczynnik korygujący  $\alpha$ , wg wzoru:

$$\alpha = 2,65/\rho_a$$

$\rho_a$  – gęstość mieszanki mineralnej w  $\text{Mg/m}^3$ , określona zgodnie z norma PN-EN 1097-6.

Minimalną zawartości asfaltu  $B_{min}$  definiujemy jako:

- w wejściowym typie recepty: ilość asfaltu zadodowanego do mieszanki mineralno-asfaltowej,
- w wyjściowym typie recepty: ilość asfaltu odzyskanego (rozpuszczalnego) z ekstrakcji gotowej mieszanki mineralno-asfaltowej plus poprawka na ilość asfaltu nierozpuszczalnego (wchłoniętego przez kruszywo). Poprawka na asfalt nierozpuszczalny(An) stosowana podczas ekstrakcji asfaltu z mieszankimineralno-asfaltowejwgPN-EN12697-1obliczanajest wg wzoru:

$$An = 0,014F + 0,1[\%(m/m)]$$

w którym:

F – zawartość ziaren mniejszych od 0.063 mm w mieszance mineralnej w % (m/m)

An należy podawać z dokładnością0,01%(m/m).

Wymagane właściwości mieszanki mineralno-asfaltowej podane są w tablicy 8.

**Tablica 8.** Wymagane właściwości mieszanki mineralno-asfaltowej do warstwy ścieralnej

Właściwość	Warunki zagęszczania wg PN-EN 13108-20	Metoda i warunki badania	AC11S
Zawartość wolnych przestrzeni	C.1.3, ubijanie, 2x75 uderzeń	PN-EN 12697-8	$V_{min2,0}$ $V_{max4,0}$
Odporność na deformacje trwałe	C.1.20, wałowanie, $P_{98}-P_{100}$	PN-EN 12697-22, metoda B w powietrzu, temperatura $60^\circ\text{C}$ , 10 000 cykli, gr. płyty 40 mm	$WTS_{AIR0,5}$ $PRD_{AIR}$ deklarowane
Odporność na	C.1.1, ubijanie,	PN-EN 12697-12 [35], przechowywanie	ITSR <sub>90</sub>

działanie wody	2x35 uderzeń	w 40°C z jednym cyklem zamrażania, badanie w 25°C	
----------------	--------------	--	--

#### 14.2. Wytwarzanie mieszanki mineralno-asfaltowej

Mieszankę mineralno-asfaltową należy wytwarzać na gorąco w otaczarce (zespole maszyn i urządzeń dozowania, podgrzewania i mieszania składników oraz przechowywania gotowej mieszanki).

Dozowanie składników mieszanki mineralno-asfaltowej w otaczarkach, w tym także wstępne, powinno być zautomatyzowane i zgodne z receptą roboczą, a urządzenia do dozowania składników oraz pomiaru temperatury powinny być okresowo sprawdzane. Kruszywo o różnym uziarnieniu lub pochodzeniu należy dodawać odmierzone oddzielnie.

Asfalt należy przechowywać w zbiorniku z pośrednim systemem ogrzewania, z układem termostatowania zapewniającym utrzymanie żądanej temperatury z dokładnością  $\pm 5^{\circ}\text{C}$ . Temperatura asfaltu 50/70 i wielorodzajowego 50/70 w zbiorniku magazynowym (roboczym) nie powinna przekraczać  $180^{\circ}\text{C}$ .

Kruszywo powinno być wysuszone i podgrzane tak, aby mieszanka mineralna uzyskała temperaturę właściwą do otoczenia lepiszczem asfaltowym. Temperatura mieszanki mineralnej nie powinna być wyższa o więcej niż  $10^{\circ}\text{C}$  od najwyższej temperatury mieszanki mineralno-asfaltowej podanej w tablicy 9. Określona w tablicy najniższa temperatura dotyczy mieszanki mineralno-asfaltowej dostarczonej na miejsce wbudowania, a najwyższa temperatura dotyczy mieszanki mineralno-asfaltowej bezpośrednio po wytworzeniu w wytwórni.

**Tablica 9.** Najwyższa i najniższa temperatura mieszanki AC

Lepiszczce asfaltowe	Temperatura mieszanki [°C]
50/70, wielorodzajowy 50/70	140 ÷ 180

Sposób i czas mieszania składników mieszanki mineralno-asfaltowej powinny zapewnić równomierne otoczenie kruszywa lepiszczem asfaltowym.

#### 14.3. Przygotowanie podłoża

Podłoże (warstwa wyrównawcza, warstwa wiążąca lub stara warstwa ścieralna) pod warstwę ścieralną z betonu asfaltowego powinno być na całej powierzchni:

- ustabilizowane i nośne,
- czyste, bez zanieczyszczenia lub pozostałości luźnego kruszywa,
- wyprofilowane, równe i bez kolein.

Nierówności podłoża pod warstwę ścieralną nie powinny być większe od:

- dla dróg klasy A, S i GP 6 mm,
- dla dróg klasy G i Z 9 mm,

W przypadku gdy nierówności podłoża są większe od podanych, podłoże należy wyrównać poprzez frezowanie lub ułożenie warstwy wyrównawczej.

Rzędne wysokościowe podłoża oraz urządzeń usytuowanych w nawierzchni lub ją ograniczających powinny być zgodne z dokumentacją projektową. Z podłoża powinien być zapewniony odpływ wody.

Oznakowanie poziome na warstwie podłoża należy usunąć. Dopuszcza się pozostawienie oznakowania poziomego z materiałów termoplastycznych przy spełnieniu warunku szczepności warstw wg punktu 5.4.

Nierówności podłoża (w tym powierzchnię istniejącej warstwy ścieralnej) należy wyrównać poprzez frezowanie lub wykonanie warstwy wyrównawczej.

Wykonane w podłożu łaty z materiału o mniejszej sztywności (np. łaty z asfaltu lanego w betonie asfaltowym) należy usunąć, a powstałe w ten sposób ubytki wypełnić materiałem o właściwościach zbliżonych do materiału podstawowego (np. wypełnić betonem asfaltowym).

W celu polepszenia połączenia między warstwami technologicznymi nawierzchni powierzchnia podłoża powinna być w ocenie wizualnej chropowata.

Jeżeli podłoże jest nieodpowiednie, to należy ustalić, jakie specjalne środki należy podjąć przed wykonaniem warstwy asfaltowej.

Szerokie szczeliny w podłożu należy wypełnić odpowiednim materiałem, np. zalewami drogowymi wg PN-EN 14188-1 lub PN-EN 14188-2 albo innymi materiałami według norm lub aprobat technicznych.

#### 14.4. Połączenie międzywarstwowe

Uzyskanie wymaganej trwałości nawierzchni jest uzależnione od zapewnienia połączenia między warstwami i ich współpracy w przenoszeniu obciążenia nawierzchni ruchem.

Podłoże powinno być skropione lepiszczem w celu zwiększenia połączenia między warstwami konstrukcyjnymi oraz zabezpieczenia przed wnikaniem i zaleganiem wody między warstwami.

Skropienie lepiszczem podłoża (np. podbudowy asfaltowej), przed ułożeniem warstwy wiążącej z betonu asfaltowego, powinno być wykonane w ilości  $0,3 \div 0,5 \text{ kg/m}^2$ , przy czym:

- zaleca się stosować emulsję modyfikowaną polimerem /szczególnie w przypadku złączania geosyntetyków z asfaltowymi warstwami nawierzchni i pod cienkie warstwy asfaltowe na gorąco/,

- ilość emulsji należy dobrać z uwzględnieniem stanu podłoża oraz porowatości mieszanki; jeśli mieszanka ma większą zawartość wolnych przestrzeni, to należy użyć większą ilość lepiszcza do skropienia, które po ułożeniu warstwy ścieralnej uszczelni ją.

Skrapianie podłoża należy wykonywać równomiernie stosując rampy do skrapiania, np. skraparki do lepiszczy asfaltowych. Dopuszcza się skrapianie ręczne laną w miejscach trudno dostępnych (np. ścieki uliczne) oraz przy urządzeniach usytuowanych w nawierzchni lub ją ograniczających. W razie potrzeby urządzenia te należy zabezpieczyć przed zabrudzeniem. Skropione podłoże należy wyłączyć z ruchu publicznego przez zmianę organizacji ruchu.

W wypadku stosowania emulsji asfaltowej podłoże powinno być skropione 0,5 h przed układaniem warstwy asfaltowej w celu odparowania wody.

Czas ten nie dotyczy skrapiania rampą zamontowaną na rozkładarce.

#### 14.5. Wbudowywanie i zagęszczanie warstwy ścieralnej

Mieszankę mineralno-asfaltową można wbudowywać na podłożu przygotowanym zgodnie z zapisami w punktach 5.3 i 5.4.

Przed przystąpieniem do układania warstwy ścieralnej Wykonawca powinien wyznaczyć niweletę układanej warstwy wzdłuż krawędzi podłoża lub jej osi za pomocą stalowej linki, po której przesuwają się czujniki urządzenia sterującego układarką.

Transport mieszanki mineralno-asfaltowej asfaltowej powinien być zgodny z zaleceniami podanymi w pkt. 4.

Mieszankę mineralno-asfaltową asfaltową należy wbudowywać w odpowiednich warunkach atmosferycznych. Temperatura otoczenia w ciągu doby nie powinna być niższa od temperatury podanej w tabelicy 10. Temperatura otoczenia może być niższa w wypadku stosowania ogrzewania podłoża. Nie dopuszcza się układania mieszanki mineralno-asfaltowej asfaltowej podczas silnego wiatru ( $V > 16$  m/s), oblodzenia nawierzchni i wystąpienia opadów atmosferycznych. W wypadku stosowania mieszanek mineralno-asfaltowych z dodatkiem obniżającym temperaturę mieszania i wbudowania należy indywidualnie określić wymagane warunki otoczenia.

**Tablica 10.** Minimalna temperatura otoczenia podczas wykonywania warstwy ścieralnej

Rodzaj robót	Minimalna temperatura otoczenia [°C]	
	przed przystąpieniem do robót	w czasie robót
Warstwa ścieralna	0	+5

Właściwości wykonanej warstwy powinny spełniać warunki podane w tabelicy 11.

**Tablica 11.** Właściwości warstwy AC

Typ i wymiar mieszanki	Projektowana grubość warstwy technologicznej [cm]	Wskaźnik zagęszczenia [%]	Zawartość wolnych przestrzeni w warstwie [% (v/v)]
<b>AC11S, KR3÷KR6</b>	3,0 ÷ 5,0	≥ 98	2,0 ÷ 5,0

Mieszanka mineralno-asfaltowa powinna być wbudowywana rozkładarką wyposażoną w układ automatycznego sterowania grubości warstwy i utrzymywania niwelety zgodnie z dokumentacją projektową. W miejscach niedostępnych dla sprzętu dopuszcza się wbudowywanie ręczne mieszanki. Warstwa wałowana powinna być równomiernie zagęszczona ciężkimi walcami drogowymi. Do warstw z betonu asfaltowego należy stosować walce drogowe stalowe gładkie z możliwością wibracji, oscylacji lub walce ogumione.

Początkowa temperatura mieszanki w czasie zagęszczania powinna mieścić się w przedziale od 145°C do 165°C.

#### 14.6. Połączenia technologiczne

Wśród połączeń technologicznych wyróżnia się:

- złącza podłużne i poprzeczne (połączenia tego samego materiału wykonywanego w różnym czasie),
- spoiny (połączenia różnych materiałów)

Połączenia technologiczne powinny być jednorodne i szczelne.

#### ZŁĄCZA:

- **technologia rozkładania „gorące przy zimnym”** – wcześniej wykonany pas warstw technologicznej powinien mieć wyprofilowaną krawędź, równomiernie zagęszczoną, bez pęknięć. Krawędź ta nie może być pionowa, lecz powinna być skośna. Najczęściej takie przygotowanie krawędzi polega na odcięciu wąskiego pasa wzdłuż krawędzi ciepłej warstwy.

Na krawędzi pasa warstwy ścieralnej należy nanieść materiał do złączy (termoplastyczne – taśmy, plastry itp. wg norm lub aprobat technicznych), w ilości co najmniej 50 g na 1 cm grubości warstwy na 1 metr bieżący krawędzi.

- **zakończenie działki roboczej** – dotyczy wystąpienia przerw w układaniu pasa warstwy technologicznej na czas, po którym temperatura mieszanki mineralno-asfaltowej obniży się poza dopuszczalną granicę. W takim przypadku wykonywanie warstwy technologicznej z mieszanek wałowanych należy poprzedzić usunięciem ułożonego wcześniej pasa o długości do 3m. Należy usunąć fragment pasa na całej jego grubości. Na tak powstałą krawędź należy nanieść materiał do łącz, w ilości co najmniej 50g na 1cm grubości warstwy na 1 metr bieżący krawędzi.

#### **SPOINY:**

Wykonuje się z materiałów termoplastycznych (taśmy, plastry itp.). Grubość materiału termoplastycznego do spoiny powinna wynosić nie mniej niż: 10mm przy grubości warstwy technologicznej do 2,5cm oraz 15mm przy grubości warstwy technologicznej większej niż 2,5cm.

#### **KRAWĘDZIE:**

Boczną powierzchnię krawędzi należy pokryć gorącym asfaltem podobnego rodzaju jak użyty do wykonania warstwy, albo asfaltową zalewą drogową. Asfalt, bądź zalewa powinny być naniesione odpowiednio szybko, aby krawędzie nie uległy zabrudzeniu. Grubość warstwy pokrycia nie powinna być mniejsza od 2 mm.

### **15. KONTROLA JAKOŚCI ROBÓT**

#### **15.1. Badania przed przystąpieniem do robót**

Przed przystąpieniem do robót Wykonawca powinien:

- uzyskać wymagane dokumenty, dopuszczające wyroby budowlane do obrotu i powszechnego stosowania (np. stwierdzenie o oznakowaniu materiału znakiem CE lub znakiem budowlanym B, certyfikat zgodności, deklarację zgodności, aprobatę techniczną, ew. badania materiałów wykonane przez dostawców itp.),
- wykonać własne badania właściwości materiałów przeznaczonych do wykonania robót, określone wcześniej przez Inspektora Nadzoru.

Wszystkie dokumenty oraz wyniki badań, w szczególności zaopiniowany pozytywnie przez ZLD skład mieszanki, Wykonawca przedstawi Inspektorowi Nadzoru do akceptacji.

#### **15.2. Badania w czasie robót**

##### **15.2.1. Uwagi ogólne**

Badania dzielą się na:

- badania Wykonawcy (w ramach własnego nadzoru),
- badania kontrolne (w ramach nadzoru Zleceniodawcy - Inspektora Nadzoru).

##### **15.2.2. Badania Wykonawcy**

Badania Wykonawcy są wykonywane przez Wykonawcę lub jego zleceniobiorców celem sprawdzenia, czy jakość materiałów (mieszanek mineralno-asfaltowych i ich składników, lepiszczy i materiałów do uszczelnień itp.) oraz gotowej warstwy (wbudowane warstwy asfaltowe, połączenia itp.) spełniają wymagania określone w SST.

Wykonawca powinien wykonywać te badania podczas realizacji kontraktu, z niezbędną starannością i w wymaganym zakresie. W razie stwierdzenia uchybień w stosunku do wymagań, ich przyczyny należy niezwłocznie usunąć.

Wyniki badań Wykonawcy należy przekazywać Inspektorowi Nadzoru na jego żądanie.

Do oceny jakości mieszanki mineralno-asfaltowej należy zastosować wyniki badań ekstrakcji wykonanych w ramach ZKP /mieszanka pobrana z wytwórni/ oraz wyniki badań dodatkowych. Wyniki tych badań służą do ustalenia zgodności ze składem wejściowym lub wyjściowym.

Wykonawca jest również zobowiązany do następujących badań w czasie wbudowywania nawierzchni:

- pomiar temperatury powietrza,
- pomiar temperatury wbudowywanej mieszanki mineralno-asfaltowej wg PN-EN 12697-13,
- ocena wizualna mieszanki mineralno-asfaltowej,
- kontrola ilości wbudowywanej mm-a i materiałów ,
- ocena wizualna jednorodności powierzchni warstwy,
- ocena wizualna jakości wykonania połączeń technologicznych.

##### **15.2.3. Badania kontrolne**

Badania kontrolne są badaniami Inspektora Nadzoru, których celem jest sprawdzenie, czy jakość materiałów (mieszanek mineralno-asfaltowych i ich składników, lepiszczy i materiałów do uszczelnień itp.) oraz gotowej warstwy (wbudowana warstwa z betonu asfaltowego, połączenia itp.) spełniają wymagania określone w SST. Wyniki tych badań są podstawą odbioru. Pobieraniem próbek i wykonaniem badań /pomiarów, oceny itp./ na miejscu budowy zajmuje się Inspektor Nadzoru w obecności Wykonawcy. Badania odbywają się również wtedy, gdy Wykonawca zostanie w porę powiadomiony o ich terminie, jednak nie będzie przy nich obecny.

Rodzaj badań kontrolnych mieszanki mineralno-asfaltowej podano w poniższej tablicy.

**Tablica. Rodzaj badań kontrolnych**

Lp.	Rodzaj badań
<b>1</b>	<b>Mieszanka mineralno-asfaltowa</b> <sup>a), b)</sup>
1.1	Uziarnienie
1.2	Zawartość lepiszcza /asfaltu całkowitego/
1.3	Gęstość i zawartość wolnych przestrzeni próbki
<b>2</b>	<b>Warstwa asfaltowa</b>
2.1	Wskaźnik zagęszczenia <sup>a)</sup>
2.2	Spadki poprzeczne /do akceptacji przez Inspektora Nadzoru/
2.3	Równość /do akceptacji przez Inspektora Nadzoru/
2.4	Grubość
2.5	Zawartość wolnych przestrzeni w warstwie <sup>a)</sup>
<sup>a)</sup> dwie próbki (po jednej z każdego pasa) na każde rozpoczęte 3000 m <sup>2</sup> ; w razie potrzeby liczba próbek może zostać zwiększona	
<sup>b)</sup> w razie potrzeby specjalne kruszywa i dodatki	

**15.2.4. Badania kontrolne dodatkowe**

W wypadku uznania, że wyniki badań kontrolnych nie są reprezentatywne dla ocenianego odcinka budowy, Wykonawca ma prawo żądać przeprowadzenia dodatkowych badań kontrolnych.

Inspektor Nadzoru i Wykonawca decydują wspólnie o miejscach pobierania próbek i wyznaczeniu odcinków częściowych ocenianego odcinka przebudowy. Jeżeli odcinek częściowy przyporządkowany do badań kontrolnych nie może być jednoznacznie i zgodnie wyznaczony, to odcinek ten nie powinien być mniejszy niż 20% ocenianego odcinka przebudowy.

Do odbioru uwzględniane są wyniki badań kontrolnych i dodatkowych badań kontrolnych do wyznaczonych odcinków częściowych.

Koszty badań kontrolnych dodatkowych zażądanych przez Wykonawcę ponosi Wykonawca.

**15.2.5. Badania arbitrażowe**

Badania arbitrażowe są powtórzeniem badań kontrolnych, co do których istnieją uzasadnione wątpliwości ze strony Inspektora Nadzoru lub Wykonawcy (np. na podstawie własnych badań).

Badania arbitrażowe wykonuje się na wniosek strony kontraktu niezależne laboratorium, które nie wykonywało badań kontrolnych.

Koszty badań arbitrażowych wraz ze wszystkimi kosztami ubocznymi ponosi strona, na której niekorzyść przemawia wynik badania.

**15.3. Właściwości warstwy oraz dopuszczalne odchyłki****15.3.1. Mieszanka mineralno-asfaltowa**

Na etapie oceny jakości wbudowanej mieszanki mineralno-asfaltowej podaje się wartości dopuszczalne i tolerancje, w których uwzględnia się: rozrzut występujący przy pobieraniu próbek, dokładność metod badań oraz odstępstwa uwarunkowane metodą pracy.

Badania składu mieszanki każdej próbki /uziarnienie oraz zawartość asfaltu całkowitego uwzględniająca zawartość asfaltu nierozpuszczalnego/ należy wykonywać przed wbudowaniem (wbudowanie oznacza wykonanie warstwy asfaltowej) z luźnej mieszanki mineralno-asfaltowej pobranej na wytwórni /badania Wykonawcy/ i bezpośrednio przed wbudowaniem /badania Zamawiającego/

Wyjątkowo dopuszcza się, wyłącznie w uzasadnionych przypadkach, badania składu z próbek odwierconych z wykonanej nawierzchni.

**15.3.2. Uziarnienie**

Uziarnienie każdej próbki pobranej z luźnej mieszanki mineralno-asfaltowej powinno być zgodne z wejściowym bądź wyjściowym składem mieszanki, z uwzględnieniem dopuszczalnych odchyłek, przedstawionych w tablicy poniżej. Wyniki badań nie uwzględniają badań kontrolnych dodatkowych (p. 6.2.4).

W wypadku wymagań dotyczących uziarnienia, wyrażonych jako ilość ziaren przechodzących przez sito o danym wymiarze żadna próbka nie może wykazywać uziarnienia odbiegającego o więcej niż wartość dopuszczalnych odchyłek podanych w tablicy 12.

**Tablica 12.** Dopuszczalne odchyłki jakościowe dotyczące pojedynczego wyniku i średniej arytmetycznej wyników zawartości składników mieszanki mineralno-asfaltowej względem składu zaprojektowanego [% m/m]

Lp.	Składniki mieszanki mineralno-asfaltowej	Liczba wyników	
		< 10	>10
1	Ziarna przechodzące przez sito o oczkach # (mm) 11,2	-4,4 ÷ +4,1	±4,0
2	Ziarna przechodzące przez sito o oczkach # (mm) 8,0	±4,4	±4,0
3	Ziarna przechodzące przez sito o oczkach # (mm) 2,0	±3,5	±3,0

Specyfikacja techniczna

4	Ziarna przechodzące przez sito o oczkach # (mm) 0,125	±2,6	±2,0
5	Ziarna przechodzące przez sito o oczkach # (mm) 0,063	±1,6	±1,5

**15.3.3.** Wartość asfaltu całkowitego z każdej próbki pobranej z mieszanki mineralno-asfaltowej nie może odbiegać od wartości projektowanej od - 0,2 % do + 0,30 %.

Aby uzyskać wartość asfaltu całkowitego należy do uzyskanej wartości zawartości lepiszcza rozpuszczalnego dodać asfalt nierozpuszczalny An wg wzoru podanego w pkt 5.1.

W walidacji produkcji suma zawartości lepiszcza rozpuszczalnego +An **nie może być mniejsza** od B<sub>min</sub> po korekcie współczynnikiem α.

**15.3.4.** Zawartość wolnych przestrzeni

Zawartość wolnych przestrzeni w próbkach Marshalla należy określać metodą opisaną w normie PN-EN 12697-8. Gęstość mieszanki mineralno-asfaltowej powinna być zbadana według metody opisanej w normie PN-EN 12697-5 metoda A w wodzie.

Gęstość objętościową próbek Marshalla wykonanych z mieszanki pobranej w dniu jej wbudowania należy określać metodą hydrostatyczną wg PN-EN 12697-6.

Zawartość wolnych przestrzeni nie może różnić się od wartości dopuszczalnych podanych w tabelicy 8

**6.4. Warstwa asfaltowa**

**6.4.1. Wskaźnik zagęszczenia warstwy**

Zagęszczenie wykonanej warstwy, wyrażone wskaźnikiem zagęszczenia nie może przekroczyć wartości dopuszczalnych podanych w tabelicy 11. Dotyczy to każdej pojedynczej próbki. Dopuszcza się stosowanie potrąceń do wartości nie mniejszej niż 0,5% od wartości dopuszczalnych wg poniższego wzoru:

$$A_g = p_g / 100 \times 20 \times K \times F$$

A<sub>g</sub> – wartość potrącenia w zł,

p<sub>g</sub> – wartość przekroczenia w dół wartości dopuszczalnej w stosunku do żadanego wskaźnika zagęszczenia w %,

K – cena jednostkowa wg kosztorysu wykonawczego z narzutami w zł/m<sup>2</sup> lub zł/Mg,

F – powierzchnia objęta sprawdzeniem w m<sup>2</sup> lub odpowiednia ilość materiału w Mg

Za podstawę do obliczeń należy przyjąć gęstość i gęstość objętościową mieszanki pobranej w dniu jej wbudowania, bezpośrednio przed wbudowaniem.

**Nie dopuszcza się stosowania do obliczeń wskaźnika zagęszczenia gęstości objętościowej ze składu wejściowego lub wyjściowego /z recepty/.**

**6.4.2. Zawartość wolnych przestrzeni w nawierzchni**

Zawartość wolnych przestrzeni w warstwie powinna być zgodna z wymaganiami określonymi w tabelicy 11. Za podstawę do obliczeń należy przyjąć gęstość i gęstość objętościową mieszanki **pobranej w dniu wbudowania**. Stosowanie do obliczeń gęstości objętościowej ze składu wejściowego lub wyjściowego /recepta/ **jest niedopuszczalne**.

Zawartość wolnych przestrzeni nie może różnić się od wartości dopuszczalnych podanych w tabelicy 11.

**6.4.3. Grubość warstwy**

Grubość warstwy powinna być zgodna z grubością projektowaną z tolerancją -5% ÷ +10 %.

**6.4.4. Pozostałe właściwości warstwy asfaltowej**

**Złącza podłużne i poprzeczne**, sprawdzone wizualnie, powinny być równe i związane, wykonane w linii prostej, równoległe lub prostopadłe do osi drogi. Przylegające warstwy powinny być w jednym poziomie.

**Wygląd zewnętrzny** warstwy, sprawdzony wizualnie, powinien być jednorodny, bez spękań, deformacji, plam i wykruszeń.

**Krawędzie** – sprawdzenie prawidłowości polega na ocenie wizualnej tych krawędzi. W miejscach, gdzie zaistniała konieczność ich obciążenia należy bezwzględnie zastosować zalecenia dot. krawędzi podane w pkt 5.6.

**Szerokość warstwy** – mierzona w minimum 10 punktach na 1 km przebudowywanej jezdni. Nie może być mniejsza od szerokości zaprojektowanej i nie większa od niej o 5 cm.

**16. OBMIAR ROBÓT**

Jednostką obmiarową jest m<sup>2</sup> wykonanej warstwy z betonu asfaltowego (AC) o określonej grubości.

**17. ODBIÓR ROBÓT**

Odbiór robót polega na ostatecznej ocenie rzeczywistego wykonania całości zadania w odniesieniu do ilości, jakości i wartości.

Całkowite zakończenie robót i gotowość do odbioru będzie stwierdzona przez Wykonawcę wpisem do dziennika budowy z jednoczesnym pisemnym powiadomieniem o tym fakcie Zamawiającego.

Roboty uznaje się za wykonane zgodnie z dokumentacją projektową, ST i wymaganiami Inspektora Nadzoru, jeżeli wszystkie pomiary i badania z zachowaniem tolerancji według pkt 6 dały wyniki pozytywne.



Jeżeli wyniki pomiarów i badań wykraczają poza podane tolerancje, Wykonawca wdraża program naprawczy, zaakceptowany przez Zamawiającego /Inspektora Nadzoru/ .

W przypadku, gdy Wykonawca, po zakończeniu robót, nie przedstawi Inspektorowi Nadzoru wszystkich dokumentów wymaganych do odbioru robót, w porozumieniu z Wykonawcą, Inspektor Nadzoru wyznaczy nowy termin odbioru.

## **18. PODSTAWA PŁATNOŚCI**

### **18.1. Cena jednostki obmiarowej**

Cena wykonania 1 m<sup>2</sup> warstwy ścieralnej z betonu asfaltowego /AC S/ obejmuje:

- prace pomiarowe i roboty przygotowawcze,
- oznakowanie robót,
- zakup i dostarczenie materiałów,
- opracowanie recepty laboratoryjnej i ewentualną walidację na wytwórni,
- wyprodukowanie mieszanki mineralno-asfaltowej,
- transport mieszanki na miejsce wbudowania,
- frezowanie nawierzchni na połączeniach,
- oczyszczenie podłoża i skropienie lepiszczem,
- posmarowanie lepiszczem lub pokrycie taśmą asfaltową krawędzi urządzeń obcych i krawężników,
- rozłożenie i zagęszczenie mieszanki zgodnie z założonymi spadkami i profilem,
- przeprowadzenie pomiarów i badań laboratoryjnych wymaganych w specyfikacji technicznej.

## **19. PRZEPISY ZWIĄZANE**

### **19.1. Ogólne specyfikacje techniczne (ST)**

1. D-00.00.00 Wymagania ogólne

### **19.2. Normy**

(Zestawienie zawiera dodatkowo normy PN-EN związane z badaniami materiałów występujących w niniejszej ST)

- |    |                 |   |
|----|-----------------|---|
| 2  | PN-EN 1097-2    | Badania mechanicznych i fizycznych właściwości kruszyw - Metody oznaczania odporności na rozdrabnianie  |
| 3  | PN-EN 1097-3    | Badania mechanicznych i fizycznych właściwości kruszyw - Oznaczanie gęstości nasypowej i jamistości   |
| 4  | PN-EN 1097-4    | Badania mechanicznych i fizycznych właściwości kruszyw - Część 4: Oznaczanie pustych przestrzeni suchego, zagęszczonego wypełniacza                       |
| 5  | PN-EN 1097-5    | Badania mechanicznych i fizycznych właściwości kruszyw - Część 5: Oznaczanie zawartości wody przez suszenie w suszarce z wentylacją                       |
| 6  | PN-EN 1097-6    | Badania mechanicznych i fizycznych właściwości kruszyw - Część 6: Oznaczanie gęstości ziaren i nasiąkliwości  |
| 7  | PN-EN 1097-7    | Badania mechanicznych i fizycznych właściwości kruszyw - Część 7: Oznaczanie gęstości wypełniacza - Metoda piknometryczna                                 |
| 8  | PN-EN 1097-8    | Badania mechanicznych i fizycznych właściwości kruszyw - Część 8: Oznaczanie polerowalności kamienia  |
| 9  | PN-EN 12591     | Asfalty i produkty asfaltowe - Wymagania dla asfaltów drogowych   |
| 10 | PN-EN 12592     | Asfalty i produkty asfaltowe - Oznaczanie rozpuszczalności  |
| 11 | PN-EN 12593     | Asfalty i produkty asfaltowe - Oznaczanie temperatury łamliwości Fraassa  |
| 12 | PN-EN 12606-1   | Asfalty i produkty asfaltowe - Oznaczanie zawartości parafiny - Część 1: Metoda destylacyjna  |
| 13 | PN-EN 12607-1 i | Asfalty i produkty asfaltowe - Oznaczanie odporności na twardnienie pod wpływem ciepła i powietrza- Część 1: Metoda RTFOT                                 |
| 14 | PN-EN 12607-3   | Jw. Część 3: Metoda RFT   |
| 15 | PN-EN 12697-1   | Mieszanki mineralno-asfaltowe. Metody badań mieszanek mineralno-asfaltowych na gorąco. Część 1: Zawartość lepiszcza rozpuszczalnego                       |
| 16 | PN-EN 12697-2   | Mieszanki mineralno-asfaltowe. Metody badania mieszanek mineralno-asfaltowych na gorąco. Część 2: Oznaczenie składu ziarnowego                            |
| 17 | PN-EN 12697-5   | Mieszanki mineralno-asfaltowe. Metody badań mieszanek mineralno-asfaltowych na gorąco. Część 5: Oznaczanie gęstości                                       |
| 18 | PN-EN 12697-6   | Mieszanki mineralno-asfaltowe - Metody badań mieszanek mineralno-asfaltowych na gorąco - Część 6: Oznaczanie gęstości objętościowej metodą hydrostatyczną |
| 19 | PN-EN 12697-8   | Mieszanki mineralno-asfaltowe - Metody badań mieszanek mineralno-asfaltowych na gorąco - Część 8: Oznaczanie zawartości wolnej przestrzeni                |
| 20 | PN-EN 12697-11  | Mieszanki mineralno-asfaltowe - Metody badań mieszanek mineralno-asfaltowych na gorąco - Część 11: Określenie powiązania pomiędzy                         |

Specyfikacja techniczna  
kruszywem i asfaltem

- |    |                |   |
|----|----------------|---|
| 21 | PN-EN 12697-12 | Mieszanki mineralno-asfaltowe - Metody badań mieszanek mineralno-asfaltowych na gorąco - Część 12: Określanie wrażliwości na wodę   |
| 22 | PN-EN 12697-13 | Mieszanki mineralno-asfaltowe - Metody badań mieszanek mineralno-asfaltowych na gorąco - Część 13: Pomiar temperatury   |
| 23 | PN-EN 12697-14 | Mieszanki asfaltowe. Metody badania mieszanek mineralno-bitumicznych na gorąco. Część 14: Zawartość wody  |
| 24 | PN-EN 12697-18 | Mieszanki mineralno-asfaltowe - Metody badań mieszanek mineralno-asfaltowych na gorąco - Część 18: Spływanie lepiszcza  |
| 25 | PN-EN 12697-22 | Mieszanki mineralno-asfaltowe - Metody badań mieszanek mineralno-asfaltowych na gorąco - Część 22: Koleinowanie   |
| 26 | PN-EN 12697-27 | Mieszanki mineralno-asfaltowe - Metody badań mieszanek mineralno-asfaltowych na gorąco - Część 27: Pobieranie próbek  |
| 27 | PN-EN 12697-28 | Mieszanki mineralno-asfaltowe. Metody badań mieszanek mineralno-asfaltowych na gorąco. Część 28: Przygotowanie próbek do oznaczania zawartości lepiszcza, zawartości wody i uziarnienia |
| 28 | PN-EN 12697-29 | Mieszanki mineralno-asfaltowe. Metoda badania mieszanek mineralno-asfaltowych stosowanych na gorąco. Część 29: Oznaczenie wymiarów próbki z mieszanki mineralno-asfaltowej              |
| 29 | PN-EN 12697-30 | Mieszanki mineralno-asfaltowe. Metody badań mieszanek mineralno-asfaltowych na gorąco. Część 30: Przygotowanie próbek zagęszczonych przez ubijanie                                      |
| 30 | PN-EN 12697-33 | Mieszanki mineralno-asfaltowe. Metody badania mieszanek mineralno-asfaltowych na gorąco. Część 33: Przygotowanie próbek zagęszczanych urządzeniem wałującym                             |
| 31 | PN-EN 12697-35 | Mieszanki mineralno-asfaltowe. Metody badań mieszanek mineralno-asfaltowych na gorąco. Część 35: Mieszanie laboratoryjne  |
| 32 | PN-EN 12697-36 | Mieszanki mineralno-asfaltowe - Metody badań mieszanek mineralno-asfaltowych na gorąco - Część 36: Oznaczanie grubości nawierzchni asfaltowych  |
| 33 | PN-EN 12846    | Asfalty i lepiszcza asfaltowe - Oznaczanie czasu wypływu emulsji asfaltowych lepkościomierzem wypływowym  |
| 34 | PN-EN 12847    | Asfalty i lepiszcza asfaltowe - Oznaczanie sedymentacji emulsji asfaltowych   |
| 35 | PN-EN 12850    | Asfalty i lepiszcza asfaltowe - Oznaczanie wartości pH emulsji asfaltowych  |
| 36 | PN-EN 13043    | Kruszywa do mieszanek bitumicznych i powierzchniowych utwaleń stosowanych na drogach, lotniskach i innych powierzchniach przeznaczonych do ruchu  |
| 37 | PN-EN 13074    | Asfalty i lepiszcza asfaltowe - Oznaczanie lepiszczy z emulsji asfaltowych przez odparowanie  |
| 38 | PN-EN 13075-1  | Asfalty i lepiszcza asfaltowe - Badanie rozpadu - Część 1: Oznaczanie indeksu rozpadu kationowych emulsji asfaltowych, metoda z wypełniaczem mineralnym                                 |
| 39 | PN-EN 13108-1  | Mieszanki mineralno-asfaltowe - Wymagania - Część 1: Beton asfaltowy  |
| 40 | PN-EN 13108-20 | Mieszanki mineralno-asfaltowe - Wymagania - Część 20: Badanie typu  |
| 41 | PN-EN 13108-21 | Mieszanki mineralno-asfaltowe. Wymagania. Część 21: Zakładowa Kontrola Produkcji  |
| 42 | PN-EN 1367-1   | Badania właściwości cieplnych i odporności kruszyw na działanie czynników atmosferycznych - Część 1: Oznaczanie mrozoodporności   |
| 43 | PN-EN 1367-3   | Badania właściwości cieplnych i odporności kruszyw na działanie czynników atmosferycznych - Część 3: Badanie bazaltowej zgorzeli słonecznej metodą gotowania                            |
| 44 | PN-EN 1367-5   | Badania właściwości cieplnych i odporności kruszyw na działanie czynników atmosferycznych. Część 5: Oznaczanie odporności na szok termiczny   |
| 45 | PN-EN 1367-6   | Badania właściwości cieplnych i odporności kruszyw na działanie czynników atmosferycznych. Część 6: Mrozoodporność w obecności soli   |
| 46 | PN-EN 13808    | Asfalty i lepiszcza asfaltowe - Zasady specyfikacji kationowych emulsji asfaltowych   |
| 47 | PN-EN 14023    | Asfalty i lepiszcza asfaltowe - Zasady specyfikacji asfaltów modyfikowanych polimerami  |
| 48 | PN-EN 14188-1  | Wypełniacze złączy i zalewy - Część 1: Specyfikacja zalew na gorąco   |

**„Rozbudowa dróg gminnych ul. Jana Pawła II i odc. ul. Jedności Narodowej  
w Golczewie , łączących drogę woj. nr 106 ze skrzyżowaniem dróg wojewódzkich  
nr 106 i 108”**

#### Specyfikacja techniczna

- 49 PN-EN 14188-2 Wypełniacze złączy i zalewy - Część 2: Specyfikacja zalew na zimno
- 50 PN-EN 932-1 Badania podstawowych właściwości kruszyw. Metody pobierania próbek
- 51 PN-EN 932-2 Badania podstawowych właściwości kruszyw. Metody pomniejszania próbek laboratoryjnych
- 52 PN-EN 932-3 Badania podstawowych właściwości kruszyw - Procedura i terminologia uproszczonego opisu petrograficznego
- 53 PN-EN 932-5 Badania podstawowych właściwości kruszyw. Część 5: Wyposażenie podstawowe i wzorcowanie
- 54 PN-EN 932-6 Badania podstawowych właściwości kruszyw. Część 6: Definicje powtarzalności i odtwarzalności
- 55 PN-EN 933-1 Badania geometrycznych właściwości kruszyw - Oznaczanie składu ziarnowego - Metoda przesiewania
- 56 PN-EN 933-10 Badania geometrycznych właściwości kruszyw - Część 10: Ocena zawartości drobnych cząstek - Uziarnienie wypełniaczy (przesiewanie w strumieniu powietrza)
- 57 PN-EN 933-2 Badania geometrycznych właściwości kruszyw. Oznaczanie składu ziarnowego. Nominalne wymiary otworów sit badawczych
- 58 PN-EN 933-3 Badania geometrycznych właściwości kruszyw - Oznaczanie kształtu ziaren za pomocą wskaźnika płaskości
- 59 PN-EN 933-4 Badania geometrycznych właściwości kruszyw - Część 4: Oznaczanie kształtu ziaren - Wskaźnik kształtu
- 60 PN-EN 933-5 Badania geometrycznych właściwości kruszyw - Oznaczanie procentowej zawartości ziaren o powierzchniach powstałych w wyniku przekruszenia lub łamania kruszyw grubych
- 61 PN-EN 933-6 Badania geometrycznych właściwości kruszyw - Część 6: Ocena właściwości powierzchni - Wskaźnik przepływu kruszywa
- 62 PN-EN 933-9 Badania geometrycznych właściwości kruszyw - Ocena zawartości drobnych cząstek - Badania błękitem metylenowym
- 63 PN-EN ISO 2592 Oznaczanie temperatury zapłonu i palenia - Metoda otwartego tygla Clevelanda

#### **19.3. Wymagania techniczne**

- 64. WT-1 Wymagania Techniczne 2010 Kruszywa do mieszanek mineralno-asfaltowych i powierzchniowych utrwaleń na drogach krajowych. GDDKiA 2010
- 65. WT-2 Wymagania Techniczne 2010 Nawierzchnie asfaltowe na drogach krajowych. Mieszanki mineralno - asfaltowe. GDDKiA 2010
- 66. WT-3 Emulsje asfaltowe 2009. Kationowe emulsje asfaltowe na drogach publicznych

#### **19.4. Inne dokumenty**

Rozporządzenie Ministra Transportu i Gospodarki Morskiej z dnia 2 marca 1999 r. w sprawie warunków technicznych, jakim powinny odpowiadać drogi publiczne i ich usytuowanie (Dz. U. nr 43, poz. 4).

## DR - 06.01

### ELEMENTY ULIC

#### KRAWĘŻNIKI BETONOWE NA ŁAWIE BETONOWEJ

#### 1. Część ogólna

##### 1.1. Przedmiot S T

Przedmiotem niniejszej Specyfikacji Technicznej są wymagania dotyczące wykonania i przejęcia Robót – ustawienie krawężników betonowych 15x30 z oporem z betonu B-10 i oporników betonowych 25x12 na ławie betonowej z B-10 w ramach przebudowy drogi powiatowej lokalnej.

##### 1.2. Zakres Robót objętych S T

**„Rozbudowa dróg gminnych ul. Jana Pawła II i odc. ul. Jedności Narodowej w Golczewie , łączących drogę woj. nr 106 ze skrzyżowaniem dróg wojewódzkich nr 106 i 108”**

## Specyfikacja techniczna

Ustalenia zawarte w niniejszej specyfikacji obejmują wymagania dotyczące wykonania ustawienia krawężników betonowych wystających 15x30 na ławie betonowej z oporem i na podsypce cementowo – piaskowej i wtopionych 12x25 na ławie betonowej w ramach zadania:

### **„Rozbudowa dróg gminnych ul. Jana Pawła II i odc. ul. Jedności Narodowej w Golczewie , łączących drogę woj. nr 106 ze skrzyżowaniem dróg wojewódzkich nr 106 i 108”**

„Przebudowa drogi powiatowej nr 3152 odcinek Mrzeżyno- Rogowo od km 0+980 do km 2+900 ”.

Uzupełnienie opisu stanowią :

- Projekt wykonawczy i rysunki.

### **1.3. Ogólne wymagania dotyczące Robót**

Wykonawca Robót jest odpowiedzialny za jakość ich wykonania oraz za zgodność z Dokumentacją Projektową, ST i poleceniami Inżyniera.

Informacje o terenie budowy zawierające wszystkie niezbędne dane istotne z punktu widzenia organizacji Robót budowlanych, zabezpieczenia interesów osób trzecich, ochrony środowiska, warunków bezpieczeństwa pracy, zaplecza dla potrzeb wykonawcy, warunków dotyczących organizacji ruchu, ogrodzenia, zabezpieczenia chodników i jezdni; zostały umieszczone w ST WO-00.00 „Wymagania Ogólne”.

### **1.4. Nazwy i kody Robót objętych przedmiotem zamówienia**

#### **45 233 252 - 0 Prace dotyczące kładzenia nawierzchni dróg**

#### **1.5. Określenia podstawowe**

1.5.1. Określenia podane w niniejszej ST są zgodne z odpowiednimi normami polskimi lub odpowiednimi normami Krajów UE albo w zakresie przyjętym przez polskie prawodawstwo i ST WO-00.00. „Wymagania Ogólne “

1.5.2. Krawężniki betonowe i oporniki betonowe – prefabrykowane bloki betonowe wykonane z betonu klasy B-25 lub klasy B-30 . Produkowane są jako jednowarstwowe lub w dwóch warstwach połączonych ze sobą trwale w fazie produkcji.  
Krawężniki betonowe służą jako ograniczniki chodników dla pieszych , pasów dzielących , wysepek kierujących oraz nawierzchni dróg i ulic.

### **2. Wymagania dotyczące właściwości wyrobów budowlanych**

#### **2.1. Krawężniki betonowe i oporniki betonowe**

Do produkcji krawężników i oporników betonowych powinny być stosowane tylko takie materiały, których przydatność do stosowania została ustalona pod względem ich właściwości użytkowych. Wymagania dotyczące przydatności stosowanych materiałów producent powinien podawać w dokumentacji kontroli produkcji.

2.2. Tablica Wymagania wobec krawężników i oporników betonowych do stosowania na zewnętrznych nawierzchniach, mających kontakt z solą odladzającą w warunkach mrozu. PN-EN 1340

Lp.	Cecha	Załącznik	Wymagania
1	Kształt i wymiary		
1.1	Wartości dopuszczalnych odchyłek od wymiarów nominalnych, z dokładnością do milimetra	C	Długość: $\pm 1\%$ , $\geq 4$ mm i $\leq 10$ mm Inne wymiary z wyjątkiem promienia: - dla powierzchni: $\pm 3\%$ , $\geq 3$ mm, $\leq 5$ mm, - dla innych części: $\pm 5\%$ , $\geq 3$ mm, $\leq 10$ mm

### **„Rozbudowa dróg gminnych ul. Jana Pawła II i odc. ul. Jedności Narodowej w Golczewie , łączących drogę woj. nr 106 ze skrzyżowaniem dróg wojewódzkich nr 106 i 108”**

## Specyfikacja techniczna

1.2	Dopuszczalne odchyłki od płaskości i prostoliniowości, dla długości pomiarowej 300 mm 400 mm 500 mm 800 mm	C	$\pm 1,5$ mm $\pm 2,0$ mm $\pm 2,5$ mm $\pm 4,0$ mm	
2	Właściwości fizyczne i mechaniczne			
2.1	Odporność na zamrażanie/rozmarzanie z udziałem soli odladzających	D	Ubytek masy po badaniu: wartość średnia $\leq 1,0$ kg/m <sup>2</sup> , przy czym każdy pojedynczy wynik $< 1,5$ kg/m <sup>2</sup>	
2.2	Wytrzymałość na zginanie (Klasa wytrzymałości ustalona w dokumentacji projektowej lub przez Inżyniera)	F	Klasa Charakterystyczna Każdy pojedynczy wytr. wytrzymałość, MPa wynik, MPa 1 3,5 > 2,8 2 5,0 > 4,0 3 6,0 > 4,8	
2.3	Trwałość ze względu na wytrzymałość	F	Krawężniki mają zadawalającą trwałość (wytrzymałość) jeśli spełnione są wymagania pktu 2.2 oraz poddawane są normalnej konserwacji	
2.4	Odporność na ścieranie (Klasa odporności ustalona w dokumentacji projektowej lub przez Inżyniera)	G i H	Klasa odporności 1 3 4	Odporność przy pomiarze na tarczy szerokiej ścierniej, wg zał. G normy – badanie podstawowe Böhmeo, wg zał. H normy – badanie alternatywne Nie określa się $\leq 20000$ $\text{mm}^3/5000 \text{ mm}^2$ $\leq 18000$ $\text{mm}^3/5000 \text{ mm}^2$
2.5	Odporność na poślizg/poślizgnięcie	I	a) jeśli górna powierzchnia krawężnika nie była szlifowana i/lub polerowana – zadawalająca odporność, b) jeśli wyjątkowo wymaga się podania wartości odporności na poślizg/poślizgnięcie – należy zadeklarować minimalną jej wartość pomierzoną wg zał. I normy (wahadłowym przyrządem do badania tarcia), c) trwałość odporności na poślizg/poślizgnięcie w normalnych warunkach użytkowania krawężnika jest zadawalająca przez cały okres użytkowania, pod warunkiem właściwego utrzymywania i gdy na znacznej części nie zostało odsłonięte kruszywo podlegające intensywnemu polerowaniu.	
3	Aspekty wizualne			
3.	Wygląd	J	a) powierzchnia krawężnika nie	

Specyfikacja techniczna

1			<p>powinna mieć rys i odprysków,                  b) nie dopuszcza się rozwarstwień w krawężnikach dwuwarstwowych                  c) ewentualne wykwyty nie są uważane za istotne</p>
---	--	--	--

3.2	Tekstura	J	<p>a) krawężniki z powierzchnią o specjalnej teksturze – producent powinien określić rodzaj tekstury,                  b) tekstura powinna być porównana z próbkami dostarczonymi przez producenta, zatwierdzonymi przez odbiorcę,                  c) różnice w jednolitości tekstury, spowodowane nieuniknionymi zmianami we właściwości surowców i warunków twardnienia, nie są uważane za istotne</p>
3.3	Zabarwienie	J	<p>a) barwiona może być warstwa ścieralna lub cały element,                  b) zabarwienie powinno być porównane z próbkami dostarczonymi przez producenta, zatwierdzonymi przez odbiorcę,                  c) różnice w jednolitości zabarwienia, spowodowane nieuniknionymi zmianami właściwości surowców lub warunków dojrzewania betonu, nie są uważane za istotne</p>

**Producent jest zobowiązany do wydania oświadczenia o spełnieniu przez wyrób właściwości wymienionych w Tablicy 1 w oparciu o badania typu oraz wdrożony System Zakładowej Kontroli Produkcji.**

Producent może grupować wyroby w rodziny na potrzeby prowadzonych badań zgodnie z p. 6.1 normy PN-EN 1340.

Każda partia dostarczonych na budowę krawężników powinna być oznaczona zgodnie z pkt. 7 normy PN-EN 1340.

Wyprodukowane krawężniki zaleca się układać na paletach w pozycji wbudowania, z zastosowaniem podkładek drewnianych i taśm bindujących.

**2.2. Beton na ławę fundamentową.**

Beton na ławę fundamentową pod krawężniki i oporniki powinien być zgodny z normą PN-EN 206-1, klasy minimum C 10/12.

Klasa ekspozycji na korozję spowodowaną karbonatyzacją wg PN-EN 206-1 - XC2.

Kształt i wymiary ławy fundamentowej wg dokumentacji,

**2.2.3. Podsypka cementowo-piaskowa 35**

Jeśli dokumentacja projektowa nie ustala inaczej to na podsypkę cementowo-piaskową należy stosować następujące materiały:

- a) cement powszechnego użytku wg. PN-EN 197-1,
- b) kruszywo drobne 0/2, 0/4 lub 0/5 wg. normy PN-EN 13242 kategorii uziarnienia GF80, zawartości pyłów f10,
- c) kruszywo 1/4, 2/5 lub 2/8, wg. normy PN-EN 13242 kategorii uziarnienia GC80-20, zawartości pyłów ,deklarowana (max. do 10% pyłów),
- d) woda zgodna z normą PN-EN 1008 (bez badań laboratoryjnych można stosować wodę wodociągową pitną).

Zalecane proporcje mieszania cementu i kruszywa to 1:4 (w stosunku wagowym).

Kruszywo nie może być zanieczyszczone ciałami obcymi takimi jak: trawa, szczątki korzeni, konarów, szkło, plastik, grudki gliny.

Składowanie kruszywa powinno odbywać się na podłożu równym, utwardzonym i dobrze odwodnionym, przy zabezpieczeniu kruszywa przed zanieczyszczeniem i zmieszaniem z innymi materiałami kamiennymi.

Cement w workach, o masie np. 25 kg, można przechowywać do:

- a) 10 dni w miejscach zadaszonych na otwartym terenie o podłożu twardym i suchym,
- b) terminu trwałości, podanego przez producenta, w pomieszczeniach o szczelnym dachu i ścianach oraz podłogach suchych i czystych.

Cement dostarczony luzem przechowuje się w specjalnych magazynach (zbiornikach stalowych, betonowych), przystosowanych do pneumatycznego załadowania i wyładowania.

**3. Wymagania dotyczące sprzętu i maszyn**

Przewiduje się ręczne wykonanie Robót.

Do zagęszczenia nawierzchni stosuje się wibratory płytowe i ubijaki ręczne.

**4. Wymagania dotyczące środków transportu**

Materiały mogą być przewożone dowolnymi środkami transportu. Należy je ustawiać równomiernie na całej powierzchni ładunkowej, obok siebie i zabezpieczyć przed możliwością przesuwania się podczas transportu. Środki transportu muszą być zaakceptowane przez Inżyniera.

**5. Wykonywanie Robót**

**5.1. Projekt organizacji i harmonogram**

Wykonawca przedstawi Inżynierowi do akceptacji projekt organizacji i harmonogramu Robót, uwzględniający wszystkie warunki w jakich będą ustawiane krawężniki i oporniki betonowe.

**5.2. Ustawianie krawężników i oporników betonowych na ławie betonowej**

### 5.2.1. Wykonanie koryta pod ławę

Wymiary wykopu pod ławę krawężnikową powinny być zgodne z wymiarami ławy w planie z uwzględnieniem w szerokości dna wykopu ewentualnej konstrukcji szalunku. Dno wykopu pod ławę należy zagęścić do wskaźnika 0,97 w skali Proctora.

### 5.2.2. Wykonanie ławy betonowej

Ławy betonowe z oporem wykonuje się w szalunku. Beton należy rozkładać i wyrównywać warstwami. Na długości 50 m ławy należy wykonywać szczeliny dylatacyjne wypełnione bitumiczną masą zalewową. Wykonanie ław betonowych powinno być zgodne z PN-EN 206-21.

### 5.2.3. Ustawienie krawężników betonowych.

Wysokość ustawionego krawężnika powinna być zgodna z dokumentacją projektową. Ustawienie krawężnika betonowego na ławie betonowej należy wykonać na podsypce cementowo – piaskowej grubości 5 cm określonych w punkcie 2.1.

Spoiny ustawionych krawężników i oporników nie powinny być większe od 1 cm. Po ustawieniu krawężnika i opornika spoiny krawężnika i opornika należy wypełnić zaprawą cementowo – piaskową w proporcji 1 : 2.

## 6. Kontrola, badania oraz odbiór wyrobów i Robót

### 6.1. Przedmiot oceny

Ocenie podlegają: prawidłowość wykonania podłoża, prawidłowość wykonania ławy betonowej, prawidłowość ustawienia krawężnika i opornika, prawidłowość wykonania spoin.

### 6.2. Sprawdzenie ustawienia krawężnika i opornika

#### 6.2.1. Sprawdzenie wykopu pod ławę

Przed wykonaniem ławy betonowej pod krawężniki i oporniki należy sprawdzić zgodność wymiarów wykopu pod ławę oraz stopień zagęszczenia na dnie wykopu zgodnie z punktem 5.2.1.

#### 6.2.2 Sprawdzenie ustawienia krawężnika i opornika

Przy ustawianiu krawężników i oporników należy sprawdzać:

- a) dopuszczalne odchylenia linii krawężników i oporników w poziomie od linii projektowanej, które wynosi  $\pm 1$  cm na każde 100 m ustawionego krawężnika i opornika,
- b) dopuszczalne odchylenie niwelety górnej płaszczyzny krawężnika i opornika od niwelety projektowanej, które wynosi  $\pm 1$  cm na każde 100 m ustawionego krawężnika i opornika,
- c) równość górnej powierzchni krawężników i oporników, sprawdzane przez przyłożenie w dwóch punktach na każde 100 m krawężnika i opornika, trzymetrowej łaty, przy czym prześwit pomiędzy górną powierzchnią krawężnika ( opornika) i przyłożoną łatą nie może przekraczać 1 cm,

#### 6.2.3 Sprawdzenie wypełnienia spoin ustawionego krawężnika i opornika

Dokładność wypełnienia spoin bada się co 10 metrów. Spoiny muszą być wypełnione całkowicie na pełną głębokość

## 7. Wymagania dotyczące przedmiaru i obmiaru Robót

Obmiar Robót polega na określeniu faktycznego zakresu wykonanych Robót. Obmiar Robót obejmuje Roboty objęte Umową oraz ewentualne dodatkowe Roboty nieprzewidziane, których konieczność wykonania uwzględniona będzie w trakcie między Wykonawcą a Inżynierem.

Ogólne zasady obmiaru i przedmiaru Robót podano w ST WO-00.00. „Wymagania Ogólne”. Jednostką obmiaru jest 1 m wykonanego i odebranego krawężnika betonowego, opornika betonowego a wykonanej i odebranej ławy betonowej 1 m<sup>3</sup>.

**„Rozbudowa dróg gminnych ul. Jana Pawła II i odc. ul. Jedności Narodowej w Golczewie, łączących drogę woj. nr 106 ze skrzyżowaniem dróg wojewódzkich nr 106 i 108”**



Ceny na ustawienie krawężników i oporników będą zawierały koszty wszelkich materiałów, robocizny i sprzętu, koniecznego do ich wykonania i pielęgnacji, włączając wyrównanie, profilowanie i przygotowanie podłoża.

### 8. Odbiór Robót

Ogólne zasady odbioru Robót podano w ST WO-00.00. "Postanowienia Ogólne".

Roboty uznaje się za wykonane zgodnie z Dokumentacją Projektową, ST i wymaganiami Inżyniera, jeżeli wszystkie pomiary i badania z zachowaniem tolerancji wg pkt 6 dały wyniki pozytywne.

### 9. Rozliczanie Robót

Ogólne ustalenia dotyczące podstawy płatności podano w ST WO-00.00.

Cena wykonania Robót obejmuje:

- dostawę materiałów,
- prace pomiarowe i przygotowawcze,
- transport krawężnika i opornika oraz betonu na miejsce wbudowania,
- wykonanie podsypki piaskowej lub cementowo piaskowej gr. 5 cm
- ustawienie krawężnika betonowego i opornika betonowego,
- mechaniczne zagęszczenie,
- wypełnienie spoin,
- przeprowadzenie badań i pomiarów wymaganych w specyfikacji,
- badania laboratoryjne i na budowie.

### 10. Dokumenty odniesienia

1.	BN-77/8931-12	Oznaczanie wskaźnika zagęszczenia gruntu
2.	PN-EN 1008:2004P	Woda zarobowa do betonu. Specyfikacja pobierania próbek, badanie i ocena przydatności wody zarobowej do betonu, w tym wody odzyskanej z procesów produkcji betonu".
3.	PN-EN 1097-1:2011E	Badania mechanicznych i fizycznych właściwości kruszyw -- Część 1: Oznaczanie odporności na ścieranie (mikro-Deval
4.	PN-EN 1097-2:2010E	Badania mechanicznych i fizycznych właściwości kruszyw -- Część 2: Metody oznaczania odporności na rozdrabnianie
5.	PN-EN 12390-3:2011P	Badania betonu -- Część 3: Wytrzymałość na ściskanie próbek do badań
6.	PN-EN 197-1:2012E	Cement. Część 1: Skład, wymagania i kryterii zgodności dot. cementów powszechnego użytku.
7.	PN-EN 206-1:2003P	Beton Część 1: Wymagania, właściwości, produkcja i zgodność
8.	PN-EN 1340:2004+AC:2007	Krawężniki i oporniki betonowe: Wymagania

Katalog powtarzalnych elementów drogowych (KPED), Transprojekt - Warszawa, 1979 i 1982 r.

## DR - 06.02

### ELEMENTY ULIC

#### BETONOWE OBRZEŻA CHODNIKOWE

### 1. Część ogólna

#### 1.1. Przedmiot S T

Przedmiotem niniejszej Specyfikacji Technicznej są wymagania dotyczące wykonania i przejścia Robót – ustawienia obrzeży betonowych na podsypce piaskowej w ramach zadania :

**„Rozbudowa dróg gminnych ul. Jana Pawła II i odc. ul. Jedności Narodowej w Golczewie , łączących drogę woj. nr 106 ze skrzyżowaniem dróg wojewódzkich nr 106 i 108”**

„Przebudowa drogi powiatowej nr 3152 odcinek Mrzeżyno- Rogowo od km 0+980 do km 2+900 ”.

#### 1.2. Zakres Robót objętych S T

Ustalenia zawarte w niniejszej specyfikacji obejmują wymagania dotyczące wykonania ustawienia betonowych obrzeży chodnikowych 8x30 na podsypce piaskowej grubości 5 cm z wypełnieniem spoin piaskiem.

Uzupełnienie opisu stanowią :

- Projekt wykonawczy i rysunki.

#### 1.3. Ogólne wymagania dotyczące Robót

Wykonawca Robót jest odpowiedzialny za jakość ich wykonania oraz za zgodność z Dokumentacją Projektową, ST i poleceniami Inżyniera.

Informacje o terenie budowy zawierające wszystkie niezbędne dane istotne z punktu widzenia organizacji Robót budowlanych, zabezpieczenia interesów osób trzecich, ochrony środowiska, warunków bezpieczeństwa pracy, zaplecza dla potrzeb wykonawcy, warunków dotyczących organizacji ruchu, ogrodzenia, zabezpieczenia chodników i jezdni; zostały umieszczone w ST WO-00.00 „Wymagania Ogólne”.

#### 1.4. Nazwy i kody Robót objętych przedmiotem zamówienia

**45 233 222 - 1 Prace dotyczące nawierzchni chodników**

#### 1.5. Określenia podstawowe

**„Rozbudowa dróg gminnych ul. Jana Pawła II i odc. ul. Jedności Narodowej w Golczewie , łączących drogę woj. nr 106 ze skrzyżowaniem dróg wojewódzkich nr 106 i 108”**

1.5.1. Określenia podane w niniejszej ST są zgodne z odpowiednimi normami polskimi lub odpowiednimi normami Krajów UE w zakresie przyjętym przez polskie prawodawstwo i ST WO-00.00. "Wymagania Ogólne"

1.5.3. Obrzeża betonowe – prefabrykowane bloki betonowe wykonane z betonu klasy B-25 lub klasy B-30. Produkowane są jako jednowarstwowe lub w dwóch warstwach połączonych ze sobą trwale w fazie produkcji.  
Obrzeża betonowe służą jako ograniczniki chodników dla pieszych od terenów nie przeznaczonych do komunikacji.

## 2. Wymagania dotyczące właściwości wyrobów budowlanych

### 2.1. Obrzeże betonowe

Obrzeże betonowe musi posiadać aprobatę techniczną pozwalającą na jego stosowanie w budownictwie drogowym i być zgodne z PN – EN 1340.

### 2.2. Betonowe obrzeża chodnikowe

Do wykonania robót należy użyć obrzeże betonowe o wymiarach 8x30x100.

Beton obrzeży powinien spełniać następujące wymagania:

klasa betonu nie niższa niż C30

nasiąkliwość  $\leq$  4%

mrozoodporność całkowita

Dopuszczalne wady oraz uszkodzenia powierzchni i krawędzi elementów, zgodnie z PN-EN 1340, dopuszczalne odchyłki wymiarów:

dla wysokości  $\leq$  3mm,

dla szerokości i długości  $\leq$  8mm

**Do produkcji prefabrykowanych elementów betonowych powinny być stosowane tylko takie materiały, których przydatność do stosowania została ustalona pod względem ich właściwości użytkowych. Wymagania dotyczące przydatności stosowanych materiałów producent powinien podawać w dokumentacji kontroli produkcji.**

#### 2.2.2. Właściwości betonu do produkcji obrzeży betonowych

Do produkcji obrzeży betonowych należy stosować beton klasy B-25 lub B-30.

Beton do produkcji obrzeży betonowych powinien odpowiadać następującym parametrom :

- nasiąkliwość poniżej 4 %
- ścieralność na tarczy Boehmego 3 mm
- mrozoodporność i wodoszczelność .

#### 2.2.3. Właściwości cementu do produkcji obrzeży betonowych

Cement zastosowany do wytworzenia obrzeży betonowych powinien być cementem portlandzkim klasy nie niższej niż 32,5

#### 2.2.4. Właściwości kruszywa do produkcji obrzeży betonowych

Kruszywa zastosowane do wytworzenia obrzeży betonowych winny odpowiadać wymogom określonym normą PN-EN 12620.

#### 2.1. 5. Właściwości wody do produkcji obrzeży betonowych

Woda zastosowana do wytworzenia obrzeży betonowych powinna odpowiadać wymaganiom PN-EN1008.

### **2.3. Materiały na podsypkę piaskową**

2.2.1. Piasek na podsypkę kruszywo drobne 0/2, 0/4 lub 0/5 wg. normy PN-EN 13242 kategorii uziarnienia GF80, zawartości pyłów f10, do wypełnienia spoin kruszywo drobne 0/2 wg. normy PN-EN 13242 kategorii uziarnienia GF80, zawartości pyłów f3.

Kruszywo nie może być zanieczyszczone ciałami obcymi takimi jak: trawa, szczątki korzeni, konarów, szkło, plastik, grudki gliny.

### **3. Wymagania dotyczące sprzętu i maszyn**

Przewiduje się ręczne wykonanie Robót.  
Do zagęszczenia podłoża stosuje się ubijaki ręczne.

### **4. Wymagania dotyczące środków transportu**

Materiały mogą być przewożone dowolnymi środkami transportu. Należy je ustawiać równomiernie na całej powierzchni ładunkowej, obok siebie i zabezpieczyć przed możliwością przesuwania się podczas transportu. Środki transportu muszą być zaakceptowane przez Inżyniera.

### **5. Wykonywanie Robót**

#### **5.1. Projekt organizacji i harmonogram**

Wykonawca przedstawi Inżynierowi do akceptacji projekt organizacji i harmonogram Robót, uwzględniający wszystkie warunki w jakich będą ustawiane obrzeża betonowe.

#### **5.2. Ustawianie betonowych obrzeży chodnikowych**

##### **5.2.1. Wykonanie wykopu pod betonowe obrzeże chodnikowe**

Wymiary wykopu pod betonowe obrzeże chodnikowe powinny być zgodne z wymiarami w planie. Dno wykopu pod betonowe obrzeża chodnikowe należy zagęścić do wskaźnika 0,97 w skali Proctora.

##### **5.2.3. Ustawienie betonowych obrzeży chodnikowych.**

Wysokość ustawionego betonowego obrzeża chodnikowego powinna być zgodna z dokumentacją projektową .

Ustawienie betonowego obrzeża chodnikowego należy wykonać na podsypce piaskowej grubości 5 cm określonych w punkcie 2.1.

Spoiny ustawionych betonowych obrzeży chodnikowych nie powinny być większe od 1 cm.

Po ustawieniu betonowych obrzeży chodnikowych spoiny obrzeży należy wypełnić piaskiem.

### **6. Kontrola, badania oraz odbiór wyrobów i Robót**

#### **6.1. Przedmiot oceny**

Ocenie podlegają: prawidłowość wykonania podłoża, , prawidłowość ustawienia betonowego obrzeża chodnikowego, prawidłowość wykonania spoin.

**„Rozbudowa dróg gminnych ul. Jana Pawła II i odc. ul. Jedności Narodowej  
w Golczewie , łączących drogę woj. nr 106 ze skrzyżowaniem dróg wojewódzkich  
nr 106 i 108”**

## 6.2. Sprawdzenie ustawienia betonowego obrzeża chodnikowego

### 6.2.1. Sprawdzenie wykopu pod betonowe obrzeże chodnikowe

Przed ustawieniem betonowego obrzeża chodnikowego należy sprawdzić zgodność wymiarów wykopu oraz stopień zagęszczenia w dnie wykopu zgodnie z punktem 5.2.1.

### 6.2.2 Sprawdzenie ustawienia betonowego obrzeża chodnikowego

Przy ustawianiu betonowych obrzeży chodnikowych należy sprawdzać:

- d) dopuszczalne odchylenia linii obrzeży w poziomie od linii projektowanej, które wynosi  $\pm 2$  cm na każde 100 m ustawionego obrzeża,
- e) dopuszczalne odchylenie niwelety górnej płaszczyzny obrzeża od niwelety projektowanej, które wynosi  $\pm 1$  cm na każde 50 m ustawionego obrzeża,

### 6.2.3 Sprawdzenie wypełnienia spoin ustawionego betonowego obrzeża chodnikowego

Dokładność wypełnienia spoin bada się co 10 metrów. Spoiny muszą być wypełnione całkowicie na pełną głębokość

## 7. Wymagania dotyczące przedmiaru i obmiaru Robót

Obmiar Robót polega na określeniu faktycznego zakresu wykonanych Robót. Obmiar Robót obejmuje Roboty objęte Umową oraz ewentualne dodatkowe Roboty nieprzewidziane, których konieczność wykonania uwzględniona będzie w trakcie między Wykonawcą a Inżynierem.

Ogólne zasady obmiaru i przedmiaru Robót podano w ST WO-00.00. „Wymagania Ogólne”. Jednostką obmiaru jest 1 m wykonanego i odebranego betonowego obrzeża chodnikowego.

Ceny na ustawienie betonowych obrzeży chodnikowych będą zawierały koszty wszelkich materiałów, robocizny i sprzętu, koniecznego do ich wykonania i pielęgnacji, włączając wyrównanie, profilowanie i przygotowanie podłoża.

## 8. Odbiór Robót

Ogólne zasady odbioru Robót podano w ST WO-00.00. "Postanowienia Ogólne". Roboty uznaje się za wykonane zgodnie z Dokumentacją Projektową, ST i wymaganiami Inżyniera, jeżeli wszystkie pomiary i badania z zachowaniem tolerancji wg pkt 6 dały wyniki pozytywne.

## 9. Rozliczanie Robót

Ogólne ustalenia dotyczące podstawy płatności podano w ST WO-00.00.

Cena wykonania Robót obejmuje:

- dostawę materiałów,
- prace pomiarowe i przygotowawcze,
- transport betonowych obrzeży chodnikowych na miejsce wbudowania,
- wykonanie wykopu pod obrzeże wraz z zagęszczeniem,
- wykonanie podsypki piaskowej gr. 5 cm wraz z zagęszczeniem,
- ustawienie betonowych obrzeży chodnikowych ,
- wypełnienie spoin i obsypanie zewnętrznej ściany obrzeża,
- przeprowadzenie badań i pomiarów wymaganych w specyfikacji,
- badania laboratoryjne i na budowie.

## 10. Dokumenty odniesienia

- |    |               |  |
|----|---------------|--|
| 1. | BN-77/8931-12 | Oznaczenie wskaźnika zagęszczenia gruntu |
|----|---------------|--|

„Rozbudowa dróg gminnych ul. Jana Pawła II i odc. ul. Jedności Narodowej w Golczewie , łączących drogę woj. nr 106 ze skrzyżowaniem dróg wojewódzkich nr 106 i 108”

## Specyfikacja techniczna

2.	PN-EN 1008:2004P	Woda zarobowa do betonu. Specyfikacja pobierania próbek, badanie i ocena przydatności wody zarobowej do betonu, w tym wody odzyskanej z procesów produkcji betonu”.
3.	PN-EN 1097-1:2011E	Badania mechanicznych i fizycznych właściwości kruszyw -- Część 1: Oznaczanie odporności na ścieranie (mikro-Deval
4.	PN-EN 1097-2:2010E	Badania mechanicznych i fizycznych właściwości kruszyw -- Część 2: Metody oznaczania odporności na rozdrabnianie
5.	PN-EN 12390-3:2011P	Badania betonu -- Część 3: Wytrzymałość na ściskanie próbek do badań
6.	PN-EN 197-1:2012E	Cement. Część 1: Skład, wymagania i kryterii zgodności dot. cementów powszechnego użytku.
7.	PN-EN 206-1:2003P	Beton Część 1: Wymagania, właściwości, produkcja i zgodność
8.	PN-EN 1340:2004+AC:2007	Krawężniki i oporniki betonowe: Wymagania

### 10.1. Inne dokumenty

10. Katalog szczegółów drogowych ulic, placów i parków miejskich, Centrum Techniki Budownictwa Komunalnego, Warszawa 1987.
11. Katalog powtarzalnych elementów drogowych (KPED), Transprojekt-Warszawa, 1979.

DR - 06 . 03

## KRAWĘŻNIKI KAMIENNE

### 1. Część ogólna

#### 1.1. Przedmiot S T

Przedmiotem niniejszej Specyfikacji Technicznej są wymagania dotyczące wykonania i przejęcia robót związanych z ustawieniem krawężników kamiennych w ramach zadania : „Przebudowa drogi powiatowej nr 3152 odcinek Mrzeżyno- Rogowo od km 0+980 do km 2+900 ”.

#### 1.2. Zakres Robót objętych S T

Ustalenia zawarte w niniejszej specyfikacji obejmują wymagania dotyczące wykonania ustawienia krawężników kamiennych 20x30 wystających i wtopionych na ławie betonowej z oporem z betonu B-15 .

Uzupełnienie opisu stanowią :

**„Rozbudowa dróg gminnych ul. Jana Pawła II i odc. ul. Jedności Narodowej w Golczewie , łączących drogę woj. nr 106 ze skrzyżowaniem dróg wojewódzkich nr 106 i 108”**

- Projekt wykonawczy.

### 1.3. Ogólne wymagania dotyczące Robót

Wykonawca Robót jest odpowiedzialny za jakość ich wykonania oraz za zgodność z Dokumentacją Projektową, ST i poleceniami Inżyniera.

Informacje o terenie budowy zawierające wszystkie niezbędne dane istotne z punktu widzenia organizacji Robót budowlanych, zabezpieczenia interesów osób trzecich, ochrony środowiska, warunków bezpieczeństwa pracy, zaplecza dla potrzeb wykonawcy, warunków dotyczących organizacji ruchu, ogrodzenia, zabezpieczenia chodników i jezdni; zostały umieszczone w ST WO-00.00 „Wymagania Ogólne”.

### 1.4. Nazwy i kody Robót objętych przedmiotem zamówienia

#### 45 233 252 - 0 Prace dotyczące kładzenia nawierzchni ulic

### 1.5. Określenia podstawowe

1.5.1. Określenia podane w niniejszej ST są zgodne z odpowiednimi normami polskimi lub odpowiednimi normami Krajów UE albo w zakresie przyjętym przez polskie prawodawstwo i ST WO-00.00. „Wymagania Ogólne “

1.5.2. Krawężniki kamienne - belki kamienne ograniczające chodniki dla pieszych, pasy dzielące, wyspy kierujące oraz nawierzchnie drogowe.

## 2. Wymagania dotyczące właściwości wyrobów budowlanych

### 2.1. Krawężnik kamienny

Materiałami stosowanymi do wykonania krawężników kamiennych są:

- krawężniki odpowiadające wymaganiom BN-66/6775-01 [9].

Tablica 1. Cechy fizyczne i wytrzymałościowe krawężników kamiennych

Lp.	Cechy fizyczne i wytrzymałościowe	Klasa		
		I	II	III
1	Wytrzymałość na ściskanie w stanie powietrzno-suchym, w kG/cm <sup>2</sup> , co najmniej	<b>1200</b>	1000	600
2	Ścieralność na tarczy Boehmego, w cm, nie więcej niż	<b>0,25</b>	0,5	0,75
3	Wytrzymałość na uderzenia, ilość uderzeń, nie mniej niż	<b>13</b>	9	6
4	Nasiąkliwość wodą, w %, nie więcej niż	<b>0,5</b>	1,5	3,0
5	Odporność na zamrażanie, w cyklach	<b>nie bada się</b>	całkowita wg PN-B-01080 [1]	dobra wg PN-B-01080 [1]

### 2.2. Kształt

Kształt krawężników ulicznych przedstawiono na rysunku 1 .

Specyfikacja techniczna  
Rys. 1. Krawężnik uliczny odmiany UP, rodzaju A

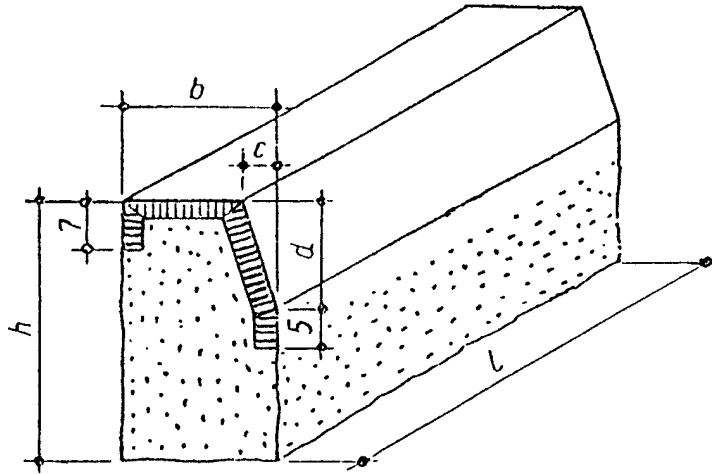

2.3. Wygląd

W  
zewnętrznego  
kamiennych – ulicznych należy brać pod uwagę ustalenia normy BN-66/6775-01 [9].

zewnętrzny  
ocenie wyglądu  
krawężników

2.4. Dopuszczalne wady i uszkodzenia

Dopuszczalne wady i uszkodzenia dla wszystkich typów krawężników kamiennych podaje tablica 5.

Tablica 5. Dopuszczalne wady i uszkodzenia

Rodzaj uszkodzeń	Typy krawężników				
	Uliczne		Mostowe	Drogowe	
	proste	łukowe		rodzaj „A”	rodzaj „B”
skrzywienie (wichrowatość powierzchni)	licowych	0,3 cm			0,5 cm
	bocznych	nie sprawdza się			
	stykowych		0,2 cm		0,3 cm
	spodu	nie sprawdza się			
wady obróbki powierzchni (wgłębienia i wypukłości)	licowych	dopuszcza się na długości 1 m danej powierzchni jedno wgłębienie wielkości do 5 cm <sup>2</sup> , nie głębsze niż 0,5 cm, nie wynikające z techniki wykonania faktury			
	bocznych	wgłębienie do 1,5 cm dopuszcza się bez ograniczeń. Wypukłość poza lico pasa obrobionego na powierzchni przedniej (od strony jezdni) niedopuszczalne. Na powierzchni tylnej (od strony chodnika) dopuszcza się wypukłości poza lico pasa obrobionego do 3 cm			
	stykowych	w obrębie pasa dutowanego wgłębienia niedopuszczalne, pozostała część powierzchni nie podlega sprawdzeniu			
	spodu	nie sprawdza się			
szczyrby i uszkodzenia krawędzi i naroży	ilość w przeliczeniu na 1 m	3			5
	długość	0,5 cm			1 cm
	głębokość	0,3 cm			0,5 cm
odchyłki od kąta prostego	0,2 cm na długości powierzchni			0,3 cm na długości	

„Rozbudowa dróg gminnych ul. Jana Pawła II i odc. ul. Jedności Narodowej w Golczewie, łączących drogę woj. nr 106 ze skrzyżowaniem dróg wojewódzkich nr 106 i 108”



## Specyfikacja techniczna

				pow.
odchyłki w krzywiznie łuku	-	1,0 cm	-	

### 2.5. Przechowywanie krawężników

Krawężniki mogą być przechowywane na składowiskach otwartych, posegregowane wg typów, rodzajów, odmian i wielkości.

Krawężniki uliczne, mostowe i drogowe typu „A” należy układać na powierzchniach spodu, w szeregu na podkładkach drewnianych.

Dopuszcza się składowanie krawężników prostych w kilku warstwach, przy zastosowaniu drewnianych podkładek pomiędzy poszczególnymi warstwami, przy czym suma wysokości warstw nie powinna przekraczać 1,2 m.

Krawężnik drogowy rodzaju „B” dozwala się układać w stosy, bez przekładek drewnianych, przy czym wysokość stosów nie powinna przekraczać 1,4 m.

### 2.6. Materiały do wytworzenia podsypki cementowo – piaskowej

2.6.1. Piasek na podsypkę cementowo – piaskową powinien być jednorodny bez domieszek gliny oraz innych zanieczyszczeń i powinien odpowiadać wymaganiom PN-B-06712.

2.6.2. Cement do wytworzenia podsypki cementowo – piaskowej powinien być cementem portlandzkim klasy nie mniejszej niż 32,5 , odpowiadający wymaganiom PN-B-19701.

2.6.3. Woda powinna odpowiadać wymaganiom punktu 2.1.5.

### 3. Wymagania dotyczące sprzętu i maszyn

Przewiduje się ręczne wykonanie Robót.

Do zagęszczenia nawierzchni stosuje się wibratory płytowe i ubijaki ręczne.

### 4. Wymagania dotyczące środków transportu

Materiały mogą być przewożone dowolnymi środkami transportu. Należy je ustawiać równomiernie na całej powierzchni ładunkowej, obok siebie i zabezpieczyć przed możliwością przesuwania się podczas transportu. Środki transportu muszą być zaakceptowane przez Inżyniera.

### 5. Wykonywanie Robót

#### 5.1. Projekt organizacji i harmonogram

Wykonawca przedstawi Inżynierowi do akceptacji projekt organizacji i harmonogramu Robót, uwzględniający wszystkie warunki w jakich będą ustawiane krawężniki kamienne.

#### 5.2. Ustawianie krawężników kamiennych na ławie betonowej

##### 5.2.1. Wykonanie koryta pod ławę

Wymiary wykopu pod ławę krawężnikową powinny być zgodne z wymiarami ławy w planie z uwzględnieniem w szerokości dna wykopu ewentualnej konstrukcji szalunku.

Dno wykopu pod ławę należy zagęścić do wskaźnika 0,99 w skali Proctora.

##### 5.2.2. Wykonanie ławy betonowej

Ławy betonowe z oporem wykonuje się w szalunku.

Beton należy rozkładać i wyrównywać warstwami. Na długości 50 m ławy należy wykonywać szczeliny dylatacyjne wypełnione bitumiczną masą zalewową.

Wykonanie ław betonowych powinno być zgodne z PN-B-64/8845-02.

**„Rozbudowa dróg gminnych ul. Jana Pawła II i odc. ul. Jedności Narodowej  
w Golczewie , łączących drogę woj. nr 106 ze skrzyżowaniem dróg wojewódzkich  
nr 106 i 108”**

### 5.2.3. Ustawienie krawężników kamiennych.

Wysokość ustawionego krawężnika powinna być zgodna z dokumentacją projektową .  
Ustawienie krawężnika kamiennego na ławie betonowej należy wykonać na podsypce cementowo – piaskowej grubości 5 cm określonych w punkcie 2.1.

Spoiny ustawionych krawężników nie powinny być większe od 1 cm.  
Po ustawieniu krawężnika spoiny krawężnika należy wypełnić piaskiem .

## 6. Kontrola, badania oraz odbiór wyrobów i Robót

### 6.1. Przedmiot oceny

Ocenie podlegają: prawidłowość wykonania podłoża, prawidłowość wykonania ławy betonowej , prawidłowość ustawienia krawężnika, prawidłowość wykonania spoin.

### 6.2. Sprawdzenie ustawienia krawężnika

#### 6.2.1. Sprawdzenie wykopu pod ławę

Przed wykonaniem ławy betonowej pod krawężniki należy sprawdzić zgodność wymiarów wykopu pod ławę oraz stopień zagęszczenia na dnie wykopu zgodnie z punktem 5.2.1.

#### 6.2.2 Sprawdzenie ustawienia krawężnika

Przy ustawianiu krawężników należy sprawdzać:

- f) dopuszczalne odchylenia linii krawężników w poziomie od linii projektowanej, które wynosi  $\pm 1$  cm na każde 100 m ustawionego krawężnika,
- g) dopuszczalne odchylenie niwelety górnej płaszczyzny krawężnika od niwelety projektowanej, które wynosi  $\pm 1$  cm na każde 100 m ustawionego krawężnika,
- h) równość górnej powierzchni krawężników, sprawdzane przez przyłożenie w dwóch punktach na każde 100 m krawężnika, trzymetrowej łaty, przy czym prześwit pomiędzy górną powierzchnią krawężnika i przyłożoną łatą nie może przekraczać 1 cm,

#### 6.2.3 Sprawdzenie wypełnienia spoin ustawionego krawężnika

Dokładność wypełnienia spoin bada się co 10 metrów. Spoiny muszą być wypełnione całkowicie na pełną głębokość

## 7. Wymagania dotyczące przedmiaru i obmiaru Robót

Obmiar Robót polega na określeniu faktycznego zakresu wykonanych Robót. Obmiar Robót obejmuje Roboty objęte Umową oraz ewentualne dodatkowe Roboty nieprzewidziane, których konieczność wykonania uwzględniona będzie w trakcie między Wykonawcą a Inżynierem.

Ogólne zasady obmiaru i przedmiaru Robót podano w ST WO-00.00. „Wymagania Ogólne”.

Jednostką obmiaru jest 1 m wykonanego i odebranego krawężnika kamiennego a wykonanej i odebranej ławy betonowej 1 m<sup>3</sup>.

Ceny na ustawienie krawężników będą zawierały koszty wszelkich materiałów, robocizny i sprzętu, koniecznego do ich wykonania i pielęgnacji, włączając wyrównanie, profilowanie i przygotowanie podłoża.

### 8. Odbiór Robót

Ogólne zasady odbioru Robót podano w ST WO-00.00. "Postanowienia Ogólne".

Roboty uznaje się za wykonane zgodnie z Dokumentacją Projektową, ST i wymaganiami Inżyniera, jeżeli wszystkie pomiary i badania z zachowaniem tolerancji wg pkt 6 dały wyniki pozytywne.

### 9. Rozliczanie Robót

Ogólne ustalenia dotyczące podstawy płatności podano w ST WO-00.00.

Cena wykonania Robót obejmuje:

- dostawę materiałów,
- prace pomiarowe i przygotowawcze,
- transport krawężnika i betonu na miejsce wbudowania,
- wykonanie podsypki cementowo-piaskowej 1:4 gr. 5 cm

**„Rozbudowa dróg gminnych ul. Jana Pawła II i odc. ul. Jedności Narodowej  
w Golczewie , łączących drogę woj. nr 106 ze skrzyżowaniem dróg wojewódzkich  
nr 106 i 108”**

## Specyfikacja techniczna

- ustawienie krawężnika kamiennego 20x30 na ławie betonowej z oporem z betonu B-15
- mechaniczne zagęszczenie,
- wypełnienie spoin piaskiem
- przeprowadzenie badań i pomiarów wymaganych w specyfikacji,
- badania laboratoryjne i na budowie.

### 10. Dokumenty odniesienia

1. PN-B-01080 Kamień dla budownictwa i drogownictwa. Klasyfikacja i zastosowanie
2. PN-B-06050 Roboty ziemne budowlane
3. PN-B-06711 Kruszywa mineralne. Piasek do zapraw budowlanych
4. PN-B-06712 Kruszywa mineralne do betonu zwykłego
5. PN-B-06720 Pobieranie próbek materiałów kamiennych
6. PN-B-19701 Cement. Cement powszechnego użytku. Skład, wymagania i ocena zgodności
7. PN-B-32250 Materiały budowlane. Woda do betonów i zapraw
8. BN-62/6716-04 Kamień dla budownictwa i drogownictwa. Bloki surowe
9. BN-66/6775-01 Elementy kamienne. Krawężniki uliczne, mostowe i drogowe.

**DR - 08 . 01**

## OZNAKOWANIE POZIOME

### 1. Część ogólna

#### 1.1. Przedmiot S T

Przedmiotem niniejszej Specyfikacji Technicznej są wymagania dotyczące wykonania i przejęcia Robót związanych z wykonaniem oznakowania poziomego w ramach zadania :

**„Rozbudowa dróg gminnych ul. Jana Pawła II i odc. ul. Jedności Narodowej w Golczewie , łączących drogę woj. nr 106 ze skrzyżowaniem dróg wojewódzkich nr 106 i 108”**

„Przebudowa drogi powiatowej nr 3152 odcinek Mrzeżyno- Rogowo od km 0+980 do km 2+900 ”.

#### 1.2. Zakres Robót objętych S T

Ustalenia zawarte w niniejszej specyfikacji obejmują wymagania dotyczące wykonania oznakowania poziomego farbami rozpuszczalnikowymi z zastosowaniem materiału odblaskowego .

- Malowanie oznakowania ( linii segregacyjnych , linii krawędziowych , znaków poprzecznych i znaków uzupełniających)

#### 1.3. Ogólne wymagania dotyczące Robót

Wykonawca Robót jest odpowiedzialny za jakość ich wykonania oraz za zgodność z Projektem organizacji ruchu, ST i poleceniami Inżyniera.

Informacje o terenie budowy zawierające wszystkie niezbędne dane istotne z punktu widzenia organizacji Robót budowlanych, zabezpieczenia interesów osób trzecich, ochrony środowiska, warunków bezpieczeństwa pracy, zaplecza dla potrzeb wykonawcy, warunków dotyczących organizacji ruchu, ogrodzenia, zabezpieczenia chodników i jezdni; zostały umieszczone w ST WO-00.00 „Wymagania Ogólne”.

#### 1.4. Nazwy i kody Robót objętych przedmiotem zamówienia

**„Rozbudowa dróg gminnych ul. Jana Pawła II i odc. ul. Jedności Narodowej w Golczewie , łączących drogę woj. nr 106 ze skrzyżowaniem dróg wojewódzkich nr 106 i 108”**

## 45 233 221 - 4 Malowanie nawierzchni dróg

### 1.5. Określenia podstawowe

1.5.1. Określenia podane w niniejszej ST są zgodne z odpowiednimi normami polskimi lub odpowiednimi normami Krajów UE w zakresie przyjętym przez polskie prawodawstwo i ST WO-00.00. "Wymagania Ogólne"

1.5.2. Oznakowanie poziome- znaki drogowe poziome umieszczone na nawierzchni w postaci linii ciągłych lub przerywanych, pojedynczych lub podwójnych, strzałek, napisów, symboli oraz innych linii związanych z oznaczeniem określonych miejsc na tej nawierzchni.

1.5.3. Znaki podłużne - linie równoległe do osi jezdni lub odchylone od niej pod niewielkim kątem występujące jako linie segregacyjne lub krawędziowe, przerywane lub ciągłe.

1.5.4. Strzałki-znaki poziome na nawierzchni, występujące jako strzałki kierunkowe służące do wskazania dowolnego kierunku jazdy oraz strzałki naprowadzające, które uprzedzają o konieczności opuszczenia pasa, na którym się znajdują.

1.5.5. Znaki poprzeczne - znaki wyznaczające miejsca przeznaczone do ruchu pieszych i rowerzystów w poprzek jezdni oraz miejsca zatrzymania pojazdów.

1.5.6. Znaki uzupełniające- znaki w postaci symboli, napisów, linii przystankowych oraz inne określające szczególne miejsca nawierzchni.

1.5.7. Materiały do poziomowego znakowania dróg- materiały zawierające rozpuszczalniki, wolne od rozpuszczalników lub punktowe elementy odblaskowe, które mogą zostać naniesione albo wbudowane przez malowanie, natryskiwanie, odlewanie, wytłaczanie, rolowanie, klejenie itp. na nawierzchnie drogowe, stosowane w temperaturze otoczenia lub w temperaturze podwyższonej. Materiały te powinny być retrorefleksyjne.

1.5.8. Materiały do znakowania cienkowarstwowego- farby nakładane warstwą grubości od 0,3 mm do 0,8 mm

1.5.9. Materiały do znakowania grubowarstwowego- masy chemoutwardzalne do nakładania grubości od 1,8 mm do 3,0 mm

1.5.10. Kulki szklane - materiał do posypywania lub narzucania pod ciśnieniem na oznakowanie wykonane materiałami w stanie ciekłym, w celu uzyskania widzialności oznakowania w nocy.

1.5.11. Materiał uszorstniający - kruszywo zapewniające oznakowaniu poziomemu właściwości antypoślizgowe.

## 2. MATERIAŁY

### 2.1. Dokument dopuszczający do stosowania materiałów

Każdy materiał używany przez Wykonawcę do poziomowego znakowania dróg musi posiadać aprobatę techniczną.

### 2.2. Badanie materiałów, których jakość budzi wątpliwość

Wykonawca powinien przeprowadzić dodatkowe badania tych materiałów, które budzą wątpliwości jego lub Inspektora nadzoru, co do jakości, w celu stwierdzenia czy odpowiadają one wymaganiom określonym w punkcie 2. Badania te Wykonawca zleci IBDiM lub akredytowanemu laboratorium. Badania powinny być wykonane zgodnie z „Warunkami technicznymi POD-97”.

### 2.3. Oznakowanie opakowań

Wykonawca powinien żądać od producenta, aby oznakowanie opakowań materiałów do poziomowego znakowania dróg było wykonane zgodnie z PN-O-79252, a ponadto aby na każdym opakowaniu był umieszczony trwały napis zawierający:

- nazwę producenta i materiału do znakowania dróg,
- masę brutto i netto,
- numer partii i datę produkcji,
- informację o szkodliwości i klasie zagrożenia pożarowego,
- ewentualne wskazówki dla użytkowników.

## **2.4. Wymagania wobec materiałów do poziomego znakowania dróg**

### **2.4.1. Materiały do znakowania cienkowarstwowego**

Materiałami do znakowania cienkowarstwowego powinny być farby nakładane warstwą grubości od 0,3 mm do 0,8 mm (na mokro). Powinny być nimi ciekłe produkty zawierające ciała stałe rozproszone w organicznym rozpuszczalniku lub wodzie, które mogą występować w układach jedno- lub wieloskładnikowych. Podczas nakładania farb, do znakowania cienkowarstwowego, na powierzchnię pędzlem, wałkiem lub przez natrysk, powinny one tworzyć warstwę kohezyjną w procesie odparowania i/lub w procesie chemicznym. Właściwości fizyczne materiałów do znakowania cienkowarstwowego określa aprobatą techniczną odpowiadającą wymaganiom POD-97.

### **2.4.2. Zawartość składników lotnych w materiałach do znakowania cienkowarstwowego**

Zawartość składników lotnych (rozpuszczalników organicznych) nie powinna przekraczać w materiałach do znakowania cienkowarstwowego 30% (m/m). Nie dopuszcza się stosowania materiałów zawierających rozpuszczalnik aromatyczny (jak np. toluen, ksylen) w ilości większej niż 10%. Nie dopuszcza się stosowania materiałów zawierających benzen i rozpuszczalniki chlorowane.

### **2.4.3. Kulki szklane**

Materiały w postaci kulek szklanych refleksyjnych do posypywania lub narzucania pod ciśnieniem na materiały do oznakowania powinny zapewniać widzialność w nocy poprzez odbicie powrotne w kierunku pojazdu wiązki światła wysyłanej przez reflektory pojazdu. Kulki szklane powinny charakteryzować się współczynnikiem załamania powyżej 1,50, wykazywać odporność na wodę i zawierać nie więcej niż 20% kulek z defektami. Kulki szklane hydrofobizowane powinny ponadto wykazywać stopień hydrofobizacji co najmniej 80%. Właściwości kulek szklanych określa aprobatą techniczną, odpowiadającą wymaganiom POD-97.

### **2.4.4. Materiał uszorstniający oznakowanie**

Materiał uszorstniający oznakowanie powinien składać się z naturalnego lub sztucznego twardego kruszywa (np. krystobalitu), stosowanego w celu zapewnienia oznakowaniu odpowiedniej szorstkości (właściwości antypoślizgowych). Materiał uszorstniający nie może zawierać więcej niż 1% cząstek mniejszych niż 90 mm. Potrzeba stosowania materiału uszorstniającego powinna być określona w ST. Materiał uszorstniający oraz mieszanina kulek szklanych z materiałem uszorstniającym powinny odpowiadać wymaganiom określonym w aprobacie technicznej lub POD-97.

### **2.4.5. Wymagania wobec materiałów ze względu na ochronę warunków pracy i środowiska**

Materiały stosowane do znakowania powierzchni nie powinny zawierać substancji zagrażających zdrowiu ludzi i powodujących skażenie środowiska.

## **3. Wymagania dotyczące sprzętu i maszyn**

Roboty związane z wykonaniem i ustawieniem oznakowania pionowego mogą być wykonane ręcznie lub przy użyciu dowolnego sprzętu mechanicznego, zaakceptowanego przez Inżyniera.

### **3.1. Sprzęt do prac podstawowych**

Wszystkie elementy oznakowania poziomego muszą być wykonywane wyłącznie sprzętem zmechanizowanym. Sprzęt musi być zintegrowany z systemem zmechanizowanego posypywania mikrokulkami szklanymi. Zestaw sprzętu winien posiadać możliwość regulacji wydajności наносzonych materiałów oraz gwarantować równomierność ich podawania. Zastosowany sprzęt mechaniczny musi być sprawny technicznie oraz musi uzyskać akceptację Inżyniera.

### **3.2. Sprzęt towarzyszący**

Wykonawca robót musi dysponować pojazdami zabezpieczającymi (z oznakowaniem ruchomym) do rozstawiania i zbierania pachołków, które zabezpieczają świeże znakowanie przed rozjechaniem. Wykonawca powinien dysponować taką liczbą pachołków ostrzegawczych, by móc zabezpieczyć jednorazowo malowany odcinek do czasu wyschnięcia naniesionego na nim znakowania i oddania pod ruch.

Wykonawca powinien dysponować kompletem znaków ruchomych i stałych, przewidzianych do oznakowania odcinka robót wg „Instrukcji oznakowania robót prowadzonych w pasie drogowym”. Wykonawca powinien dysponować sprzętem umożliwiającym mechaniczne starcie znakowania w przypadku jego korekty oraz szczotką mechaniczną i ręczną do usuwania zanieczyszczeń.

#### **4. Wymagania dotyczące środków transportu**

Materiały mogą być przewożone dowolnymi środkami transportu. Należy je ustawiać równomiernie na całej powierzchni ładunkowej, obok siebie i zabezpieczyć przed możliwością przesuwania się podczas transportu oraz przed uszkodzeniem. Środki transportu muszą być zaakceptowane przez Inżyniera.

#### **5. Wykonywanie Robót**

##### **5.1. Projekt organizacji i harmonogram**

Wykonawca przedstawi Inżynierowi do akceptacji projekt organizacji i harmonogram Robót, uwzględniający wszystkie warunki w jakich będzie wykonywane oznakowanie poziome.

##### **5.2. Ogólne warunki wykonania robot**

Ogólne warunki wykonania robót podano w ST S-00.00 "Wymagania ogólne". Szczegółowy sposób wykonania Robót Wykonawca przedstawi do uzgodnienia z Inżynierem w projekcie wykonawczym.

##### **5.1. Warunki atmosferyczne**

W czasie wykonywania oznakowania temperatura nawierzchni i powietrza powinna wynosić co najmniej 5oC, a wilgotność względna powietrza powinna być zgodna z zaleceniami producenta lub wynosić co najmniej 85%. 118

##### **5.2. Jednorodność nawierzchni znakowanej**

Poprawność wykonania znakowania wymaga jednorodności nawierzchni znakowanej. Nierównomierności i/albo miejsca łatania nawierzchni, które nie wyróżniają się od starej nawierzchni i nie mają większego rozmiaru niż 15% powierzchni znakowanej, uznaje się za powierzchnie jednorodne. Dla powierzchni niejednorodnych należy ustalić w ST wymagania wobec materiału do znakowania nawierzchni.

##### **5.3. Przygotowanie podłoża do wykonania znakowania**

Przed wykonaniem znakowania poziomego należy oczyścić powierzchnię nawierzchni malowanej z pyłu, kurzu, piasku, smarów, olejów i innych zanieczyszczeń, przy użyciu sprzętu wymienionego w ST i zaakceptowanego przez Inspektora nadzoru. Powierzchnia nawierzchni przygotowana do wykonania oznakowania poziomego musi być czysta i sucha

##### **5.4. Wykonanie znakowania drogi**

5.4.1. Dostarczenie materiałów i spełnienie zaleceń producenta materiałów. Materiały do znakowania drogi, spełniające wymagania podane w punkcie 2, powinny być dostarczone w oryginalnych opakowaniach handlowych i stosowane zgodnie z zaleceniami ST, producenta oraz wymaganiami znajdującymi się w aprobacie technicznej.

5.4.2. Wykonanie znakowania drogi materiałami cienkowarstwowymi. Wykonanie znakowania powinno być zgodne z zaleceniami producenta materiałów, a w przypadku ich braku lub niepełnych danych - zgodne z poniższymi wskazaniem. Farbę do znakowania cienkowarstwowego po otwarciu opakowania należy wymieszać w czasie od 2 do 4 min do uzyskania pełnej jednorodności. Przed lub w czasie napełniania zbiornika malowarki zaleca się precedzić farbę przez sito 0,6 mm. Nie wolno stosować do malowania mechanicznej farby, w której osad na dnie opakowania nie daje się całkowicie wymieszać lub na jej powierzchni znajduje się kożuch. Farbę należy nakładać równomierną warstwą o grubości ustalonej w ST, zachowując wymiary i ostrość krawędzi. Grubość nanoszonej warstwy zaleca się kontrolować przy pomocy grzebienia pomiarowego na płycie szklanej lub metalowej podkładanej na drodze malowarki. Ilość farby zużyta w czasie prac, określona przez średnie zużycie na metr kwadratowy nie może się różnić od ilości ustalonej, więcej niż o 20%

#### **6. KONTROLA JAKOŚCI ROBÓT**

##### **6.1. Badanie przygotowania podłoża**

Powierzchnia jezdni przed wykonaniem znakowania poziomego musi być całkowicie czysta i sucha.

##### **6.2. Badania wykonania oznakowania poziomego z materiału cienkowarstwowego**

Wykonawca wykonując znakowanie poziome z materiału cienkowarstwowego przeprowadza przed rozpoczęciem każdej pracy oraz w czasie jej wykonywania, co najmniej raz dziennie, lub zgodnie z ustaleniem ST, następujące badania:

**„Rozbudowa dróg gminnych ul. Jana Pawła II i odc. ul. Jedności Narodowej  
w Golczewie, łączących drogę woj. nr 106 ze skrzyżowaniem dróg wojewódzkich  
nr 106 i 108”**

Specyfikacja techniczna

a) przed rozpoczęciem pracy:

- sprawdzenie oznakowania opakowań,
- wizualną ocenę stanu materiału, w zakresie jego jednorodności i widocznych wad,
- pomiar wilgotności względnej powietrza,
- pomiar temperatury powietrza i nawierzchni,

b) w czasie wykonywania pracy:

- wizualną ocenę równomierności rozłożenia kulek szklanych,
- pomiar poziomych wymiarów oznakowania, na zgodność z dokumentacją projektową i „Instrukcją o znakach drogowych poziomych”,

W przypadku wątpliwości dotyczących wykonania oznakowania poziomego, Inspektor nadzoru może zlecić wykonanie badań:

- widzialności w dzień,
- widzialności w nocy,
- szorstkości.

Jeżeli wyniki tych badań wykażą wadliwość wykonanego oznakowania to koszt badań ponosi Wykonawca, w przypadku przeciwnym - Zamawiający.

Zbiorcze zestawienie wymagań dla materiałów i wykonanego oznakowania

Lp.	Rodzaj wymagania	Jednostka	Materiały do znakowania	
			cienkowars- twowego	grubowars- twowego
1	Zawartość składników lotnych w materiałach do znakowania - rozpuszczalników organicznych - rozpuszczalników aromatycznych - benzenu i rozpuszczalników chlorowanych	% (m/m) % (m/m) % (m/m)	≤ 30 ≤ 10 0	≤ 2 - 0
2	Współczynnik załamania światła kulek szklanych	współcz.	> 1,5	> 1,5
3	Współczynnik luminancji Q w świetle rozproszonym dla oznakowania świeżego barwy: - białej na nawierzchni asfaltowej - żółtej	mcd m <sup>-2</sup> lx <sup>-1</sup> mcd m <sup>-2</sup> lx <sup>-1</sup>	≥ 130 ≥ 100	≥ 130 ≥ 100
4	Współczynnik luminancji β dla oznakowania świeżego barwy - białej - żółtej	współcz. β współcz. β	≥ 0,60 ≥ 0,40	≥ 0,60 ≥ 0,40
5	Powierzchniowy współczynnik odbłasku dla oznakowania świeżego w stanie suchym barwy: - białej - żółtej	mcd m <sup>-2</sup> lx <sup>-1</sup> mcd m <sup>-2</sup> lx <sup>-1</sup>	≥ 300 ≥ 200	≥ 300 ≥ 200
6	Szorstkość oznakowania - świeżego - używanego (po 3 mies.)	wskaźnik SRT SRT	≥ 50 ≥ 45	≥ 50 ≥ 45
7	Trwałość oznakowania wykonanego: - farbami wodorozcieńczalnymi - pozostałymi materiałami	wskaźnik wskaźnik	≥ 5 ≥ 6	≥ 5 ≥ 6
8	Czas schnięcia materiału na nawierzchni	h	≤ 2	≤ 2
9	Grubość oznakowania nad powierzchnią nawierzchni - bez mikrokulek szklanych - z mikrokulkami szklanymi	μm mm	≤ 800 -	- ≤ 5
10	Okres stałości właściwości materiałów do znakowania przy składowaniu	miesiące	≥ 6	≥ 6

### 6.3. Tolerancje wymiarów oznakowania

**„Rozbudowa dróg gminnych ul. Jana Pawła II i odc. ul. Jedności Narodowej w Golczewie , łączących drogę woj. nr 106 ze skrzyżowaniem dróg wojewódzkich nr 106 i 108”**

### **6.3.1. Tolerancje nowo wykonanego oznakowania**

Tolerancje nowo wykonanego oznakowania poziomego, zgodnego z dokumentacją projektową i „Instrukcją o znakach drogowych poziomych”, powinny odpowiadać następującym warunkom:

- szerokość linii może różnić się od wymaganej o  $\pm 5$  mm,
  - długość linii może być mniejsza od wymaganej co najwyżej o 50 mm lub większa co najwyżej o 150 mm,
  - dla linii przerywanych, długość cyklu składającego się z linii i przerwy nie może odbiegać od średniej liczonej z 10 kolejnych cykli o więcej niż  $\pm 50$  mm długości wymaganej,
  - dla strzałek, liter i cyfr rozstaw punktów narożnikowych nie może mieć większej odchyłki od wymaganego wzoru niż  $\pm 50$  mm dla wymiaru długości i  $\pm 20$  mm dla wymiaru szerokości.
- Przy wykonywaniu nowego oznakowania poziomego, spowodowanego zmianami organizacji ruchu, należy dokładnie usunąć zbędne stare oznakowanie.

## **7. Wymagania dotyczące przedmiaru i obmiaru Robót**

Obmiar Robót polega na określeniu faktycznego zakresu wykonanych Robót. Obmiar Robót obejmuje Roboty objęte Umową oraz ewentualne dodatkowe Roboty nieprzewidziane, których konieczność wykonania uwzględniona będzie w trakcie między Wykonawcą a Inżynierem.

Ogólne zasady obmiaru i przedmiaru Robót podano w ST WO-00.00. „Wymagania Ogólne”. Jednostką obmiaru 1m<sup>2</sup> wykonanego oznakowania poziomego.

## **8. Odbiór Robót**

Ogólne zasady odbioru Robót podano w ST WO-00.00. "Postanowienia Ogólne". Roboty uznaje się za wykonane zgodnie z Dokumentacją Projektową, ST i wymaganiami Inżyniera, jeżeli wszystkie pomiary i badania z zachowaniem tolerancji wg pkt 6 dały wyniki pozytywne.

## **9. Rozliczanie Robót**

Ogólne ustalenia dotyczące podstawy płatności podano w ST WO-00.00.

Cena wykonania Robót obejmuje:

- prace pomiarowe i przygotowawcze (wytyczenie oznakowania zgodnie z projektem organizacji ruchu).
- zakupienie materiałów niezbędnych do wykonania oznakowania poziomego.
- wykonanie oznakowania poziomego zgodnie z projektem organizacji ruchu.

## **10. Dokumenty odniesienia**

Rozporządzenie Ministra Infrastruktury z dnia 3 lipca 2003 r. w sprawie warunków technicznych dla znaków i sygnałów drogowych oraz urządzeń bezpieczeństwa ruchu drogowego i warunków ich umieszczenia na drogach (załącznik do numeru 220, poz. 2181, Dz. U. Z dnia 23 grudnia 2003 r.), załączniki 1-4 do powyższego rozporządzenia: Rozporządzenie Ministra Infrastruktury oraz Spraw Wewnętrznych i Administracji z dnia 31 lipca 2002 r. w sprawie znaków i sygnałów drogowych (Dz. U. Nr 170 z dnia 12 października 2002 r.)

**DR - 08.02**

**URZĄDZENIA BEZPIECZEŃSTWA RUCHU**

**OZNAKOWANIE PIONOWE**

## **1. WSTĘP**

### **1.1. Przedmiot ST**

**„Rozbudowa dróg gminnych ul. Jana Pawła II i odc. ul. Jedności Narodowej w Golczewie, łączących drogę woj. nr 106 ze skrzyżowaniem dróg wojewódzkich nr 106 i 108”**



## Specyfikacja techniczna

Przedmiotem niniejszej specyfikacji technicznej (ST) są wymagania dotyczące wykonania i odbioru oznakowania pionowego w ramach zadania :

### **„Rozbudowa dróg gminnych ul. Jana Pawła II i odc. ul. Jedności Narodowej w Golczewie , łączących drogę woj. nr 106 ze skrzyżowaniem dróg wojewódzkich nr 106 i 108”**

„Przebudowa drogi powiatowej nr 3152 odcinek Mrzeżyń- Rogowo od km 0+980 do km 2+900 ”.

#### **1.2. Zakres stosowania ST**

Specyfikacja Techniczna jest stosowana jako dokument przetargowy i kontraktowy przy zlecaniu i realizacji robót wymienionych w podpunkcie 1.1.

#### **1.3. Zakres robót objętych ST**

Ustalenia zawarte w niniejszej specyfikacji dotyczą zasad prowadzenia robót związanych z wykonywaniem i odbiorem oznakowania pionowego w **zakresie zgodnym z przedmiarem robót**

#### **1.4. Określenia podstawowe**

- 1.4.1. Znak pionowy - znak wykonany w postaci tarczy lub tablicy z napisami albo symbolami, zwykle umieszczony na konstrukcji wsporczej.
- 1.4.2. Tarcza znaku - element konstrukcyjny, na powierzchni, którego umieszczana jest treść znaku. Tarcza może być wykonana z różnych materiałów (stal, aluminium, tworzywa syntetyczne itp.) - jako jednolita lub składana.
- 1.4.3. Lico znaku - przednia część znaku, służąca do podania treści znaku. Lico znaku może być wykonane, jako malowane lub oklejane (folią odblaskową lub nieodblaskową). W przypadkach szczególnych (znak z przejrzystych tworzyw syntetycznych) lico znaku może być zatopione w tarczy znaku.
- 1.4.4. Uchwyt montażowy - element stalowy lub aluminiowy zabezpieczony przed korozją, służący do zamocowania w sposób rozłączny tarczy znaku do konstrukcji wsporczej.
- 1.4.5. Znak drogowy odblaskowy - znak, którego lico wykazuje właściwości odblaskowe (wykonane jest z materiału o odbiciu powrotnym - współdrożnym).
- 1.4.6. Konstrukcja wsporcza znaku - każdy rodzaj konstrukcji (słupki, słup, słupy, kratownice, wysięgniki, bramy, wsporniki itp.) gwarantujący przenoszenie obciążeń zmiennych i stałych działających na konstrukcję i zamontowane na niej znaki lub tablice.
- 1.4.7. Znak drogowy podświetlany - znak, w którym wewnętrzne źródło światła jest umieszczone pod przejrzystym licem znaku.
- 1.4.8. Znak drogowy oświetlany - znak, którego lico jest oświetlane źródłem światła umieszczonym na zewnątrz
- 1.4.9. Znak nowy - znak użytkowany (ustawiony na drodze) lub magazynowany w okresie do 3 miesięcy od daty produkcji.

#### **1.5. Ogólne wymagania dotyczące robót**

Ogólne wymagania dotyczące robót podano w SST WO-00.00. „Wymagania ogólne” [5] pkt 1.5.

Wykonawca robót jest odpowiedzialny za jakość wykonanych robót oraz za ich zgodność z ST oraz z zaleceniami Inspektora Nadzoru.

## **2. MATERIAŁY**

### **2.1. Ogólne wymagania dotyczące materiałów**

Ogólne wymagania dotyczące materiałów, ich pozyskiwania i składowania, podano w SST WO-00.00. „Wymagania ogólne” [5] pkt 2.

### **2.2. Aprobata techniczna dla materiałów**

Każdy materiał do wykonania pionowego znaku drogowego, na który nie ma normy, musi posiadać aprobatę techniczną wydaną przez uprawnioną jednostkę. Znaki drogowe powinny mieć certyfikat bezpieczeństwa (znak „B”) nadany przez uprawnioną jednostkę.

### **2.3. Rury**

Rury powinny odpowiadać wymaganiom PN-H-74219, PN-H-74220 lub innej normy zaakceptowanej przez Inspektora nadzoru. Powierzchnia zewnętrzna i wewnętrzna rur nie powinna wykazywać wad w postaci łusek, pęknięć, zwalcowañ i naderwañ. Dopuszczalne są nieznaczne nierówności, pojedyncze rysy wynikające z procesu wytwarzania, mieszczące się w granicach dopuszczalnych odchyłek wymiarowych.

Końce rur powinny być obcięte równo i prostopadle do osi rury.

Pożądane jest, aby rury były dostarczane o długościach: dla znaków – 3,20 m;

Rury powinny być proste. Dopuszczalna miejscowa krzywizna nie powinna przekraczać 1,5 mm na 1 m długości rury. Rury powinny być dostarczone bez opakowania w wiązkach lub luzem względnie w

opakowaniu uzgodnionym z Zamawiającym. Rury powinny być cechowane indywidualnie (dotyczy średnic 31,8 mm i większych i grubości ścianek 3,2 mm i większych) lub na przywieszkach metalowych (dotyczy średnic i grubości mniejszych od wyżej wymienionych). Cechowanie na rurze lub przywieszce powinno, co najmniej obejmować: znak wytwórcy, znak stali i numer wytopu.

#### **2.4. Tarcza znaku**

**2.4.1.** Wielkość do oznakowania pionowego należy zastosować **znaki z grupy wielkości średnie**.

**2.4.2.** Trwałość materiałów na wpływy zewnętrzne

Materiały użyte na lico i tarczę znaku oraz połączenie lica znaku z tarczą znaku, a także sposób wykończenia znaku, muszą wykazywać pełną odporność na oddziaływanie światła, zmian temperatury, wpływy atmosferyczne i występujące w normalnych warunkach oddziaływania chemiczne (w tym korozję elektrochemiczną) - przez cały czas trwałości znaku, określony przez wytwórcę lub dostawcę.

**2.4.3.** Warunki gwarancyjne producenta lub dostawcy znaku, wykonawca udzieli 10 letniej gwarancji na znaki drogowe.

Producent lub dostawca znaku obowiązany jest przy dostawie określić, uzgodnioną z odbiorcą, trwałość znaku oraz warunki gwarancyjne dla znaku, a także udostępnić na życzenie odbiorcy:

- a) instrukcję montażu znaku,
- b) dane szczegółowe o ewentualnych ograniczeniach w stosowaniu znaku,
- c) instrukcję utrzymania znaku.

#### **2.4.4. Materiały do wykonania tarczy znaku**

Materiałami stosowanymi do wykonania tarczy znaku drogowego są: blacha stalowa.

#### **2.4.5. Tarcza znaku z blachy stalowej**

Tarcza znaku z blachy stalowej grubości co najmniej 1,0 mm powinna być zabezpieczona przed korozją obustronnie cynkowaniem ogniowym lub elektrolitycznym. Dopuszcza się stosowanie innych sposobów zabezpieczenia stalowych tarcz znaków przed korozją, np. przez metalizowanie lub pokrywanie tworzywami syntetycznymi pod warunkiem uzyskania aprobaty technicznej dla danej technologii.

Nie dopuszcza się stosowania stalowych tarcz znaków, zabezpieczonych przed korozją jedynie farbami antykorozyjnymi.

Krawędzie tarczy powinny być zabezpieczone przed korozją farbami ochronnymi o odpowiedniej trwałości, nie mniejszej niż przewidywany okres użytkowania znaku.

Wytrzymałość dla tarczy znaku z blachy stalowej nie powinna być mniejsza niż 310 MPa.

#### **2.4.6. Warunki wykonania tarczy znaku**

Tarcza znaku musi być równa i gładka - bez odkształceń płaszczyzny znaku, w tym pofałdowań, wgłęć, lokalnych wgnieceń lub nierówności itp. Odchylenie płaszczyzny tarczy znaku (zwichrowanie, pofałdowanie itp.) nie może wynosić więcej niż 1,5 % największego wymiaru znaku.

Krawędzie tarczy znaku muszą być równe i nieostre. Zniekształcenia krawędzi tarczy znaku, pozostałe po tłoczeniu lub innych procesach technologicznych, którym tarcza ta (w znakach drogowych składanych - segmenty tarczy) była poddana, muszą być usunięte.

#### **2.5. Znaki odblaskowe**

**2.5.1.** Wymagania dotyczące powierzchni odblaskowej

Znaki drogowe odblaskowe wykonuje się z zasady przez oklejenie tarczy znaku materiałem odblaskowym.

Właściwości folii odblaskowej (odbijającej powrotnie) powinny spełniać wymagania określone w Aprobacie Technicznej.

Należy zastosować **folię odblaskową typu min. 2**.

**2.5.2.** Wymagania jakościowe znaku odblaskowego

Folie odblaskowe użyte do wykonania lica znaku powinny wykazywać pełne związanie z tarczą znaku przez cały okres wymaganej trwałości znaku. Niedopuszczalne są lokalne niedoklejenia, odklejania, złuszczenia lub odstawanie folii na krawędziach tarczy znaku oraz na jego powierzchni. Do wykonania lica znaku należy zastosować folię II generacji.

Sposób połączenia folii z powierzchnią tarczy znaku powinien uniemożliwiać jej odłączenie od tarczy bez jej zniszczenia.

Przy malowaniu lub klejeniu symboli lub obrzeży znaków na folii odblaskowej, technologia malowania lub klejenia oraz stosowane w tym celu materiały powinny być uzgodnione z producentem folii.

Okres trwałości znaku wykonanego przy użyciu folii odblaskowych powinien wynosić 10 lat.

Powierzchnia lica znaku powinna być równa i gładka, nie mogą na niej występować lokalne nierówności i pofałdowania. Niedopuszczalne jest występowanie jakichkolwiek ognisk korozji, zarówno na powierzchni jak i na obrzeżach tarczy znaku.

W znakach nowych niedopuszczalne jest występowanie jakichkolwiek rys, sięgających przez warstwę folii do powierzchni tarczy znaku. W znakach nowych oraz w znakach znajdujących się w okresie wymaganej gwarancji żadna korozja tarczy znaku nie może występować.

Wymagana jest taka wytrzymałość połączenia folii odblaskowej z tarczą znaku, by po zgięciu tarczy o 90° przy promieniu łuku zgięcia do 10 mm w żadnym miejscu nie uległo ono zniszczeniu.

Tylna strona tarczy znaków odblaskowych musi być zabezpieczona matową farbą nieodblaskową barwy ciemno-szarej (szarej naturalnej) o współczynniku luminancji 0,08 do 0,10 - według wzorca stanowiącego załącznik do „Instrukcji o znakach drogowych pionowych”. Grubość powłoki farby nie może być mniejsza od 20 μm.

## **2.6. Oznakowanie aktywne nie dotyczy**

- 2.6.1.** Elementy emitujące światło – diody LED o barwie żółtej, czerwonej lub białej umieszczone na obwodach drukowanych wykonanych z laminatów jednostronnych. W celu zabezpieczenia elementów elektronicznych, całość płytki wraz z wlutowanymi wszystkimi elementami zabezpieczona jest farbą chlorokauczukową oraz warstwą masy uszczelniająco - klejącej. Każdy obrys wykonany jest z jednego rzędu diod. Parametry świetlne znaku zgodne z EN12 966. Kąt świecenia 30°, maksymalna jasność diod min. 5cd. Zasilanie 12V.1.5.
- 2.6.2.** Konstrukcje proste do baterii słonecznych – konstrukcje wykonane są z zamkniętych profili stalowych lub rur ocynkowanych. Konstrukcje do baterii słonecznych z koszami na moduły są zabezpieczone przed kradzieżą poprzez przymocowanie na stałe prętów umieszczonych pod koszem, w którym montuje się moduł fotowoltaiczny. Dodatkowo moduł jest umieszczony na ramie metalowej uniemożliwiającej kradzież bez ich zniszczenia. Dół kosza baterii słonecznej i górna część baterii słonecznej posiadają dopasowaną kryzę w kształcie koła z otworami montażowymi umożliwiającą ustawienie modułu fotowoltaicznego w odpowiednim kierunku. Dolna część konstrukcji wsporczej w postaci stalowej stopy jest zamocowana bezpośrednio do fundamentu przy użyciu kotew i nakrętek mocujących.
- 2.6.3.** Kontroler ładowania – układ elektroniczny w formie modułu zapewniający właściwą charakterystykę ładowania akumulatora, nie dopuszczając do przeładowania, oraz odłączający znak aktywny w przypadku zbyt dużego rozładowania.
- 2.6.4.** Sterownik – układ elektroniczny oparty na procesorze, sterujący częstotliwością błysków, powolnego rozjaśniania i ściemniania, regulującym maksymalną jasność znaków zależności od zewnętrznych warunków oświetlenia, posiadający układ przeciążeniowy. W przypadku przeciążenia lub zwarcia, znak aktywny jest na ok. 15 sec. Odłączany, po czym następuje próba jego włączenia. W przypadku dalszego przeciążenia lub zwarcia cykl się powtarza.
- 2.6.5.** Znak aktywny – tarcza znaku wykonana z blachy aluminiowej w formie zamkniętego kasetonu umieszczona na konstrukcji wsporczej, wyposażona w diody LED na obrysach 3/8 konturu znaku (jeden rząd diod), sterowane przy pomocy sterownika, zasilane z baterii słonecznej i akumulatora umieszczonych na osobnej konstrukcji poza jezdnią.

## **2.6.6. Charakterystyka znaków aktywnych**

Znaki wykonane jako duże z folii II generacji. Obudowa znaku wykonana jest z blachy aluminiowej grubości 1,5mm, w formie zamkniętego kasetonu, zabezpieczonego aluminiową ramką. Dodatkowo powierzchnie znaku zabezpieczone są lakierem proszkowym. Elementy świetlne umieszczone są na matrycach diodowych LED. Znaki aktywne sterowane są układem elektronicznym – sterownikiem. Układ ten zasilany jest przy pomocy fotoogniwa słonecznego (baterii słonecznej). Znaki umieszczone na ocynkowanym słupku średnicy 2", w

celu zabezpieczenia znaki aktywne mocowane są na słupku za pośrednictwem obejm utrudniających kradzież znaku, słupek składa się z dwóch części: górna część słupka ze stopą przykręcana jest do dolnej części zakotwionej w fundamencie i wystającej 0,15-0,2 m nad powierzchnię fundamentu.

## **2.6.7. Parametry techniczne znaków aktywnych U6a-C9**

- zasilanie 12V DC
- tryb pracy znaków U6a+C9 jest impulsowy, oba znaki zsynchronizowane pulsacyjnie co ok.1,0 sek. w okresie 1:3 i cykl się powtarza, zestaw znaków jest aktywny przez całą dobę.
- matryca diodowa: znak C9 i U6a żółte diody LED jeden rząd 05 mm, wodnoprzezroczyste, na obwodach drukowanych zabezpieczonych farbą chlorokauczukową oraz masą uszczelniająco - klejącą.
- kolor światła na znaku U6a : żółte,
- kolor światła na znaku C9 : żółte,
- jasność znaku: min. 3,0cd/ punkt świetlny (ok. 3,5 lm/punkt)
- kąt emisji wiązki światła: 30°
- temperatura pracy: od -40°C do +85°C

- stopień ochrony obudowy: IP56 (od strony lica znaku IP66)

#### **2.6.8. Charakterystyka zasilania z baterii słonecznej**

Bateria słoneczna 130W – pojedyncza

Zestaw stosowany do pojedynczego kompletu znaków, składa się z:

- jedna bateria słoneczna o mocy max 130W, napięcie max 17,6V, prąd max 7,4A o wymiarach 1425x652x36, waga 12,2kg.
- akumulator żelowy 108Ah

Cały komplet zasilający ustawiony jest na konstrukcji wsporczej wykonanej z ocynkowanych kształtowników umieszczonej na słupie o średnicy 159mm poza rowem odwadniającym.

#### **2.7. Materiały do montażu znaków**

Wszystkie łączniki metalowe przewidywane do mocowania między sobą elementów konstrukcji wsporczych znaków jak śruby, listwy, wkręty, nakrętki itp. powinny być czyste, gładkie, bez pęknięć, naderwań, rozwarstwień i wypukłych korbów. Łączniki mogą być dostarczane w pudełkach tekturowych, pojemnikach blaszanych lub paletach, w zależności od ich wielkości. Łączniki powinny być ocynkowane ogniowo lub wykonane z materiałów odpornych na korozję w czasie nie krótszym niż tarcza znaku i konstrukcja wsporcza.

#### **2.8. Gniazda do montażu słupków**

Wykonane z żeliwa i spełniające zaktualizowaną normę EN 124 między innymi w zakresie tzw. klas obciążeniowych i wynikających z nich grup w zależności od miejsca instalacji /np. gniazda typu jak RETENTION SYSTEM - tzw. gniazda RS lub równoważne/. Zastosowanie powyższych gniazd ma za zadanie szybszy montaż i demontaż znaku, szczególnie w przypadku zniszczenia jego konstrukcji wsporczej. Ilość gniazd wynika z przedstawionego w SIWZ przedmiaru /ilość słupków do znaków/ i projektu stałej organizacji ruchu .

#### **2.9. Przechowywanie i składowanie materiałów**

Prefabrykaty betonowe powinny być składowane na wyrównanym, utwardzonym i odwodnionym podłożu. Prefabrykaty należy układać na podkładach z zachowaniem prześwitu minimum 10 cm między podłożem a prefabrykatem. Znaki powinny być przechowywane w pomieszczeniach suchych, z dala od materiałów działających korodująco i w warunkach zabezpieczających przed uszkodzeniami.

### **3. SPRZĘT**

#### **Sprzęt do wykonania robót**

Wykonawca przystępujący do wykonania oznakowania pionowego powinien wykazać się możliwością korzystania z następującego sprzętu:

- koparek kołowych, np. 0,15 m<sup>3</sup> lub koparek gąsienicowych, np. 0,25 m<sup>3</sup>,
- żurawi samochodowych o udźwigu do 4 t,
- wiertnice do wykonywania dołów pod słupki w gruncie spoistym,
- betoniarek przewoźnych do wykonywania fundamentów betonowych „na mokro”,
- przewoźnych zbiorników na wodę,
- sprzętu spawalniczego, itp.
- środków transportowych do przewozu materiałów.

### **4. TRANSPORT**

#### **Transport materiałów**

Transport cementu powinien odbywać się zgodnie z BN-88/6731-08.

Transport znaków, konstrukcji wsporczych i sprzętu (uchwyty, śruby, nakrętki itp.) powinien się odbywać środkami transportowymi w sposób uniemożliwiający ich przesuwanie się w czasie transportu i uszkodzanie.

### **5. WYKONANIE ROBÓT**

#### **5.1. Roboty przygotowawcze**

Przed przystąpieniem do robót należy wyznaczyć:

- lokalizację znaku, tj. jego pikietaż oraz odległość od krawędzi jezdni, krawędzi pobocza umocnionego lub pasa awaryjnego postoju,
- wysokość zamocowania znaku na konstrukcji wsporczej.

Punkty stabilizujące miejsca ustawienia znaków należy zabezpieczyć w taki sposób, aby w czasie trwania i odbioru robót istniała możliwość sprawdzenia lokalizacji znaków.

Lokalizacja i wysokość zamocowania znaku powinny być zgodne z Dokumentacją Projektową.

#### **5.2. Wykonanie wykopów i fundamentów dla konstrukcji wsporczych znaków**

Sposób wykonania wykopu pod fundament znaku pionowego powinien być dostosowany do głębokości wykopu, rodzaju gruntu i posiadanego sprzętu. Wymiary wykopu powinny być zgodne z

dokumentacją projektową lub wskazaniem Inżyniera. Wykopy fundamentowe powinny być wykonane w takim okresie, aby po ich zakończeniu można było przystąpić natychmiast do wykonania w nich robót fundamentowych.

#### **5.2.1. Fundamenty z betonu**

Wykopy pod fundamenty konstrukcji wsporczych dla zamocowania znaków wielkowymiarowych (znak kierunku i miejscowości), wykonywane z betonu „na mokro” należy wykonać zgodnie z PN-S-02205:1998 [24]. Posadowienie fundamentów w wykopach otwartych bądź rozpartych należy wykonywać zgodnie z dokumentacją projektową, ST lub wskazaniem Inżyniera. Wykopy należy zabezpieczyć przed napływem wód opadowych przez wyprofilowanie terenu ze spadkiem umożliwiającym łatwy odpływ wody poza teren przylegający do wykopu. Dno wykopu powinno być wyrównane z dokładnością  $\pm 2$  cm. Przy naruszonej strukturze gruntu rodzimego, grunt należy usunąć i miejsce wypełnić do spodu fundamentu betonem. Po wykonaniu fundamentu wykop należy zasypać warstwami grubości 20 cm z dokładnym zagęszczeniem gruntu.

#### **5.3. Tolerancje ustawienia znaku pionowego**

Dopuszczalne tolerancje ustawienia znaku:

- odchyłka od pionu, nie więcej niż  $\pm 1$  %,
- odchyłka w wysokości umieszczenia znaku, nie więcej niż  $\pm 2$  cm,
- odchyłka w odległości ustawienia znaku od krawędzi jezdni utwardzonego pobocza lub pasa awaryjnego postoju, nie więcej niż  $\pm 5$  cm, przy zachowaniu minimalnej odległości umieszczenia znaku zgodnie z Instrukcją o znakach drogowych pionowych.

#### **5.4. Połączenie tarczy znaku z konstrukcją wsporczą**

Tarcza znaku musi być zamocowana do konstrukcji wsporczej w sposób uniemożliwiający jej przesunięcie lub obrót.

Materiał i sposób wykonania połączenia tarczy znaku z konstrukcją wsporczą musi umożliwiać, przy użyciu odpowiednich narzędzi, odłączenie tarczy znaku od tej konstrukcji przez cały okres użytkowania znaku.

Na drogach i obszarach, na których występują częste przypadki dewastacji znaków, zaleca się stosowanie elementów łącznych o konstrukcji uniemożliwiającej lub znacznie utrudniającej ich rozłączenie przez osoby niepowołane.

Nie dopuszcza się zamocowania znaku do konstrukcji wsporczej w sposób wymagający bezpośredniego przeprowadzenia śrub mocujących przez lico znaku.

#### **5.5. Trwałość wykonania znaku pionowego**

Znak drogowy pionowy musi być wykonany w sposób trwały, zapewniający pełną czytelność przedstawionego na nim symbolu lub napisu w całym okresie jego użytkowania, przy czym wpływ zewnętrzne działające na znak, nie mogą powodować zniekształcenia treści znaku.

#### **5.6. Tabliczka znamionowa znaku**

Każdy wykonany znak drogowy oraz każda konstrukcja wsporcza musi mieć tabliczkę znamionową z:

- a) nazwą, marką fabryczną lub innym oznaczeniem umożliwiającym identyfikację wytwórcy lub dostawcy,
- b) datą produkcji,
- c) oznaczeniem dotyczącym materiału lica znaku,
- d) datą ustawienia znaku.

Zaleca się, aby tabliczka znamionowa konstrukcji wsporczych zawierała również miesiąc i rok wymaganego przeglądu technicznego.

Napisy na tabliczce znamionowej muszą być wykonane w sposób trwały i wyraźny, czytelny w normalnych warunkach przez cały okres użytkowania znaku.

#### **5.7. Konstrukcje wsporcze**

##### **5.7.1. Tablicowe znaki drogowe na dwóch słupach**

Przy stosowaniu tablicowych znaków drogowych (drogowskazów tablicowych, tablic przeddrogowskazowych, tablic szlaku drogowego, tablic objazdów itp.) umieszczanych na dwóch słupach lub podporach - odległość między tymi słupami lub podporami, mierzona prostopadle do przewidywanego kierunku najechania przez pojazd, nie może być mniejsza od 1,75 m. Przy stosowaniu większej liczby słupów niż dwa - odległość między nimi może być mniejsza.

##### **5.7.2. Barwa konstrukcji wsporczej**

Konstrukcje wsporcze znaków drogowych pionowych muszą mieć barwę szarą neutralną z tym, że dopuszcza się barwę naturalną pokryć cynkowanymi. Zabrania się stosowania pokryć konstrukcji wsporczych o jaskrawej barwie – z wyjątkiem przypadków, gdy jest to wymagane odrębnymi przepisami, wytycznymi lub warunkami technicznymi.

#### **5.8. Połączenie tarczy znaku z konstrukcją wsporczą**

Tarcza znaku musi być zamocowana do konstrukcji wsporczej w sposób uniemożliwiający jej przesunięcie lub obrót. Materiał i sposób wykonania połączenia tarczy znaku z konstrukcją wsporczą musi umożliwiać, przy użyciu odpowiednich narzędzi, odłączenie tarczy znaku od tej konstrukcji przez cały okres użytkowania znaku. Na drogach i obszarach, na których występują częste przypadki dewastacji znaków, zaleca się stosowanie elementów złącznych o konstrukcji uniemożliwiającej lub znacznie utrudniającej ich rozłączenie przez osoby niepowołane. Nie dopuszcza się zamocowania znaku do konstrukcji wsporczej w sposób wymagający bezpośredniego przeprowadzenia śrub mocujących przez lico znaku.

## **6. KONTROLA JAKOŚCI ROBÓT**

### **Badania w czasie robót**

W czasie wykonywania robót należy sprawdzać:

- zgodność wykonania znaków pionowych z dokumentacją projektową (lokalizacja, wymiary, wysokość zamocowania znaków),
- zachowanie dopuszczalnych odchyłek wymiarów, zgodnie z punktem,
- poprawność ustawienia słupków i konstrukcji wsporczych, zgodnie z punktem

## **7. OBMJAR ROBÓT**

Jednostka obmiarowa

Jednostką obmiarową jest szt. (sztuka), dla znaków konwencjonalnych oraz słupków do znaków,

## **8. ODBIÓR ROBÓT**

### **8.1. Ogólne zasady odbioru robót**

Roboty uznaje się za wykonane zgodnie z dokumentacją ST i wymaganiami Inspektora Nadzoru, jeżeli wszystkie pomiary i badania z zachowaniem tolerancji wg pkt. 6 dały wyniki pozytywne.

### **8.2. Odbiór ostateczny**

Odbiór robót oznakowania pionowego dokonywany jest na zasadzie odbioru ostatecznego.

Odbiór ostateczny powinien być dokonany po całkowitym zakończeniu robót, na podstawie wyników pomiarów i badań jakościowych.

### **8.3. Odbiór pogwarancyjny**

Odbioru pogwarancyjnego należy dokonać po upływie okresu gwarancyjnego.

## **9. PODSTAWA PŁATNOŚCI**

### **Cena jednostki obmiarowej**

Cena wykonania jednostki obmiarowej oznakowania pionowego obejmuje:

- prace pomiarowe i roboty przygotowawcze,
- oznakowanie robót prowadzonych w pasie drogowym,
- wykonanie wykopów
- dostarczenie i ustawienie słupków z rur stalowych,
- zabetonowanie słupka w wykopie,
- zabezpieczenie antykorozyjne słupków,
- zamocowanie tarcz znaków drogowych,,
- przeprowadzenie pomiarów i badań wymaganych w Specyfikacji Technicznej.

Cena wykonania jednostki obmiarowej przestawienie oznakowania pionowego obejmuje:

- prace pomiarowe i roboty przygotowawcze,
- oznakowanie robót prowadzonych w pasie drogowym,
- odkręcenie znaku,
- wykopanie słupka,
- wykonanie wykopów,
- ustawienie słupków z rur stalowych,
- zabetonowanie słupka w wykopie,
- zabezpieczenie antykorozyjne słupków,
- zamocowanie tarcz znaków drogowych uprzednio zdemontowanych,

Cena wykonania jednostki obmiarowej ustawienie oznakowania pionowego obejmuje:

- prace pomiarowe i roboty przygotowawcze,
- oznakowanie robót prowadzonych w pasie drogowym,
- wykonanie wykopów,
- ustawienie słupków z rur stalowych,
- zabetonowanie słupka w wykopie,
- zabezpieczenie antykorozyjne słupków,
- zamocowanie tarcz znaków drogowych,

## **10. PRZEPISY ZWIĄZANE**

### **10.1. Ogólne specyfikacje techniczne (SST)**

1. WO-00.00. Wymagania ogólne

**„Rozbudowa dróg gminnych ul. Jana Pawła II i odc. ul. Jedności Narodowej  
w Golczewie , łączących drogę woj. nr 106 ze skrzyżowaniem dróg wojewódzkich  
nr 106 i 108”**

## 10.2. Normy

1. PN-H-74220:1984 Rury stalowe bez szwu ciągnione i walcowane na zimno ogólnego przeznaczenia
2. PN-EN 485-1:1998 Aluminium i stopy aluminium. Blachy, taśmy i płyty. Warunki techniczne kontroli i dostawy
3. PN-EN 10210-1:2006 (U) Kształowniki zamknięte wykonane na gorąco ze stali konstrukcyjnych niestopowych i drobnoziarnistych. Warunki techniczne dostawy
4. PN-EN 10210-2:2006 (U) Kształowniki zamknięte wykonane na gorąco ze stali konstrukcyjnych niestopowych i drobnoziarnistych. Tolerancje, wymiary i wielkości statyczne
5. PN-EN 10327:2006 Taśmy i blachy ze stali niskowęglowych powlekane ogniowo w sposób ciągły do obróbki plastycznej na zimno. Warunki techniczne dostawy
6. PN-EN 12899-1:2005 Stałe pionowe znaki drogowe. Część 1: Znaki stałe
7. PN-B-06250 Beton zwykły

## 10.3. Inne materiały

8. Rozporządzenie Ministra Infrastruktury z dnia 3 lipca 2003r. w sprawie szczególnych warunków technicznych dla znaków i sygnałów drogowych i warunków ich umieszczania na drogach Dz.U. z dnia 23.12.2003r. nr 220 poz. 2181. Załącznik nr 1 – Szczegółowe warunki techniczne dla znaków pionowych i warunki ich umieszczania na drogach.
9. Instrukcja o znakach drogowych pionowych – Monitor Polski nr 16.
10. Instrukcja KOR 3-A – zabezpieczenie antykorozyjne

## DR - 08.03

### PORĘCZE OCHRONNE

#### 1. Część ogólna

##### 1.1. Przedmiot ST

Przedmiotem niniejszej Specyfikacji Technicznej są wymagania dotyczące wykonania i przejścia poręczy ochronnych TYPU U – 11 w ramach przebudowy odcinka drogi powiatowej nr 3152 Z

##### 1.2. Zakres Robót objętych ST

Ustalenia zawarte w niniejszej specyfikacji dotyczą prowadzenia Robót związanych z wykonaniem urządzeń zabezpieczających ruch rowerzystów, w tym :

1.2.1. Balustrad stalowych typu U -11a z podwójnymi poręczami bez elementów pionowych ( szczepelin) , osadzonych i zabetonowanych w gruncie

##### 1.3. Ogólne wymagania dotyczące Robót

Wykonawca Robót jest odpowiedzialny za jakość ich wykonania oraz za zgodność z dokumentacją projektowo-wykonawczą, ST i poleceniami Inżyniera.

Informacje o terenie budowy zawierające wszystkie niezbędne dane istotne z punktu widzenia organizacji Robót budowlanych, zabezpieczenia interesów osób trzecich, ochrony środowiska, warunków bezpieczeństwa pracy, zaplecza dla potrzeb wykonawcy, warunków dotyczących organizacji ruchu, ogrodzenia, zabezpieczenia chodników i jezdni; zostały umieszczone w ST WO-00.00 „Wymagania Ogólne”.

##### 1.4. Nazwy i kody Robót objętych przedmiotem zamówienia

**45 233 222 - 1 Prace dotyczące nawierzchni chodników**

**„Rozbudowa dróg gminnych ul. Jana Pawła II i odc. ul. Jedności Narodowej w Golczewie, łączących drogę woj. nr 106 ze skrzyżowaniem dróg wojewódzkich nr 106 i 108”**

## 1.5. Określenia podstawowe

1.5.1. Balustrady chroniące ruch rowerzystów - przegrody fizyczne zabezpieczające rowerzystów przed upadkiem wykonane z rur stalowych.

1.5.2. Określenia podstawowe w niniejszej ST są zgodne z odpowiednimi normami polskimi lub odpowiednimi normami Krajów UE w zakresie przyjętym przez polskie prawodawstwo i ST WO-00.00. "Wymagania Ogólne"

## 2. Wymagania dotyczące właściwości wyrobów budowlanych

Materiałami stosowanymi przy wykonywaniu urządzeń zabezpieczających ruch pieszcy, objętych niniejszą OST, są:

- - słupki metalowe i elementy połączeniowe,
- - beton i jego składniki,
- - materiały do malowania i renowacji powłok malarskich.

### 2.1. Słupki metalowe i elementy połączeniowe

#### 2.1.1. Wymiary i najważniejsze charakterystyki słupków

Słupki metalowe należy wykonywać z ocynkowanych rur okrągłych bez szwu walcowane na gorąco zgodnie z o średnicy zew. 63,5 mm, zgodnie z normą PN-EN 10216:2004 i z dokumentacją projektową, SST lub wskazaniem Inżyniera.

#### 2.1.2. Wymagania dla rur

Rury powinny odpowiadać wymaganiom PN-EN 10216:2004 .

Powierzchnia zewnętrzna i wewnętrzna rur nie powinna wykazywać wad w postaci łusek, pęknięć, zawalcowania i naderwań. Dopuszczalne są nieznaczne nierówności, pojedyncze rysy wynikające z procesu wytwarzania, mieszczące się w granicach dopuszczalnych odchyłek wymiarowych.

Końce rur powinny być obcięte równo i prostopadle do osi rury.

Pożądane jest, aby rury były dostarczane o:

- długościach dokładnych, zgodnych z zamówieniami; z dopuszczalną odchyłką + 10 mm,
- długościami wielokrotnymi w stosunku do zamówionych długości dokładnych poniżej 3 m z nadatkiem 5 mm na każde cięcie i z dopuszczalną odchyłką dla całej długości wielokrotnej, jak dla długości dokładnych.

Rury powinny być proste. Dopuszczalne miejscowe odchylenia od prostej nie powinny przekraczać 1,5 mm na 1 m długości rury.

Do ocynkowania rur stosuje się gatunek cynku Raf wg PN-H-82200 [13].

#### 2.1.3. Wymagania dla elementów połączeniowych do mocowania elementów barier

Wszystkie drobne ocynkowane metalowe elementy połączeniowe przewidziane do mocowania między sobą barier i płotków jak: śruby, wkręty, nakrętki itp. powinny być czyste, gładkie, bez pęknięć, naderwań, rozwarstwień i wypukłych karbów.

Właściwości mechaniczne elementów połączeniowych powinny odpowiadać wymaganiom PN-M-82054 [36], PN-M-82054-03 [37] lub innej normy uzgodnionej.

Dostawa może być dostarczona w pudełkach tekturowych, pojemnikach blaszanych lub paletach w zależności od wielkości i masy wyrobów.

Śruby, wkręty, nakrętki itp. powinny być przechowywane w pomieszczeniach suchych, z dala od materiałów działających korodująco i w warunkach zabezpieczających przed uszkodzeniem.

Minimalna grubość powłoki cynkowej powinna wynosić w warunkach użytkowania:

- a) umiarkowanych - 8  $\mu\text{m}$ ,
- b) ciężkich - 12  $\mu\text{m}$ ,

## 3. Wymagania dotyczące sprzętu i maszyn

Wykonawca przystępujący do wykonania urządzeń zabezpieczających ruch pieszcy powinien wykazać się możliwością korzystania z następującego sprzętu:

**„Rozbudowa dróg gminnych ul. Jana Pawła II i odc. ul. Jedności Narodowej w Golczewie, łączących drogę woj. nr 106 ze skrzyżowaniem dróg wojewódzkich nr 106 i 108”**



- szpadli, drągów stalowych, wyciągarek do napinania linek i siatek, młotków, kluczy do montażu elementów panelowych itp.
- środków transportu materiałów,
- ewentualnych wiertnic do wykonania dołów pod słupki w gruncie zwięzłym (lecz nie w terenach uzbrojonych w centrach miast),
- przewoźnych zbiorników do wody,
- betoniarek przewoźnych do wykonywania fundamentów betonowych „na mokro”,
- koparek kołowych (np. 0,15 m<sup>3</sup>) lub koparek gąsiennicowych (np. 0,25 m<sup>3</sup>),
- sprzętu spawalniczego itp.

#### **4. Wymagania dotyczące środków transportu**

Rury stalowe na słupki, przeciagi, pochwyty przewozić można dowolnymi środkami transportu. W przypadku załadowania na środek transportu więcej niż jednej partii rur należy je zabezpieczyć przed pomieszaniem.

Łańcuchy techniczne ogniwove dostarcza się luzem bez opakowania. Dopuszcza się dostawę łańcuchów w paletach skrzynkowych. Łańcuchy należy przewozić dowolnymi krytymi środkami transportu.

### **5. Wymagania dotyczące wykonania Robót**

#### **5.1. Ogólne wymagania dotyczące Robót**

Ogólne wymagania dotyczące wykonania Robót podano w ST WO-00.00. „Wymagania Ogólne”. Wykonawca przedstawi Inżynierowi do akceptacji projekt wykonawczy dostosowany do zaakceptowanych przez Zamawiającego materiałów i urządzeń oraz projekt organizacji i Harmonogram Robót. Zastosowane w projekcie wykonawczym rozwiązania techniczne, przyjęte materiały, aparatura i urządzenia muszą zawierać atesty. Szczegółowy sposób wykonania Robót Wykonawca przedstawi do uzgodnienia z Inżynierem w projekcie wykonawczym

#### **5.2. Zasady wykonania urządzeń zabezpieczających ruch pieszych**

W zależności od wielkości robót Wykonawca przedstawi do akceptacji Inżyniera zakres robót wykonywanych bezpośrednio na placu budowy oraz robót przygotowawczych na zapleczu. Przed wykonywaniem robót należy wytyczyć lokalizację urządzeń liniowych zabezpieczających ruch pieszych na podstawie dokumentacji projektowej, SST lub zaleceń Inżyniera.

Do podstawowych czynności objętych niniejszą OST przy wykonywaniu ww. robót należą:

- wykonanie dołów pod słupki,
- wykonanie fundamentów betonowych pod słupki,
- ustawienie słupków,
- zamontowanie elementów na słupkach

#### **5.3. Wykonanie dołów pod słupki**

Doły pod słupki powinny mieć wymiary w planie co najmniej o 20 cm większe od wymiarów słupka, a głębokość od 0,4 do 0,6 m.

#### **5.4. Ustawienie słupków wraz z wykonaniem fundamentów betonowych pod słupki**

Słupki mają być osadzone w betonie ułożonym pod opaską zabezpieczającą i w gruncie rodzimym. Po uzyskaniu akceptacji Inżyniera, słupki betonowe mogą być obłożone kamieniami na zaprawie cementowej w linii opaski zabezpieczającej.

Słupki należy wstawić w gotowy wykop i napełnić otwór mieszanką betonową odpowiadającą wymaganiom punktu 2.9. Do czasu stwardnienia betonu słupki należy podeprzeć.

#### **5.5. Wykonanie balustrad stalowych**

Balustrady chroniące rowerzystów przed upadkiem winny być wykonane zgodnie z dokumentacją projektową lub SST. W przypadku braku szczegółowych wskazań za zgodą Inżyniera można wykonywać z rur stalowych według PN-H-74219 [11], PN-H-74220 [12] lub BN-73/0658-01 [43].

Jeśli dokumentacja projektowa lub SST nie określają inaczej, wysokość słupków wynosi 1,10 m, a rozstaw 1,50 lub 2,00 m [50].

Jeśli linia barier pokrywa się z urządzeniami podziemnymi zlokalizowanymi w chodniku, należy zrezygnować z posadowienia słupków na fundamencie betonowym wykonywanym „na mokro”, a starać się szukać innego rozwiązania (np. na płytach z blachy o grubościach od 5 do 10 mm i zagłębionymi ok. 0,5 m poniżej poziomu chodnika). Rozwiązania te winny uzyskać akceptację Inżyniera.

## 5.6. Malowanie metalowych urządzeń zabezpieczających ruch pieszych

Zaleca się przeprowadzać malowanie w okresie od maja do września, wyłącznie w dni pogodne, przy zalecanej temperaturze powietrza od 15 do 20°C; nie należy malować pędzlem lub wałkiem w temperaturze poniżej +5°C, jak również malować metodą natryskową w temperaturze poniżej +15°C oraz podczas występującej mgły i rosy.

Należy przestrzegać następujących zasad przy malowaniu urządzeń:

- z powierzchni stali należy usunąć bardzo starannie pył, kurz, pleśń, tłuszcz, rdzę, zgorzelinę, ewentualnie starą łuszczącą się farbę i inne zabrudzenia zmniejszające przyczepność farby do podłoża; poprzez zmywanie, usuwanie przy użyciu szczotek stalowych, odrdzewiaczy chemicznych, materiałów ściernych, piaskowania, odpalania, ługowania lub przy zastosowaniu innych środków, zgodnie z wymaganiami PN-ISO-8501-1 [42] i PN-H-97052 [27],
- przed malowaniem należy wypełnić wgłębienia i rysy na powierzchniach za pomocą kitów lub szpachlówek ogólnego stosowania, a następnie - wygładzić i zeszlifować podłoże pod farbę,
- do malowania można stosować farby ogólnego stosowania przeznaczone do użytku zewnętrznego, dobrej jakości, z nieprzekroczonym okresem gwarancji, jako:
  - a) farby do gruntowania przeciwrdzewnego (farby i lakiery przeciwkorozyjne),
  - b) farby nawierzchniowe (np. lakiery, emalie, wyroby ftalowe, ftalowo-styrenowe, akrylowe itp.)
  - c) rozcieńczalniki zalecone przez producenta stosowanej farby,
- farbę dłużej przechowywaną należy przygotować do malowania przez usunięcie „kożucha” (zestalonej substancji błonotwórczej na powierzchni farby), dokładne wymieszanie (połączenie lżejszych i cięższych składników farby), rozcieńczenie zbyt zgęstniałej farby, ewentualne precedzenie (usunięcie nierozmieszanych resztek osadu i innych zanieczyszczeń),
- malowanie można przeprowadzać pędzlami, wałkami malarskimi lub ewentualnie metodą natryskową (pistoletami elektrycznymi, urządzeniami kompresorowymi itp.),
- z zasady malowanie należy wykonać dwuwarstwowo: farbą do gruntowania i farbą nawierzchniową, przy czym każdą następną warstwę można nałożyć po całkowitym wyschnięciu farby poprzedniej.

Malowanie powinno odpowiadać wymaganiom PN-H-97053 [28].

Rodzaj farby oraz liczbę jej warstw zastosowanych przy malowaniu określają SST lub Inżynier na wniosek Wykonawcy.

Należy zwracać uwagę na dokładne pokrycie farbą miejsc stykania się słupka metalowego z betonem fundamentu, ze względu na najszybsze niszczenie się farby w tych miejscach i pojawianie się rdzawych zacieków sygnalizujących korozję słupka.

Zaleca się stosowanie farb możliwie jak najmniej szkodliwych dla zdrowia ludzi i środowiska, z niską zawartością m.in. niearomatycznych rozpuszczalników. Przy stosowaniu farb nieznanego pochodzenia Wykonawca przedstawi do akceptacji Inżyniera badania na zawartość szkodliwych składników (np. trującego toluenu jako rozpuszczalnika).

Wykonawca nie dopuści do skażenia farbami wód powierzchniowych i gruntowych oraz kanalizacji. Zlewki poprodukcyjne, powstające przy myciu urządzeń i pędzli oraz z samej farby, należy usuwać do izolowanych zbiorników, w celu ich naturalnej lub sztucznej neutralizacji i detoksykacji.

## 6. Kontrola, badania oraz odbiór wyrobów i Robót

Ogólne zasady kontroli jakości Robót podano w ST WO-00.00. "Wymagania Ogólne".

### 6.1. Zasady ogólne kontroli jakości Robót

W czasie budowy Wykonawca powinien prowadzić systematyczne pomiary i badania kontrolne i dostarczać ich wyniki Inżynierowi. Pomiary i badania kontrolne Wykonawca powinien wykonywać w

zakresie i z częstotliwością gwarantującą zachowanie wymagań jakości Robót, lecz nie rzadziej niż wskazano w odpowiednich punktach niniejszej specyfikacji.

## 6.2. Badania przed przystąpieniem do Robót

Przed przystąpieniem do robót Wykonawca powinien uzyskać od producentów zaświadczenia o jakości (atesty) oraz wykonać badania materiałów przeznaczonych do wykonania robót i przedstawić ich wyniki Inżynierowi w celu akceptacji materiałów, zgodnie z wymaganiami określonymi w pkt 2.3. Do materiałów, których producenci są zobowiązani (przez właściwe normy PN i BN) dostarczyć zaświadczenia o jakości (atesty) należą:

– rury

Do materiałów, których badania powinien przeprowadzić Wykonawca należą materiały do wykonania fundamentów betonowych „na mokro”. Uwzględniając nieskomplikowany charakter robót fundamentowych, na wniosek Wykonawcy, Inżynier może zwolnić go z potrzeby wykonania badań materiałów dla tych robót.

Przed przystąpieniem do Robót Wykonawca musi wykonać badania kruszyw przeznaczonych do wykonania Robót i przedstawić wyniki tych badań Inżynierowi, według zasad określonych w niniejszej ST punkt 2.1 i 2.2.

## 6.3. Badania w czasie Robót

W czasie wykonywania urządzeń zabezpieczających ruch pieszych należy zbadać:

- a) zgodność wykonania urządzeń z dokumentacją projektową (lokalizacja, wymiary),
- b) zachowanie dopuszczalnych odchyłek wymiarów,
- c) prawidłowość wykonania dołów pod słupki,
- e) poprawność ustawienia słupków,

## 7. Wymagania dotyczące przedmiaru i obmiaru Robót

Obmiar Robót polega na określeniu faktycznego zakresu wykonanych Robót. Obmiar Robót obejmuje Roboty objęte Umową oraz ewentualne dodatkowe Roboty nieprzewidziane, których konieczność wykonania uwzględniona będzie w trakcie między Wykonawcą a Inżynierem. Ogólne zasady obmiaru i przedmiaru Robót podano w ST WO-00.00. „Wymagania Ogólne”. Jednostką obmiaru jest 1 m zamontowanych barier ochronnych .

## 8. Odbiór Robót

Ogólne zasady odbioru Robót podano w ST WO-00.00. "Wymagania Ogólne".

Roboty wymienione w ST podlegają zasadom odbioru Robót zanikających. Odbiór podbudowy powinien być przeprowadzony w czasie umożliwiającym wykonanie ewentualnych napraw wadliwie wykonanej warstwy bez hamowania postępu Robót. Roboty poprawkowe Wykonawca przeprowadzi na własny koszt w terminie i zakresie ustalonym z Inżynierem.

## 9. Podstawy płatności

Ogólne wymagania dotyczące płatności podano w ST WO-00.00. "Wymagania Ogólne".

Płatność za 1 m wykonania urządzeń zabezpieczających zgodnie z Dokumentacją Projektową na podstawie obmiaru Robót, oceną jakości użytych materiałów i oceną jakości wykonania Robót.

### 9.1. Cena jednostki obmiarowej

Cena 1 m barier ochronnych łańcuchowych obejmuje:

- - prace pomiarowe przy wytyczeniu linii barier oraz rozstawu słupków,
- - dostarczenie na miejsce wbudowania elementów barier łańcuchowych,
- - wykopanie dołków pod słupki,
- - dostarczenie na miejsce wbudowania elementów konstrukcji barier oraz materiałów pomocniczych,
- - zainstalowanie słupków w fundamencie betonowym ,
- - doprowadzenie terenu wzdłuż wykonanych barier do stanu według zaleceń Inżyniera,

**„Rozbudowa dróg gminnych ul. Jana Pawła II i odc. ul. Jedności Narodowej w Golczewie , łączących drogę woj. nr 106 ze skrzyżowaniem dróg wojewódzkich nr 106 i 108”**

- - przeprowadzenie badań i pomiarów kontrolnych.

## 10. Dokumenty odniesienia

2. PN-H-04651 Ochrona przed korozją. Klasyfikacja i określenie agresywności korozyjnej środowisk
3. PN-B-06250 Beton zwykły
4. PN-B-06251 Roboty betonowe i żelbetowe. Wymagania techniczne
5. PN-B-06712 Kruszywa mineralne do betonu
6. PN-B-10285 Roboty malarskie budowlane farbami, lakierami i emaliami na spoinach bezwodnych
7. PN-B-13051 Szkło płaskie zbrojone
8. PN-B-19701 Cement. Cement powszechnego użytku. Skład, wymagania i ocena zgodności
9. PN-B-23010 Domieszki do betonu. Klasyfikacja i określenia
10. PN-B-32250 Materiały budowlane. Woda do betonów i zapraw
11. PN-H-74219 Rury stalowe bez szwu walcowane na gorąco ogólnego zastosowania
12. PN-H-74220 Rury stalowe bez szwu ciągnięte i walcowane na zimno ogólnego przeznaczenia
13. PN-H-82200 Cynk
14. PN-H-84018 Stal niskostopowa o podwyższonej wytrzymałości. Gatunki
15. PN-H-84019 Stal węglowa konstrukcyjna wyższej jakości ogólnego przeznaczenia. Gatunki
16. PN-H-84020 Stal niestopowa konstrukcyjna ogólnego przeznaczenia. Gatunki
17. PN-H-84023-07 Stal określonego zastosowania. Stal na rury
18. PN-H-84030-02 Stal stopowa konstrukcyjna. Stal do nawęglania. Gatunki
19. PN-H-93010 Stal. Kształowniki walcowane na gorąco
20. PN-H-93200-02 Walcówka i pręty stalowe okrągłe walcowane na gorąco. Walcówka i pręty ogólnego zastosowania. Wymiary
21. PN-H-93401 Stal walcowana. Kątowniki równoramienne
22. PN-H-93402 Kątowniki nierównoramienne stalowe walcowane na gorąco
23. PN-H-93403 Stal. Ceowniki walcowane. Wymiary
24. PN-H-93406 Stal. Teowniki walcowane na gorąco
25. PN-H-93407 Stal. Dwuteowniki walcowane na gorąco
26. PN-H-97051 Ochrona przed korozją. Przygotowanie powierzchni stali, staliwa i żeliwa do malowania. Ogólne wytyczne
27. PN-H-97052 Ochrona przed korozją. Ocena przygotowania powierzchni stali, staliwa i żeliwa do malowania
28. PN-H-97053 Ochrona przed korozją. Malowanie konstrukcji stalowych. Ogólne wytyczne
29. PN-M-06515 Dźwignice. Ogólne zasady projektowania ustrojów nośnych
30. PN-M-69011 Spawalnictwo. Złącza spawane w konstrukcjach spawanych. Podział i wymagania
31. PN-M-69420 Spawalnictwo. Druty lite do spawania i napawania stali
32. PN-M-69775 Spawalnictwo. Wadliwość złączy spawanych. Oznaczanie klasy wadliwości na podstawie oględzin zewnętrznych
33. PN-M-80026 Druty okrągłe ze stali niskowęglowej ogólnego przeznaczenia
34. PN-M-80201 Liny stalowe z drutu okrągłego. Wymagania i badania
35. PN-M-80202 Liny stalowe 1 x 7
36. PN-M-82054 Śruby, wkręty i nakrętki stalowe. Ogólne wymagania i badania
37. PN-M-82054-03 Śruby, wkręty i nakrętki stalowe. Właściwości mechaniczne śrub i wkrętów
38. PN-M-84540 Łańcuchy techniczne ogniwove o ogniwach krótkich
39. PN-M-84541 Łańcuchy techniczne ogniwove o ogniwach średnich
40. PN-M-84542 Łańcuchy techniczne ogniwove. Wymagania i badania
41. PN-M-84543 Łańcuchy techniczne ogniwove o ogniwach długich
42. PN-ISO-8501-1 Przygotowanie podłoży stalowych przed nakładaniem farb i podobnych produktów. Stopnie skorodowania i stopnie

- Specyfikacja techniczna  
przygotowania niezabezpieczonych podłoży stalowych oraz podłoży  
stalowych po całkowitym usunięciu wcześniej nałożonych powłok
43. BN-73/0658-01 Rury stalowe profilowe ciągnięte na zimno. Wymiary  
44. BN-89/1076-02 Ochrona przed korozją. Powłoki metalizacyjne cynkowe i aluminiowe  
na konstrukcjach stalowych, stalowych i żeliwnych. Wymagania i  
badania  
45. BN-83/5032-02 Siatki metalowe. Siatki plecione ślimakowe  
46. BN-88/6731-08 Cement. Transport i przechowywanie.

## 10.2. Inne dokumenty

47. Poręcze mostowe - Ministerstwo Komunikacji, Centralne Biuro Studiów i Projektów Dróg i Mostów Transprojekt - Warszawa, 1976.  
48. Katalog budownictwa, Karta KB 8-3.3 (5), listopad 1965.  
49. Leszek Mikołajków, „Urządzenia bezpieczeństwa ruchu na obiektach mostowych”. Wydawnictwa Komunikacji i Łączności, Warszawa 1988.  
50. Instrukcja o znakach drogowych pionowych. Tom I - Zasady stosowania znaków i urządzeń bezpieczeństwa ruchu. Zał. nr 1 do zarządzenia Ministra Transportu i Gospodarki Morskiej z dnia 3 marca 1994 r. (Monitor Polski Nr 16, poz. 120).

DR - 09.01

## ROBOTY WYKOŃCZENIOWE

### ZIELEŃ DROGOWA

## 1. WSTĘP

### 1.1. Przedmiot ST

Przedmiotem niniejszej szczegółowej specyfikacji technicznej (ST) są wymagania dotyczące wykonania i odbioru robót związanych z humusowaniem i obsianiem trawą w ramach zadania

**„Rozbudowa dróg gminnych ul. Jana Pawła II i odc. ul. Jedności Narodowej w Golczewie , łączących drogę woj. nr 106 ze skrzyżowaniem dróg wojewódzkich nr 106 i 108”**

„Przebudowa drogi powiatowej nr 3152 odcinek Mrzeżyno- Rogowo od km 0+980 do km 2+900 ”.

### 1.2. Zakres robót objętych ST

Ustalenia zawarte w niniejszej specyfikacji dotyczą zasad prowadzenia robót związanych z humusowaniem i obsianiem trawą (humus gr. min 5 cm)

#### Określenia podstawowe

- 1.2.1. Ziemia urodzajna (humus) - ziemia roślinna zawierająca, co najmniej 2% części organicznych.  
1.2.2. Humusowanie - zespół czynności przygotowujących powierzchnię gruntu do obudowy roślinnej, obejmujący dogęszczenie gruntu, rowkowanie, naniesienie ziemi urodzajnej z jej grabieniem (bronowaniem) i dogęszczeniem.  
1.2.3. Pozostałe określenia podstawowe są zgodne z odpowiednimi polskimi normami i z definicjami podanymi w ST WO-00.00. „Wymagania ogólne” pkt 1.4.

**„Rozbudowa dróg gminnych ul. Jana Pawła II i odc. ul. Jedności Narodowej w Golczewie , łączących drogę woj. nr 106 ze skrzyżowaniem dróg wojewódzkich nr 106 i 108”**

### 1.3. Ogólne wymagania dotyczące robót

Ogólne wymagania dotyczące robót podano w ST WO-00.00. „Wymagania ogólne” pkt 1.5.

## 2. MATERIAŁY

### 2.1. Ogólne wymagania dotyczące materiałów

Ogólne wymagania dotyczące materiałów, ich pozyskiwania i składowania, podano w ST WO-00.00. „Wymagania ogólne” pkt 2.

### 2.2. Rodzaje materiałów

Materiałami stosowanymi do humusowania są:

- ziemia urodzajna,
- nasiona traw

### 2.3. Ziemia urodzajna (humus)

Ziemia urodzajna powinna zawierać co najmniej 2% części organicznych. Ziemia urodzajna powinna być wilgotna i pozbawiona kamieni większych od 5 cm oraz wolna od zanieczyszczeń obcych. W przypadkach wątpliwych Inżynier może zlecić wykonanie badań w celu stwierdzenia, że ziemia urodzajna odpowiada następującym kryteriom:

a) optymalny skład granulometryczny:

-frakcja ilasta ( $d < 0,002$ mm)	12 - 18%,
-frakcja pylasta (0,002 do 0,05mm)	20 - 30%,
-frakcja piaszczysta (0,05 do 2,0 mm)	45 - 70%,
a) zawartość fosforu ( $P_2O_5$ )	$> 20$ mg/m <sup>2</sup> ,
b) zawartość potasu ( $K_2O$ )	$> 30$ mg/m <sup>2</sup> ,
c) kwasowość pH	$\geq 5,5$ .

### 2.4. Nasiona traw

Wybór gatunków traw należy dostosować do rodzaju gleby i stopnia jej zawilgocenia. Zaleca się stosować mieszanki traw o drobnym, gęstym ukorzenieniu, spełniające wymagania PN-R-65023:1999[9]iPN-B-12074:1998[4].

## 3. SPRZĘT

### 3.1. Ogólne wymagania dotyczące sprzętu

Ogólne wymagania dotyczące sprzętu podano w ST WO-00.00. „Wymagania ogólne” pkt 3.

### 3.2. Sprzęt do wykonania robót

Wykonawca przystępujący do wykonania umocnienia powinien wykazać się możliwością korzystania z następującego sprzętu:

- koparek ze specjalistycznym osprzętem;
- walców gładkich, żebrowanych lub ryflowanych,
- ubijaków o ręcznym prowadzeniu,
- wibratorów samobieżnych,
- płyt ubijających,
- cysterny z wodą pod ciśnieniem (do zraszania) oraz węży do podlewania (miejsc niedostępnych).

## 4. TRANSPORT

### 4.1. Ogólne wymagania dotyczące transportu

Ogólne wymagania podano w ST WO-00.00. „Wymagania ogólne” pkt 4.

### 4.2. Transport materiałów

#### 4.2.1. Transport nasion traw

Nasiona traw można przewozić dowolnymi środkami transportu w warunkach zabezpieczających je przed zawilgoceniem.

## 5. WYKONANIE ROBÓT

### 5.1. Ogólne zasady wykonania robót

Ogólne zasady wykonania robót podano w ST WO-00.00. „Wymagania ogólne” pkt 5.

### 5.2. Humusowanie

Humusowanie powinno być wykonywane od górnej krawędzi skarpy do jej dolnej krawędzi. Warstwa ziemi urodzajnej powinna być rozłożona na poboczu i sięgać poza górną krawędź skarpy i poza podnóże skarpy nasypu od 15 do 25 cm. Grubość pokrycia ziemią urodzajną powinna wynosić od 10 cm po moletowaniu i zagęszczeniu. W celu lepszego powiązania warstwy ziemi urodzajnej z gruntem, na powierzchni skarpy należy wykonywać rowki poziome lub pod kątem 30° do 45° o głębokości od 3 do 5 cm, w odstępach co 0,5 do 1,0 m. Ułożoną warstwę ziemi urodzajnej należy zagrabieć (pobronować) i lekko zagęścić przez ubicie ręczne lub mechaniczne.

### 5.3. Umocnienie powierzchni poprzez obsianie trawą

Proces umocnienia powierzchni poprzez obsianie nasionami traw polega na przygotowaniu warstwy ziemi urodzajnej (patrz pkt 5.2) oraz obsianiu warstwy ziemi urodzajnej kompozycjami nasion traw,

roślin motylkowatych w ilości od 18 g/m<sup>2</sup> do 30 g/m<sup>2</sup>, dobranych odpowiednio do warunków siedliskowych (rodzaju podłoża, wystawy oraz pochylenia skarp). W okresach posusznych należy systematycznie zraszać wodą obsiane powierzchnie.

## **6. KONTROLA JAKOŚCI ROBÓT**

### **6.1. Ogólne zasady kontroli jakości robót**

Ogólne zasady kontroli jakości robót podano w ST WO-00.00. „Wymagania ogólne” pkt 6.

### **6.2. Kontrola jakości humusowania i obsiania**

Kontrola polega na ocenie wizualnej, jakości wykonanych robót i ich zgodności z ST, oraz na sprawdzeniu daty ważności świadectwa wartości siewnej wysianej mieszanki nasion traw. Po wzejściu roślin, łączna powierzchnia nie porośniętych miejsc nie powinna być większa niż 2% powierzchni obsianej skarpy, a maksymalny wymiar pojedynczych nie zatrawionych miejsc nie powinien przekraczać 0,2 m<sup>2</sup>. Na zarośniętej powierzchni nie mogą występować wyżłobienia erozyjne ani lokalne zsuwy.

## **7. OBMIAR ROBÓT**

### **7.1. Ogólne zasady obmiaru robót**

Ogólne zasady obmiaru robót podano w ST WO-00.00. „Wymagania ogólne” pkt 7.

### **7.2. Jednostka obmiarowa**

Jednostką obmiarową jest: m<sup>2</sup> (metr kwadratowy) powierzchni skarp umocnionych przez humusowanie, obsianie.

## **8. ODBIÓR ROBÓT**

Ogólne zasady odbioru robót podano w ST WO-00.00. „Wymagania ogólne” pkt 8. Roboty uznaje się za wykonane zgodnie z SIWZ, ST i wymaganiami Inspektora Nadzoru, jeżeli wszystkie pomiary i badania z zachowaniem tolerancji wg pkt-u 6 dały wyniki pozytywne.

## **9. PODSTAWA PŁATNOŚCI**

### **9.1. Ogólne ustalenia dotyczące podstawy płatności**

Ogólne ustalenia dotyczące podstawy płatności podano w ST WO-00.00. „Wymagania ogólne” pkt 9.

### **9.2. Cena jednostki obmiarowej**

Cena wykonania 1m<sup>2</sup> umocnienia skarp i rowów przez humusowanie, obsianie, umocnienie prefabrykatami i darniowanie obejmuje:

- roboty pomiarowe i przygotowawcze,
- dostarczenie i wbudowanie materiałów,
- uporządkowanie terenu,
- przeprowadzenie badań i pomiarów wymaganych w specyfikacji technicznej.

## **10. PRZEPISY ZWIĄZANE**

### **10.1. Normy**

1. PN-B-12099:1997 Zagospodarowanie pomelioracyjne. Wymagania i metody badań
2. PN-P-85012:1992 Wyroby powroźnicze. Sznurek polipropylenowy do maszyn rolniczych
3. PN-R-65023:1999 Materiał siewny. Nasiona roślin rolniczych
4. PN-S-02205:1998 Drogi samochodowe. Roboty ziemne. Wymagania i badania

### **10.2. Inne materiały**

5. Katalog powtarzalnych elementów drogowych (KPED), Trans projekt -Warszawa, 1979.